

Auf Antrieb fehlerfreie Integration

Sicher, genau, wartungsfreundlich



Kompromisslose Sicherheit

SWC615-A PowerMount™ Wägemodule gehen keine Kompromisse bei der Sicherheit ein. Die Wägemodulkonstruktion verfügt über eine Abhebesicherung, einen Abwärtsanschlag und eine 360°-Schutz um Schäden zu vermeiden.



Mühevolle Installation

SWC615-A PowerMount™ gewährleistet die korrekte Installation der Waage von Anfang an. Mechanismen wie SafeLock™ sorgen für eine einfache und problemlose Montage. Die Wägemodule eignen sich auch für dynamische Lastanwendungen wie Förderbänder, Rührwerke und Mischer.



Intelligente Wägezellen

POWERCELL® Wägezellen sind mit einem Pendelbolzen ausgestattet, der Querkräfte ausgleicht, damit genaue Resultate erzielt werden können. Diese hermetischen Wägezellen mit Schutzart IP68/IP69K sind für raue Umgebungen geeignet. Die Wägezellen sind einfach zu inspizieren oder zu ersetzen und geben proaktiv Warnungen im Schadensfall aus.



Zustandsüberwachung

Überwachen Sie einzelne Wägezellen auf Überlast, extreme Temperaturen, Nullpunktdrift und mehr. Eine Manipulationserkennung warnt, wenn die hermetische Abdichtung der Wägezelle beschädigt wurde. Dies ermöglicht Reaktionen, bevor das System inkorrekt wägt oder sich vollständig abschaltet, um die höchste Verfügbarkeit zu gewährleisten.



SWC615-A PowerMount™

Leicht zu integrierende Wägemodule

SWC615-A PowerMount™ Wägemodule bieten eine stabile Bauweise und ermöglichen eine mühelose Installation und genaues sowie verlässliches Tankwägen. Zur Standardausstattung gehört ein 360°-Schutz und zwei Schrauben zur Abhebesicherung bei Wind, während zwei vertikale Abwärtsanschläge zusätzliche Sicherheit bieten.

Inhalt

Technische Daten	Seite 02
Abmessungen des Wägemoduls	Seite 04
Bestellinformationen	Seite 05
Zubehör für Wägemodule	Seite 07
Ähnliche Produkte	Seite 09
Wissensdatenbank zum Wägemodul	Seite 10

Technische Daten

SWC615-A PowerMount™ Wägemodul

WÄGEMODUL		Masseinheit	Technische Daten					
Modell-Nr.			SWC615-A PowerMount™					
Grösse			1			2		
Nennlast (R.C.)		† (klb, Nennwert)	7,5 (16,5)	15 (33)	22,5 (49,6)	20 (44)	30 (66)	50 (110)
Max. Nennkräfte ⁽¹⁾								
	Max. Druckkraft, Nennwert	kN (klb)	74 (16,5)	145 (33)	220 (50)	195 (44)	290 (65)	490 (110)
	Max. Horizontalkraft, Nennwert	Quer	82 (18)			111 (25)		
		Längs	154 (34)			156 (35)		
	Max. Auftriebskraft, Nennwert	kN (klb)	122 (27)			206 (46)		
	Max. Horizontalkraft (längs) pro Stabilisatoroption, Nennwert ⁽⁶⁾	kN (klb)	22 (5)			35 (7,7)		
Max. Streckkräfte ⁽²⁾⁽⁴⁾								
	Max. Druckkraft, Streckgrenze	kN (klb)	145 (33)	294 (67)	440 (97)	390 (87)	580 (130)	980 (215)
	Max. Horizontalkraft, Streckgrenze	Quer	114 (25)			155 (35)		
		Längs	214 (48)			217 (48)		
	Max. Auftriebskraft, Streckgrenze	kN (klb)	171 (38)			287 (64)		
Max. Grenzkräfte ⁽³⁾⁽⁴⁾								
	Max. Grenz-Druckkraft	kN (klb)	220 (50)	420 (94)	660 (147)	580 (130)	883 (194)	1 470 (323)
	Max. Grenz-Horizontalkraft	Quer	172 (38)			351 (79)		
		Längs	260 (58)			495 (111)		
	Max. Grenz-Auftriebskraft	kN (klb)	234 (52)			451 (101)		
Rückstellkraft		%A.L./mm (./Zoll)	2,4 (61)		3,4 (87)	1,8 (46)		
Max. Kopfplattenspiel		Quer	±5 (0,2)					
		Längs ⁽⁷⁾	±5 (0,2)					
Gewicht, Nennwert (inkl. Wägezelle)		kg (lb)	23 (50,7)			57,5 (126,8)		
Material			Kohlenstoffstahl/Edelstahl 304			Kohlenstoffstahl/Edelstahl 304		
Oberfläche			Verzinkt/elektropoliert			Verzinkt/elektropoliert		
Versandabmessungen (L x B x H)		cm (Zoll)	34 x 23 x 30 (13,4 x 9,1 x 11,8)			41,5 x 32 x 41 (16,3 x 12,6 x 4,6)		
Versandgewicht		kg (lb)	26,5 (58,4)			62,5 (137,8)		

WÄGEZELLE	Masseinheit	Technische Daten							
		Artikel-Nr.	30092515	30092516	30092517	42904882	42904883	42904884	42904891
Modell-Nr.		POWERCELL® SLC611D			POWERCELL® PDX® SLC820				
Nennlast (R.C.)	† (klb, Nennwert)	7,5 (17)	15 (33)	22,5 (50)	20 (44)	30 (66)		50 (110)	
Min. Schrittgrösse, typisch ⁽¹⁾	kg (lb)	0,15 (0,33)	0,3 (0,66)	0,45 (1)	0,4 (0,88)	0,6 (1,3)		1 (2,2)	
Nullsignal	% Nennlast	≤ 0,5			≤ 0,1				
Zusammengesetzter Fehler ⁽⁸⁾⁽⁹⁾	% Nennlast	≤ 0,018			≤ 0,018	≤ 0,015	≤ 0,018	≤ 0,015	
Wiederholbarkeitsfehler	% A.L.	≤ 0,010			≤ 0,010	≤ 0,008	≤ 0,01	≤ 0,008	
Kriechfehler, 30 Minuten	% A.L.	≤ 0,015			≤ 0,015	≤ 0,0125	≤ 0,015	≤ 0,0125	
Min. Totlastsignallrückgabe (DR), 30 Min.	% A.L.	≤ 0,015			≤ 0,015	≤ 0,0125	≤ 0,015	≤ 0,0125	

Technische Daten

SLC611D/SLC820-Wägezellen

WÄGEZELLE		Mass-einheit	Technische Daten							
Temperatur-reinfluss auf	Min. Totlastsignal	% Nennlast/°C (./°F)	0,0014 (0,0008)			≤ 0,0020 (0,0011)	≤ 0,0014 (0,0008)	≤ 0,0013 (0,0007)	≤ 0,0014 (0,0008)	≤ 0,0013 (0,0007)
	Empfindlichkeit ⁽⁹⁾	% A.L./°C (./°F)	≤ 0,001 (0,0006)			≤ 0,001 (0,0006)		≤ 0,0008 (0,0004)	≤ 0,001 (0,0006)	≤ 0,0008 (0,0004)
Temperaturbereich	Kompensiert	°C (°F)	-10 bis +40 (+14 bis +104)			-10 bis +40 (+14 bis +104)				
	Betrieb		-40 bis +55 (-40 bis +131)			-30 bis +55 (-22 bis +131)				
	Sichere Lagerung		-40 bis +80 (-40 bis +176)			-40 bis +80 (-40 bis +176)				
OIML/ Europäische Zulassung ⁽¹⁰⁾	Klasse		C3			C3	C3	C4	C3	C4
	nmax		3 000			3 000	3 000	4 000	3 000	4 000
	Vmin	kg	0,83	1,67	2,5	2,5	2,7	2,4	4,5	4,0
NTEP- Zulassung ⁽¹⁰⁾	Klasse		III M			IIII M				
	nmax		5 000			10 000				
	Vmin	lb	2..2	4,2	6,3	2,1	2,2	2,0	3,8	3,4
ATEX- Zulassung ⁽¹⁰⁾	Kat. 2		II 2 G Ex ib IIB T4 Gb / II 2 D Ex ib IIIC T130 °C Db							
	Kat. 3		II 3 G Ex ec IIC T6 Gc; II 3 G Ex nA IIC T6 Gc; II 3 D Ex tc IIIC T85 °C Dc				II 3 G Ex nA nC IIC T6 Gc / II 3 G Ex ec nC IIC T6 Gc / II 3 D Ex tc IIIC T85 °C Dc			
IECEX- Zulassung ⁽¹⁰⁾			Ex ib IIB T4 Gb / Ex ib IIIC T130 °C Db Ex ec IIC T6 Gc / Ex nA IIC T6 Gc / Ex tc IIIC T85 °C				Ex ib IIB T4 Gb / Ex ib IIIC T130 °C Db Ex nA nC IIC T6 Gc / Ex ec nC IIC T6 Gc / Ex tc IIIC T85 °C Dc			
FM- Zulassung ⁽¹⁰⁾	Div. 1 US		IS / I, II, III / 1 / CDEFG ; I / 1 / AEx ib / IIB / T4 / Gb ; 21 / AEx ib / IIIC / T130 °C / Db							
	Div. 1 Kanada		IS / I, II, III / 1 / CDEFG / T4 ; 1 / Ex ib / IIB / T4 ; Gb ; 21 / Ex ib / IIIC / T130 °C ; Db							
	Div. 2 US		NI / I,II,III / 2 / CDFG/T6 Ta = -40 °C bis +55 °C NI / I, II,III Division 2, Groups A, B, C, D, F G; T6 Ta = -40 °C bis +55 °C				-			
	Div. 2 Kanada		NNI / I,II,III / 2 / CDFG/T6 Ta = -40 °C bis 55 °C ; NI / I,II,III / 2 / ABCDFG/T6 Ta = -40 °C bis 55 °C				-			
UL/cUL- Zulassung ⁽¹⁰⁾	Bewertung		-				I, II, III, Division 2, Gruppen C, D, F, G, T6			
Netzspannung, nicht reguliert	typisch	V DC	12 – 24 (externe Versorgung)			12 – 24 (externe Versorgung)				
Überspannungsschutz		A	2 500			> 80 000				
Effektive System-Update rate		Hz	100 (mit 4 Zellen)			83 (mit 4 Zellen), 50 (mit 6 Zellen), 25 (mit 14 Zellen), 15 (mit 24 Zellen)				
Material	Federelement		Edelstahl			Edelstahl				
Schutz	Typ		geschweisst			geschweisst				
	IP-Schutzart		IP68/IP69K			IP68, IP69K				
	NEMA-Klasse		NEMA 6/6P			NEMA 6/6P				
Durchbiegung bei Nennlast	mm (Zoll)		0,2 (0,008)	0,37 (0,015)	0,49 (0,019)	0,36 (0,014)	0,51 (0,02)		0,71 (0,028)	
Gewicht, Nennwert	kg (lb)		1,2 (2,6)			3,0 (6,6)			3,2 (7,0)	

(1) Das Wägemodul ist für diese Kräfte im Normalbetrieb ausgelegt; es wurde ein Sicherheitsfaktor von METTLER TOLEDO angewendet.

(2) Warnung: Bei einmaliger Belastung über diese Kräfte hinaus kann das Wägemodul nachgeben und muss ausgetauscht werden. Die max. Streckkräfte berücksichtigen keine Ermüdung/zyklische Belastung und sollten nur in Ausnahmefällen erreicht werden.

(3) Warnung: Bei einmaliger statischer Belastung über diese Kräfte hinaus kann das Wägemodul brechen, was zu schweren Verletzungen und/oder Sachschäden führen kann.

(4) Warnung: Wenden Sie einen der Anwendung entsprechenden Sicherheitsfaktor an.

(5) % der aufgetragenen Last (A.L.) pro mm (Zoll) zur Verschiebung der Kopfplatte (quer und längs).

(6) 1 oder 2 pro Wägemodul. Max. zulässige Längskraft pro Stabilisator.

(7) 0 mit Stabilisator.

(8) Zusammengesetzter Fehler aus Linearitätsabweichung und Hysterese.

(9) Nur typische Werte. Die Summe der zusammengesetzten Fehler und des Einflusses der Temperatur auf die Empfindlichkeit erfüllen die Anforderungen von OIML R60 und NIST HB44.

(10) Vollständige Informationen siehe Zertifikat.

(11) Berechnen Sie die minimale Schriftgröße der Waage, indem Sie diesen Wert mit dem Quadrat multiplizieren.

Wurzel der Wägezellenanzahl. Für nicht eichpflichtige Anwendungen.



Abmessungen des Wägemoduls mm [Zoll]

SWC615-A PowerMount™

Grösse 1

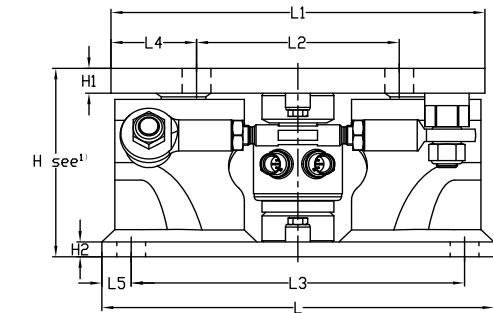

Grösse 2

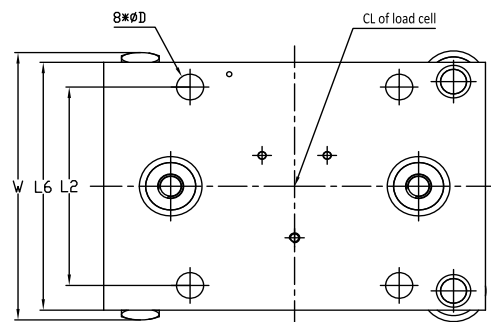
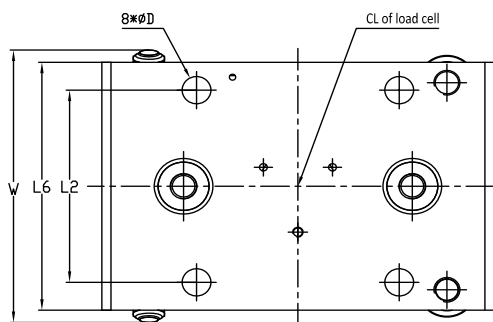
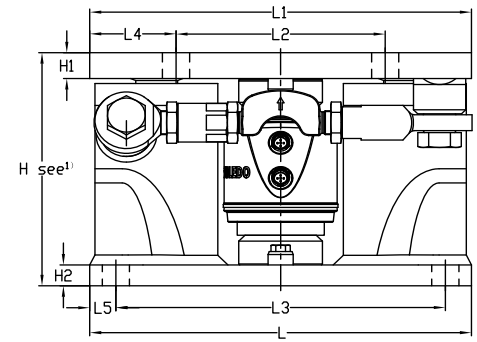

Abmessungen und Aufstellungsorte

Tankbeinplatte

Grösse	Höchstlast	D	H	H1	H2	L	L1	L2	L3	L4	L5	L6	W	Stärke	Abmessungen
1	7,5, 15, 22,5 t [16,5, 33, 49,6 klb]	22 [0,87]	152 [5,98]	20 [0,79]	12 [0,47]	300 [11,8]	286 [11,26]	155 [6,1]	255 [10,04]	65,5 [2,58]	22,5 [0,89]	200 [7,87]	220 [8,66]	min. 20 [0,79]	200 x 200 [7,87 x 7,87]
2	20, 30, 50 t [44, 66, 110 klb]	26 [1,02]	235 [9,25]	26 [1,029]	21 [0,839]	365 [14,37]	365 [14,37]	200 [7,87]	315 [12,4]	82,5 [3,25]	25 [0,98]	250 [9,84]	273 [10,75]	min. 26 [1,029]	250 x 250 [9,84 x 9,84]

SWC615-A PowerMount™ Wägemodulanordnungen

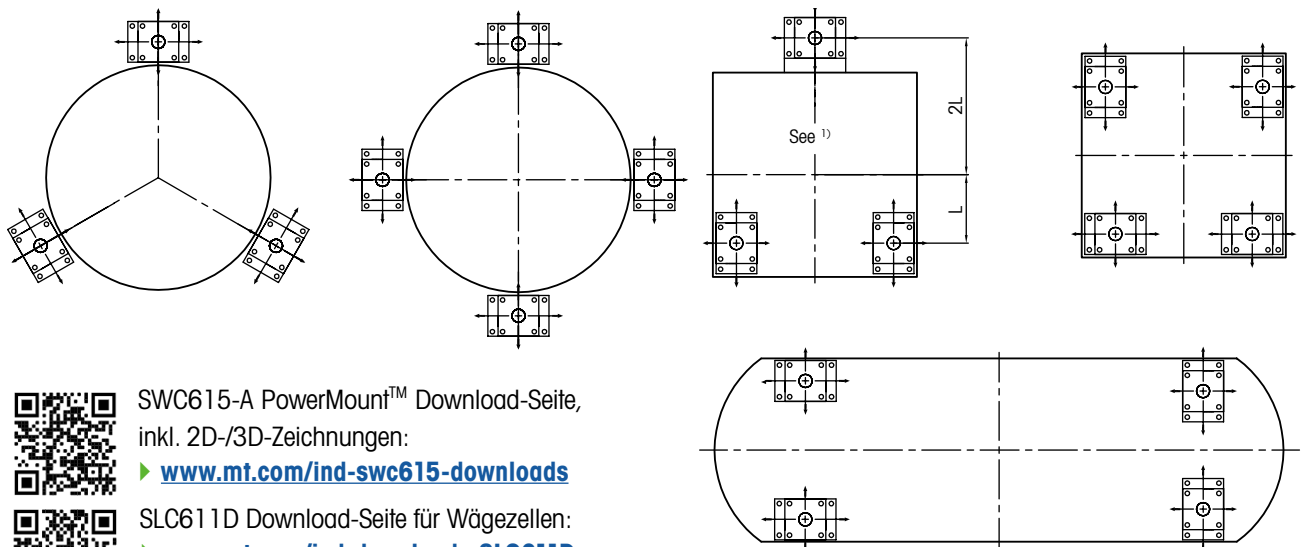

SWC615-A PowerMount™ Download-Seite, inkl. 2D-/3D-Zeichnungen:

► www.mt.com/ind-swc615-downloads



SLC611D Download-Seite für Wägezellen:

► www.mt.com/ind-downloads-SLC611D



Weitere Informationen zur Wägezelle SLC820:

► <https://www.mt.com/ind-download-SLC820>

¹⁾ Bietet eine gleichmässige Verteilung; allerdings muss die Stabilität dieser Anordnung gewährleistet sein.

Bestellinformationen

SWC615-A PowerMount™ – Wägemodul SWC615-A PowerMount™ EN1090 – Wägemodul (nur Europa)

Bestellinformationen, Wägemodulbaugruppe				Artikel-Nr.	
Grösse	Nennlast	Beschreibung	Klasse	Material, Wägemodul	
				Verzinkt	304
1	7,5 t/17 klb	Wägemodulbaugruppe	C3/III M n:5	30730524/30730550	30730530/30730556
	15 t/33 klb			30730525/30730551	30730531/30730557
	22,5 t/50 klb			30730526/30730552	30730532/30730558
2	20 t/44 klb	Wägemodulbaugruppe	C3/III M n: 10	30730527/30730553	30730533/30730559
	30 t/66 klb			30730528/30730554	30730534/30730560
	50 t/110 klb			30730529/30730555	30730535/30730561

Einträge in Fettdruck sind ab Lager erhältlich

Bestellinformationen SWC615-A PowerMount™ – Wägemodul ohne Wägezelle

SWC615-A PowerMount™ – Wägemodul ohne Wägezelle/SWC615-A PowerMount™ EN1090 – Wägemodul ohne Wägezelle (nur Europa)

- SafeLock™ ermöglicht die Installation von Wägemodulen ohne Wägezelle, um Beschädigungen des Sensors zu vermeiden
- Kombinieren Sie das Wägemodul mit anderen Wägezellen (spezielle Kabellängen usw.)
- Zur Verwendung von Wägemodulen mit Dummy-Wägezellen für Füllstandserkennungssysteme

Bestellinformationen, Wägemodulsatz		Artikel-Nr.		Geeignete Wägezellen		
Grösse	Nennlast	Material, Wägemodul		Artikel-Nr.		
		Verzinkt	304	C3/III M n: 10	C4	Dummy-Wägezelle
1	7,5 t/17 klb	30730505 30730541	30730522 30730548	30092515	-	30238196
	15 t/33 klb			30092516	-	
	22,5 t/50 klb			30092517	-	
2	20 t/44 klb	30732122 30732124	30732123 30732125	42904882	-	72255084
	30 t/66 klb			42904883	42904884	
	50 t/110 klb			42904891	42904892	

Einträge in Fettdruck sind ab Lager erhältlich

Bestellinformationen, Kabel	Artikel-Nr.							
	Kabel, Material/Länge							
	PU/3 m (10 ft)	PU/5 m (16,4 ft)	PU/10 m (32,8 ft)	PU/20 m (65,6 ft)	PU/30 m (100 ft)	PU/50 m (166 ft)	PU/100 m (333 ft)	PU/150 m (500 ft)
Kabelsatz, 3 Wägezellen	30302750	30302751	30302752	30302753	-	-	-	-
Kabelsatz, 4 Wägezellen	30302754	30302755	30302756	30302757	-	-	-	-
Wägezelle – Wägezellenkabel	30302766	30302767	30302768	30302769	-	-	-	-
Anschlusskabel	-	30302758	30302759	30302760	30302761	30302762	30302763	30302764
Geflochtener Kabelsatz, 3 Wägezellen	-	61045291	61045292	-	-	-	-	-
Geflochtener Kabelsatz, 4 Wägezellen	-	61045293	61045294	-	-	-	-	-
Geflochtetes Anschlusskabel	-	-	61044730	61044731	61044732	61044734	61044739	61044749
Verlängerungskabeladapter	30220628							
CAN-Terminierungswägezelle	30302770							
Blindstopfenstecker für Wägezelle	30302771							
Kabelverschraubung für Anschlusskabel mit IND780PDX	30095639							

Einträge in Fettdruck sind ab Lager erhältlich

Zubehör für Wägemodule

SWC615-A PowerMount™

METTLER TOLEDO bietet umfangreiches Zubehör für Wägemodule und Wägezellen. Diese sorgen für eine ordnungsgemäße Installation und minimieren das Risiko von Stillstandszeiten aufgrund von Umwelteinflüssen.



Stabilisatoren

Stabilisatoren werden angewendet, um die Waage, die starken Vibrationen, hohen Drehkräften oder Belastungen durch das dynamische Wägen ausgesetzt ist, zu stabilisieren. Jedes Wägemodul kann einen oder zwei Stabilisatoren beinhalten. Auch bei installierten Stabilisatoren ist eine thermische Ausdehnung weiterhin möglich, sodass Sie die beste Wägeleistung erreichen können. Stabilisatoren (und Wägemodule) müssen senkrecht zur Richtung der thermischen Ausdehnung/Kontraktion installiert werden. Weitere Informationen finden Sie im Installationsleitfaden auf der Produkt-Download-Seite, verlinkt auf Seite 4 in diesem Datenblatt.

Nennlast	Artikel-Nr.	
	Verzinkt	304
-		
7,5 – 22,5 t/ 16,5 – 49,6 klb	30732118	30732119
30 – 50 t/66 – 110 klb	30732120	30732121

* Einträge in Fettdruck sind ab Lager erhältlich



Stoss-/Vibrationsplatte

Diese Platten werden zum Schutz von Wägemodulen vor Stossbelastung und zur Vibrationsdämpfung eingesetzt, die von der Waage zum Wägemodul übertragen werden können.

Nennlast	Artikel-Nr.	
	Verzinkt	304
-		
7,5 – 22,5 t/ 16,5 – 49,6 klb	72246646	72207262
30 – 50 t/66 – 110 klb	72255072	72255075

* Einträge in Fettdruck sind ab Lager erhältlich



Thermische Platten

Bei heißen Tanks werden thermische Platten verwendet. Sie schützen die Wägezelle vor Temperaturbelastung durch Konvektion und erhöhen so die Genauigkeit und Lebensdauer des Systems.

Nennlast	Artikel-Nr.	
	Verzinkt	304
80 °C		
7,5 – 22,5 t/ 16,5 – 49,6 klb	72246647	72207263
30 – 50 t/66 – 110 klb	72255073	72255076
170 °C		
7,5 – 22,5 t/ 16,5 – 49,6 klb	72246648	72207264
30 – 50 t/66 – 110 klb	72255074	72255077

* Einträge in Fettdruck sind ab Lager erhältlich

Ähnliche Produkte

Wägenanzeigen und Transmitter

METTLER TOLEDO bietet Ihnen eine komplette Palette an Wägenanzeigen, Steuerungen und Transmittern für Anwendungen vom einfachen Wägen bis hin zum Befüllen, zur Lagerüberwachung, Dosierung, Rezepturwägen, Stückzählung und Kontrollwägen.



ACT350-Gewichtsmesswertgeber:
 ▶ www.mt.com/ind-act350



Automatisierungsanzeige IND360:
 ▶ www.mt.com/ind360



IND570-Anzeige für die Industrie:
 ▶ www.mt.com/ind570



IND780-Anzeige für die Industrie:
 ▶ www.mt.com/ind780



Service von Mettler Toledo

Unser umfassendes Servicenetzwerk zählt zu den besten der Welt und sorgt für maximale Verfügbarkeit und optimierte Leistung Ihrer Wägelösung. RapidCal™ von METTLER TOLEDO ermöglicht eine kostensparende sowie rückführbare Tankwaagenkalibrierung – ganz ohne Prüfgewichte oder Reinstwasser.



Erfahren Sie mehr zu RapidCal™:
 ▶ www.mt.com/ind-rapidcal



METTLER TOLEDO Service

Wissensdatenbank zum Wägemodul



Video zum Wägemodul mit bewährter Sicherheit

Sehen Sie sich das Video an, um zu erfahren, wie die Nennlast geprüft und die mechanische Sicherheit von Wägemodulen gewährleistet wird.

► <https://www.youtube.com/watch?v=jmOzLrB9HdA>



Leitfaden zum Kauf von Wägemodulen

Dieser neue Leitfaden zum Kauf von Wägemodulen hilft Ingenieuren bei der Auswahl des für ihre Anwendung passenden Wägemoduls.

► www.mt.com/ind-wm-buying-guide



Tipps und Tricks

Best Practices für die Anwendung von Wägemodulen für kundenspezifische Waagen – einfach erklärt.

► www.mt.com/ind-wm-dos-donts



Kalibriermethoden für Tankwaagen

In diesem Dokument werden die sechs gängigen Methoden zur Kalibrierung einer Tankwaage einschliessliche Vor- und Nachteilen besprochen und anschliessend jede Methode anhand von Anwendungsfällen veranschaulicht.

► www.mt.com/ind-tankscalecalibration



PinMount-Installationsvideo

Sehen Sie sich das Video zur Installation der PinMount-Wägemodule an. Weitere Informationen zu den SafeLock-Platten und den optionalen Stabilisatoren werden ebenfalls erläutert.

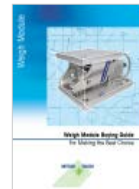
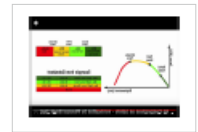

Weitere Informationen

Sicherheitsbezogene Nennkräfte:

www.mt.com/ind-wp-safety

Wägegenauigkeit in Tankwaagen:

www.mt.com/ind-weighing-accuracy-brochure

Analoge und PowerMount™ Wägemodule:

www.mt.com/ind-modern-weigh-modules-WP

Handbuch für Wägemodulsysteme:

www.mt.com/ind-system-handbook

Gewichtslose Tankwaagenkalibrierung:

www.mt.com/ind-weightless-tank-scale-calibration-WP

RapidCal-Tankwaagenkalibrierung:

www.mt.com/ind-rapidcal

www.mt.com

Für weitere Informationen

METTLER TOLEDO Group

Industrial Division

Ansprechpartner vor Ort: www.mt.com/contacts

Technische Änderungen vorbehalten

© 04/2022 METTLER TOLEDO. Alle Rechte vorbehalten

Dokument-Nr. 30577597

MarCom Industrial

