

# TLW450ダイナミックスケール

## 最大11,000個/時間のスループット



### 効率的なプロジェクトの計画と実施

システムは、図面と仕様を作成する設定ツールを使用し、お客様独自の仕様に合わせて設計されています。この情報にすばやく簡単にアクセスできるため、プロジェクトの計画が容易になります。標準的な32言語に対応するHMIが国境を越えた導入を可能にします。



### 厳しい条件でも最高の測定結果を実現

高度なフィルタリング技術と堅牢なシステム設計により、中二階のような過酷な環境でも正確性に影響を与える振動を最小化します。



### 高速で効率的な仕分けとデータ送信

TLW450は最大毎秒3メートルの速度で計量できる、市場で最も高速なスケールの1つです。リアルタイムのコントローラが仕分け機との高速のデータ通信を確保します。データ転送は、個別の仕分け要件に基づいて設定できます。



### どのような仕分けシステムでもコスト効率に優れた統合を実現

幅広い設計構成、インターフェース、プロトコル、機能は、ITインフラへの再構築、再設計または変更を削減できることを意味します。



### 柔軟性、精確性、堅牢性 物流向け高速スケール

最も厳しいシステム統合要件を満たすように設計されたTLW450ダイナミックスケールは、あらゆるマテリアルハンドリングシステムに統合できるように設計され、収益回復、収益保護、入荷、出荷を実現します。

最先端のロードセル技術により、高速稼働時でも最高水準の計量精度を実現します。あらゆる寸法測定装置、カメラ、バーコードリーダーと組み合わせ可能なスケールは、幅広いオプションと構成が用意されています。

# TLW450

## 動的物流向け計量

高速で移動する小荷物を計量する必要がある場合、TLW450は正確で商取引に適した計量を実現します。スケールは設定データの変更に対応し、個々の運用やシステム統合のニーズに応じてカスタマイズできます。

### 特長と利点

高度なフィルタ技術により、高速環境でも安定した測定結果を得られます。

柔軟性の高い計量ポイントが計量スループットを最大30%向上させます。

米国および欧州の度量衡局の認証受け、貿易用途に合法的に使用可能です。

リアルタイムコントローラとの高速データ通信を実現しました。

設定可能なデータドロップ位置で仕分け工程を効率化します。

高品質な機械設計で、過酷な条件下でも高い性能を発揮します。

標準インターフェースの採用により、寸法測定、計量、スキャンソリューションの標準化が可能です。

カスタマイズに対応するデータ通信プロトコルが柔軟な統合を可能にします。

ステータスメッセージとエラーコードで、システムの動作状況を明確に示し、潜在的な問題を警告します。

多言語対応の計量ターミナルが、オペレーターの作業効率を高め、国境を越えた設置やサービスを実現します。

明るく、コントラストの高いカラータッチスクリーン、7インチワイドスクリーン、800 x 480ピクセルでデータを明瞭に表示します。

### オプションとアクセサリ

データ転送用にカスタマイズされたインターフェースオプション。

制御キャビネットは、フレームに取り付けるか、自立ユニットとして使用します。

寸法マージ。

バーコードのマージ。

アイテムID、カウンタ、タイムスタンプ。

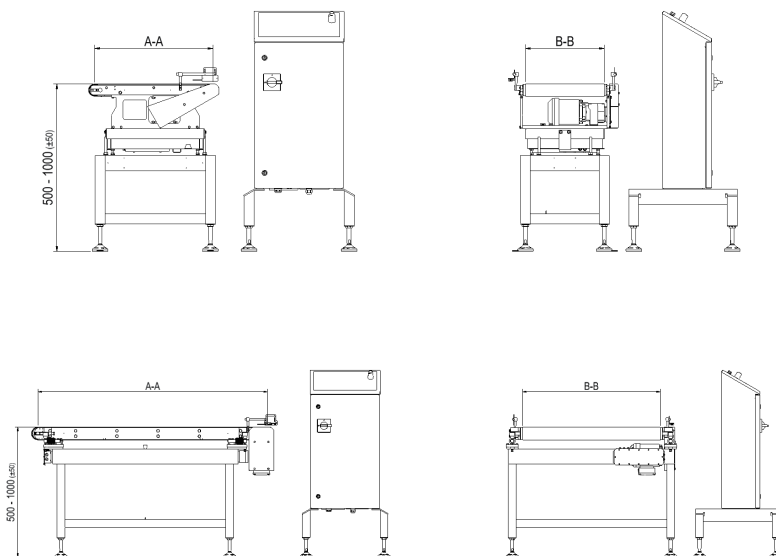

技術仕様	TLW450 (EMFR)	TLW450 (DMS)
計量範囲	0~40 kg	0~80 kg
精確さ	± 5 g	± 10 g
スピード	90 m/分	180 m/分
スループット	最大11,000 個 / 時 *	
ローラーセンター、計量コンベア (A-A)	800、1000、1200**、1500**、1700**、2000**、2500 mm**	800、1000、1200、1500、1700、2000、2500 mm
ベルト幅、計量コンベア (B-B)	500、600、800**、900**、1000**、1100** mm	500、600、800、900、1000、1100 mm
電圧	120VAC 単相、50/60 Hz 240VAC 単相/3 相、50/60 Hz 480VAC 3 相、50/60 Hz	
標準プロトコル	メトラー - マルチレンジ、重量8C、カスタム	
インターフェース	Ethernet、TCP/IP、シリアル、フィールドバス	
ロードセル	EMFR	ストレインゲージ

\*スループットは小荷物の長さや間隔によって異なります。

\*\*NTEP認定品ではありません。

**METTLER TOLEDO Service** 世界的な展開とオーダーメイドのケアソリューション

[www.mt.com/TLW450](http://www.mt.com/TLW450)

詳しくはウェブサイトへ

メトラー・トレド株式会社

輸送およびロジスティクス

お問い合わせ: [www.mt.com/transport](http://www.mt.com/transport)

仕様は予告なく変更される場合があります。

©09/2020 METTLER TOLEDO. All rights reserved

30526924