

# Balance intuitive à écran tactile

## Modèles et déclinaisons

### FreshBase T avec écran client

La FreshBase T avec écran client METTLER TOLEDO est une balance de comptoir hautes performances destinée aux rayons frais, de la Grande Distribution aux commerces de proximité. L'écran client couleur de 7" doté d'un rétroéclairage à LED offre une très bonne stabilité de l'angle d'affichage, des propriétés antireflets, ainsi que d'excellentes valeurs de contraste et de luminosité pour une lisibilité optimale et une confiance du client renforcée.

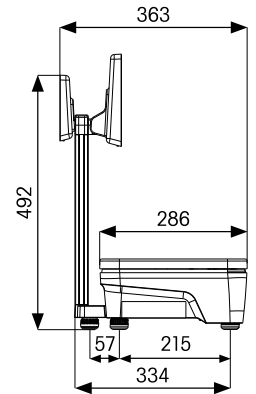
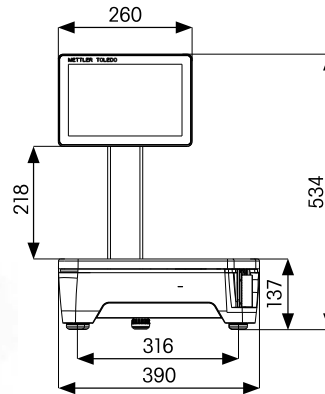

	Afficheur sur colonne avec écran client			
Portée max	3/6 kg*	6/15 kg	15 kg*	12 kg*,**
Echelon	1/2 g	2/5 g	5 g	2 g
Portée min	20 g	40 g	100 g	40 g

EG : impression en dessous de la portée minimale possible, mais sans indication de prix

### FreshBase T avec écran client et double imprimante\*

La FreshBase T avec écran client et double imprimante dotée de la fonction de coupe automatique METTLER TOLEDO est une balance de comptoir multifonction qui associe dans un seul appareil des fonctionnalités de vente et de préemballage. Les utilisateurs peuvent imprimer tickets ou étiquettes sans avoir à changer le rouleau. Ils peuvent donc se consacrer au préemballage entre deux clients.

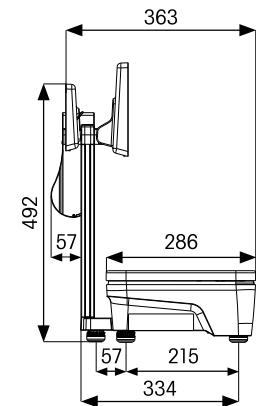
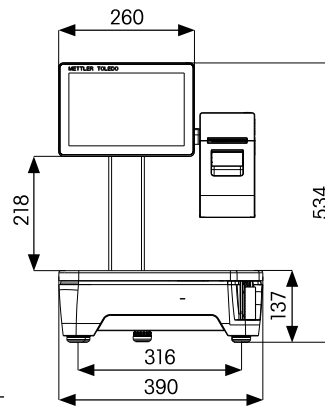

	Afficheur sur colonne avec écran client et double imprimante	
Portée max	6/15 kg	15 kg
Echelon	2/5 g	5 g
Portée min	40 g	100 g

EG : impression en dessous de la portée minimale possible, mais sans indication de prix

## FreshBase T sans écran client\*

La FreshBase T METTLER TOLEDO est une balance libre-service simple d'utilisation et intuitive grâce à son écran tactile ergonomique et pratique. Le bouton marche/arrêt est dissimulé sous l'appareil pour éviter que la balance ne soit mise hors tension accidentellement. Le revêtement anti-adhésif du boîtier de l'appareil permet de décoller les étiquettes facilement sans laisser de traces.

FreshBase T sans écran client		
Portée max	6/15 kg	15 kg
Echelon	2/5 g	5 g
Portée min	40 g	100 g

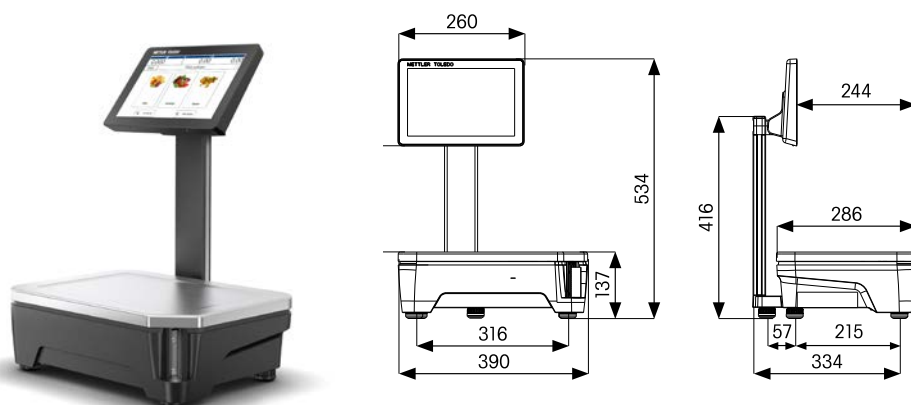

EG : impression en dessous de la portée minimale possible, mais sans indication de prix

## FreshBase C\*

La FreshBase C METTLER TOLEDO est une balance hautes performances compacte et robuste. Elle est dotée d'un écran client couleur de 7" idéal pour les comptoirs de vente de produits alimentaires où chaque centimètre compte. Grâce à sa conception plate, elle ne constitue pas un obstacle visuel entre vendeurs et clients et permet un accès rapide et facile aux produits exposés en vitrine.



Afficheur compact avec écran client			
Portée max	3/6 kg	6/15 kg	15 kg
Echelon	1/2 g	2/5 g	5 g
Portée min	20 g	40 g	100 g

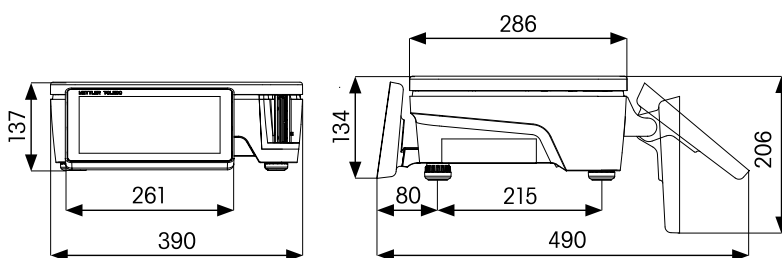

EG : impression en dessous de la portée minimale possible, mais sans indication de prix

Dimensions exprimées en millimètres

\*Disponible sur demande, nous consulter pour la date de livraison.

\*\*Disponible en Italie

### Mettler-Toledo SAS

18, 20 avenue de la Pépinière  
78222 Viroflay cedex  
Tél : 01 30 97 17 17  
e-mail : marcom.fr@mt.com

[www.mt.com/freshbase](http://www.mt.com/freshbase)

Pour plus d'informations



Certificat de gestion de la qualité ISO 9001  
Certificat de gestion environnementale ISO 14001

Sous réserve de modifications techniques.  
© 07/2017 Mettler-Toledo (Albstadt) GmbH  
Imprimé en Allemagne 30282241  
Global MarCom 2313 MC/JB