

Mode d'emploi et notice d'installation

METTLER TOLEDO MultiRange
Logiciel d'application ID7-Data²⁰⁰⁰

METTLER TOLEDO

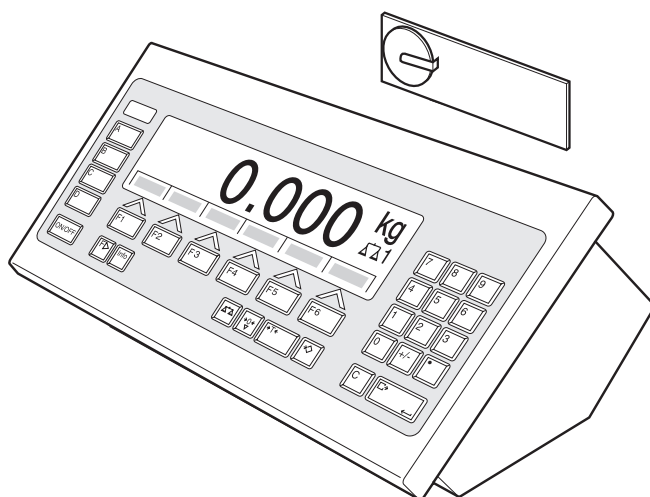

Sommaire

| | Page |
|----------|---|
| 1 | Introduction et montage 2 |
| 1.1 | Introduction..... 2 |
| 1.2 | Règles de sécurité..... 2 |
| 1.3 | Installer l'ID7-Data..... 2 |
| 2 | Pesage en dialogue avec l'ordinateur 5 |
| 2.1 | Mode de dialogue avec instruction à l'écran..... 6 |
| 2.2 | Mode de dialogue avec les instructions RM..... 11 |
| 3 | Réglages en Master Mode..... 26 |
| 3.1 | Bloc Master Mode PAC 26 |
| 4 | Blocs d'application 27 |
| 4.1 | Blocs d'application PAC 27 |
| 5 | Que faire, quand ...? 28 |
| 6 | Caractéristiques techniques 29 |
| 7 | Index 30 |

1 Introduction et montage

1.1 Introduction

L'ID7-Data est un logiciel d'application pour le terminal de pesage ID7-... METTLER TOLEDO. Vous pouvez utiliser les fonctions de l'ID7-Data après avoir échangé le module mémoire.

Documentation

Vous avez reçu avec le terminal de pesage ID7-... un mode d'emploi et d'installation pour la configuration initiale de votre terminal de pesage. Vous trouvez des informations de base sur le travail avec le terminal de pesage ID7-... dans ce mode d'emploi et notice d'installation.

Le présent mode d'emploi et notice d'installation comprend des informations supplémentaires sur le montage et l'utilisation du logiciel d'application ID7-Data.

1.2 Règles de sécurité

1.2.1 Montage dans un terminal de pesage antidéflagrant ID7xx-...



DANGER D'EXPLOSION

Le terminal de pesage ID7xx-... peut uniquement être ouvert par un technicien de maintenance de METTLER TOLEDO.

→ Pour l'installation du logiciel d'application ID7-Data, veuillez vous adresser au service après-vente METTLER TOLEDO.

1.2.2 Montage dans un terminal de pesage ID7-...



▲ Seul le personnel autorisé a le droit d'ouvrir le terminal de pesage et d'installer le logiciel d'application ID7-Data.

▲ Avant d'ouvrir l'appareil, tirer la fiche de la prise ou, pour les appareils à raccordement fixe, couper l'alimentation en tension.

1.3 Installer l'ID7-Data

1.3.1 Ouvrir le terminal de pesage ID7-...

Appareil de table

1. Desserrer les vis de la partie inférieure du couvercle.
2. Poser le couvercle vers l'avant. Veiller ici à ne pas endommager les câbles.

Appareil mural

1. Desserrer les vis à la face inférieure du couvercle et déposer le couvercle vers l'avant. Ce faisant, faire attention à ne pas endommager les câbles.
2. Relever la tôle de montage.

Appareil incorporé

1. A l'intérieur de l'armoire de commande, desserrer 10 vis à six pans à la découpe.
2. Enlever le couvercle de l'armoire de commande et le rabattre vers l'avant. Ce faisant, faire attention à ne pas endommager les câbles.
3. Relever la tôle de montage.

1.3.2 Monter l'ID7-Data

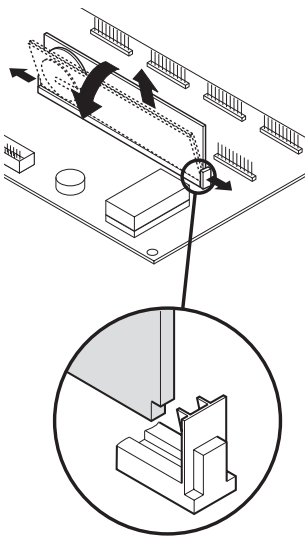

1. Faire fléchir la fixation du module mémoire des deux côtés vers l'extérieur, basculer le module mémoire vers l'avant et le retirer.
2. Introduire le module de mémoire ID7-Data avec l'évidement en bas à droite légèrement incliné vers l'avant et l'amener à la verticale jusqu'à ce qu'il se verrouille.

1.3.3 Fermer le terminal de pesage ID7-...

Fermer l'appareil de table

1. Placer l'appareil sur le couvercle et fixer légèrement avec les 3 vis.
2. Presser l'appareil dans le couvercle de sorte que les 3 ressorts à cran d'arrêt s'enclenchent.
3. Serrer les vis.



ATTENTION

Le type de protection IP68 n'est garanti que quand le terminal de pesage est fermé correctement.

- Les 3 ressorts à cran d'arrêt doivent être complètement enclenchés.
- Veiller à ne pas coincer le câble de clavier.

Fermer l'appareil mural

1. Rabattre la tôle de montage.
2. Placer le couvercle et le revisser. Ce faisant, faire attention à ne pas coincer de câbles.

Fermer l'appareil incorporé

1. Rabattre la tôle de montage et remettre le couvercle sur la découpe.
2. Fixer le couvercle de l'intérieur avec 10 vis à l'armoire de commande. Ce faisant, faire attention à ne pas coincer de câbles.

2 Pesage en dialogue avec l'ordinateur

L'ID7-Data peut être utilisé en mode de dialogue avec un ordinateur comme terminal avec clavier et écran.

L'ordinateur raccordé commande le mode de dialogue. Le clavier de l'ID7-Data sert d'unité d'introduction, l'écran de l'ID7-Data d'unité d'affichage.

Vous trouverez d'autres informations concernant la communication entre l'ID7-Data et l'ordinateur dans le Mode d'emploi et la notice d'installation du terminal de pesage ID7...

Types de dialogue disponibles

Il y a 2 types de dialogue disponibles:

- Le mode de dialogue avec instruction à l'écran, pour lequel seul le champ d'affichage peut être écrit au niveau de l'ID7-Data, voir paragraphe 2.1.
- Le mode de dialogue avec instructions RM, pour lequel le champ d'affichage et l'attribution des touches de fonction peuvent être modifiés sur l'ID7-Data, voir paragraphe 2.2.

Touches de fonction

L'attribution des touches de fonction de l'ID7-Data est prévue en standard pour l'utilisation avec l'application METTLER TOLEDO SQC "FreeWeigh", peut cependant être librement définie à l'aide d'instructions RM ou des instructions AW303 ... AW307 ou AW_303 ... AW_307 (voir paragraphe 4.1).

Attribution standard des touches de fonction ("FreeWeigh")

| SHIFT | RESET | CODE | NEXT | SAMPL | END |
|---|--------------------------------|------|------|-------|-----|
| Pour activer la deuxième attribution des touches CODE A ... D | voir Mode d'emploi "FreeWeigh" | | | | |

→ Sélectionnez la fonction en appuyant sur la touche de fonction.

Exemple

→ Appuyez sur la touche SHIFT, la deuxième attribution des touches CODE A ... CODE D est activée.

Si les touches de fonction sont définies autrement

→ Appuyez sur la touche CHANGEMENT DE FONCTION jusqu'à ce que l'attribution des touches de fonction montrée ci-dessus apparaisse.

Modification de l'attribution des touches de fonction à l'aide d'instructions RM

L'attribution des 4 touches de fonction F2 ... F5 peut être choisie librement en ceci qu'une instruction RM est envoyé à l'ID7-Data, voir paragraphe 2.2.

| <-- | TEXT 1 | TEXT 2 | TEXT 3 | --> |
|---|---|--------|--------|---|
| Consulter page par page la ligne de touches de fonction | voir instructions RM à partir de la page 11 | | | Consulter page par page la ligne de touches de fonction |

Touche Le texte des touches peut s'étendre sur maximum 4 touches de fonction, c.-à-d. que plusieurs champs de touches de fonction sont alors rassemblés en une touche de fonction.

Page Une page de touches de fonction correspond à la taille de l'écran, c.-à-d. qu'au maximum 4 touches de fonction peuvent être représentées sur une page en fonction du texte des touches.

Ligne Une ligne de touches de fonction se compose de maximum 15 touches de fonction.

Fonction temporisation après une instruction RM

Si, après demande par une instruction RM, une touche de fonction est actionnée sur l'ID7-Data, le clavier est verrouillé et une temporisation de 15 secondes est lancée. Lorsque la temporisation est écoulée, les touches de fonction sont écrites selon le réglage standard "FreeWeigh" et la réponse "RM30_T" est envoyée. La temporisation peut être supprimée si on envoie une des instructions suivantes à l'ID7-Data immédiatement après la réception d'un message de touches de fonction: D, RM34, RM35, RM38, RM39_x1.

Remarque

Pour les touches CODE A ... CODE D, la fonction temporisation n'est pas valable.

2.1 Mode de dialogue avec instruction à l'écran

Dans le dialogue via instruction à l'écran, l'écran de l'ID7-Data est écrit. Le texte introduit disparaît cependant lors d'introductions de données dans l'ID7-Data. L'attribution des touches de fonction est adaptée à l'application METTLER TOLEDO SQC "FreeWeigh". Le dialogue est possible avec/sans indication de format.

Début L'ID7-Data reçoit une instruction à l'écran de l'ordinateur et affiche les données reçues.

Dialogue

- L'ID7-Data attend l'introduction de données via le clavier et transmet les données introduites à l'ordinateur.
- L'ordinateur envoie des instructions à l'écran de l'ID7-Data.
- La ligne de données vers l'ordinateur reste exclusivement active pour le dialogue à l'écran jusqu'à ce que le dialogue à l'écran soit terminé.

Fin Le mode de dialogue se termine lorsque l'ID7-Data reçoit une instruction à l'écran sans contenu ().

2.1.1 Dialogue à l'écran sans indication de format

Lorsqu'un caractère est introduit au clavier de l'ID7-Data, il est immédiatement transmis à l'ordinateur raccordé.

Instruction à l'écran de l'ordinateur vers l'ID7-Data

Les instructions suivantes peuvent être envoyées de l'ordinateur à l'ID7-Data:

| Instruction à l'écran | Affichage à l'écran de l' ID7-Data |
|---|--|
| D x _ Texte (MMR) D x _ " Texte " (SICS) D 1 2 3 4 _ TexteLigne1 \$ \$... \$ \$ TexteLigne4 D 1 2 3 4 _ " TexteLigne1 " _ ... _ " TexteLigne4 " D _ Texte D _ " Texte " | Le texte envoyé est affiché à la ligne x x=1 Ligne 1 Taille de caractère 4x6 pixels max. 14 caractères x=2 Ligne 2 Taille de caractère 4x6 pixels max. 14 caractères x=3 Ligne 3 Taille de caractère 5x7 pixels max. 20 caractères x=4 Ligne 4 Taille de caractère 4x6 pixels max. 30 caractères Ecrire les 4 lignes de l'écran avec une commande Abréviation pour D 3 _ Texte Abréviation pour D 3 _ " Texte " |
| D x | Effacer la ligne x |
| D _ | Effacer toutes les lignes |
| D | Terminer le dialogue à l'écran |
| Remarque | Lorsque l'interface est utilisée avec le jeu d'instructions SICS, le "Texte" doit toujours être placé entre guillemets. |

Message de l'ID7-Data à l'ordinateur

Après un actionnement de touche, l'ID7-Data envoie immédiatement un message à l'ordinateur.

| Message | Signification |
|---|--|
| K D _ Code (MMR) D _ A _ " Code " (SICS) | Pour les touches numériques et alphanumériques d'un clavier externe, la touche CLEAR et le point décimal |
| K F _ Code | Pour les touches de fonction F1 ... F6 ainsi que pour les touches CODE A ... CODE D |
| R M 3 0 _ A _ 1 6 | Pour la touche ENTER |

Remarques

- Pour "Code", voir paragraphe 2.1.3.
- Il n'y a pas de limite au nombre d'introductions autorisées. Le contenu de la dernière instruction à l'écran reste affiché jusqu'à ce qu'une nouvelle instruction à l'écran soit envoyée.
- Les fonctions de base suivantes de l'ID7-Data peuvent être utilisées pendant le mode de dialogue, ensuite "Texte" apparaît à nouveau à l'écran.
 - Tarage
 - Consigne de tare
 - Remise à zéro
 - Introduire les valeurs de consigne DeltaTrac
 - Commutation de balance

2.1.2 Dialogue à l'écran avec indication de format

L'ID7-Data accepte uniquement des données introduites dans un format prédéfini (p. ex. alphanumérique, réel, ...). La transmission vers l'ordinateur a lieu seulement après que l'introduction à l'ID7-Data a été clôturée avec ENTER.

Note

Les séquences de commande des touches de fonction et des touches CODE A ... CODE D sont toujours transmises immédiatement.

Instruction à l'écran de l'ordinateur vers ID7-Data

D₁x | _ | Texte (max. 20 caractères)

Interface en mode de dialogue avec jeu d'instructions MMR

D₁x | _ | "Texte" (max. 20 caractères)

Interface en mode de dialogue avec jeu d'instructions SICS

x = Code pour le format devant être respecté lors de l'introduction à l'ID7-Data

| Format | Introductions possibles au format | No. de caractères |
|-----------------------|--|---|
| x = A (Alpha) | touches alphanumériques, caractères spéciaux, touche CLEAR, touche ENTER | max. 20 |
| x = H (caché) | comme pour x = A, cependant tous les caractères sont affichés sous la forme de * | max. 20 |
| x = G (général) | touches chiffrées 0 ... 9, signe, point décimal, touche CLEAR, touche ENTER | max. 20 |
| x = R (réel) | touches chiffrées 0 ... 9, signe, point décimal, touche CLEAR, touche ENTER | max. 20, y compris un point décimal, un signe |
| x = N (naturel) | touches chiffrées 0 ... 9, touche CLEAR, touche ENTER | max. 20 |
| x = Q (interrogation) | touche 0, touche 1, touche CLEAR, touche ENTER | 1 ("1" ou "0") |

Remarque

Lorsque l'ID7-Data attend une donnée alphanumérique, les touches de fonction changent vers l'attribution pour introduction alphanumérique, voir Mode d'emploi et la notice d'installation du terminal de pesage ID7...

Message de l'ID7-Data à l'ordinateur

Lorsque l'introduction de données au clavier est clôturée avec ENTER, l'ID7-Data envoie le message suivant à l'ordinateur:

| Message | Signification |
|---|---|
| K _ _ Données (max. 20 caractères) (MMR) D x _ A _ "Données" (max. 20 car.) (SICS) | Pour les touches alphanumériques |
| K F _ Code (MMR) D x _ A _ Code (SICS) | Pour les touches de fonction F1 ... F6 ainsi que pour les touches CODE A ... CODE D, CLEAR et ENTER |

Remarques

- Pour "Code", voir paragraphe 2.1.3.
- Les données erronées peuvent être effacées caractère par caractère avec la touche CLEAR, les données correctes doivent être confirmées avec la touche ENTER. Ces actionnements de touches ne sont pas transmis à l'ordinateur.
- Pour le format Q (interrogation), OUI apparaît à l'écran lorsqu'on appuie sur la touche 1, NON apparaît à l'écran lorsqu'on appuie sur la touche 0.
- Les données introduites restent affichées après la transmission.
- S'il n'y a pas de données à introduire, les touches CLEAR ou ENTER déclenchent une transmission de données.

2.1.3 Codes de touches pour la réponse de l'ID7-Data

Les codes des messages à l'ordinateur `K, F, _ Code` ou `K, D, _ Code` peuvent être attribués comme suit aux touches

| Code | Touche | Attribution FreeWeigh |
|----------------|-----------------------|-----------------------|
| A | CODE A | Type |
| B | CODE B | Tare |
| C | CODE C | Test |
| D | CODE D | Imprimer |
| E | Shift CODE A | Mach |
| F | Shift CODE B | Param |
| G | Shift CODE C | Atrr |
| H | Shift CODE D | Stat |
| pas de message | Touche de fonction F1 | Shift |
| I | Touche de fonction F2 | Reset |
| J | Touche de fonction F3 | Code |
| K | Touche de fonction F4 | Next |
| L | Touche de fonction F5 | Echantillon |
| M | Touche de fonction F6 | Fin |
| _ (Hex 5FH) | CLEAR | |
| ^ (Hex 5EH) | ENTER | |
| . (Hex 2EH) | Point décimal | |
| 1 | Touche chiffrée 1 | |
| 2 | Touche chiffrée 2 | |
| ... | ... | |
| 9 | Touche chiffrée 9 | |
| 0 | Touche chiffrée 0 | |

2.2 Mode de dialogue avec les instructions RM

Avec le dialogue RM, on peut régler l'attribution des touches de fonction depuis l'ordinateur. Le texte introduit reste affiché pendant une introduction de données dans l'ID7-Data. Les instructions RM de l'ID7-Data sont basées sur le jeu d'instructions MT-SICS 3 RemoteR V1.0x.

2.2.1 Vue d'ensemble des instructions RM

| Instruction | Signification | Page |
|-------------|---|------|
| RM20 | Demander à l'ID7-Data l'introduction de données par l'utilisateur (valeur ou texte) | 12 |
| RM30 | Définir l'attribution des touches de fonction | 14 |
| RM31 | Définir la mise en évidence de touches de fonction | 15 |
| RM32 | Définir la séquence des touches de fonction | 16 |
| RM33 | Définir page par page la séquence des touches de fonction | 17 |
| RM35 | Modifier immédiatement l'attribution des touches de fonction | 18 |
| RM36 | Interroger une ligne définie de touches de fonction | 19 |
| RM37 | Afficher l'attribution définie des touches de fonction | 21 |
| RM38 | Afficher immédiatement l'attribution définie des touches de fonction | 22 |
| RM39 | Exécuter les instructions RM3x momentanées, qui ont été envoyées en dernier lieu | 24 |
| RM50 | Emettre un signal acoustique (bip) au terminal ID7-Data | 25 |

2.2.2 Description des instructions RM

RM20 – Demander à l'ID7-Data l'introduction de données par l'utilisateur (valeur ou texte)

| | |
|-------------------|---|
| <p>Commande</p> | <p><code>R M 2 0 _ x1 _ " Texte1 " _ " Texte2 " _ " Texte3 "</code> Texte1: Texte à la ligne 1 à l'écran (max. 14 caractères). Texte2: Texte/valeur qui est affiché comme modèle standard et peut être écrasé ou accepté par l'utilisateur (max. 20 caractères). x1: Format de donnée x1=1: Réel (valeurs positives uniquement) x1=2: Réel x1=3: Entier (valeurs positives uniquement) x1=4: Entier x1=5: Date EU (JJ.MM.AA) x1=6: Date US (MM/JJ/AA) x1=7: Heure (hh:mm:ss) x1=8: Alphanumérique Text3e: Unité (max. 3 caractères).</p> |
| <p>1. réponse</p> | <p><code>R M 2 0 _ B</code> Instruction exécutée, l'introduction de données par l'utilisateur suit. <code>R M 2 0 _ I</code> Instruction comprise, mais pas exécutable en ce moment (p. ex. lorsqu'une instruction RM20 est déjà active). Aucune deuxième réponse ne suit. <code>R M 2 0 _ L</code> Instruction comprise, mais paramètre incorrect. Aucune deuxième réponse ne suit.</p> |
| <p>2. réponse</p> | <p><code>R M 2 0 _ A _ "Introduction de données par l'utilisateur "</code> Introduction de données par l'utilisateur, qui sont renvoyées en appuyant sur ENTER. <code>R M 2 0 _ T</code> Depuis la dernière instruction RM20, 10 minutes se sont écoulées. Si présentes, les dernières instructions RM3x sont réactivées (RM39 y compris).</p> |
| <p>Exemple</p> | <p>Demander l'introduction de la date à l'ID7-Data Instruction: <code>R M 2 0 _ 5 _ "Date: " _ "09.09.99" _ "</code> Demande de date au format européen avec modèle standard "09.09.99" et "Date" comme texte à gauche du curseur. L'introduction d'une unité n'est pas nécessaire. 1. Réponse: <code>R M 2 0 _ B</code> Instruction exécutée, l'introduction de données par l'utilisateur suit. L'information ("09.09.99") est mémorisée dans le terminal. 2. Réponse.: <code>R M 2 0 _ A _ "09.09.99 "</code> La touche ENTER a été actionnée.</p> |

| | |
|---------------|---|
| Reset/Annuler | <p>Annuler une instruction RM20</p> <p>Instruction: <input type="text" value="R M 2 0 _ 0"/></p> <p>Réponse: <input type="text" value="R M 2 0 _ A"/> Instruction exécutée, c.-à-d. que la dernière instruction RM20 a été annulée.</p> <p><input type="text" value="R M 2 0 _ I"/> Instruction comprise, mais pas exécutable en ce moment (p. ex. lorsqu'aucune instruction RM20 n'est active).</p> |
| Remarques | <ul style="list-style-type: none"> • L'affichage des touches de fonction peut être désactivé à l'aide de l'instruction RM39_2 tant que l'instruction RM20 est encore active. Ceci est important lorsque l'attribution actuelle des touches de fonction ne peut pas apparaître immédiatement après l'exécution de l'instruction RM20, p. ex. parce que l'attribution des touches de fonction doit être modifiée. • L'introduction via code à barres ou clavier RS232 est également possible. La justesse des données introduites et du format doit cependant être vérifiée par l'ordinateur central (Host), c.-à-d. que tous les codes à barres lus sont transmis, indépendamment du format d'introduction requis x1. • Le caractère " (ASCII 34) ne peut pas être utilisé à l'intérieur des paramètres "Texte1", "Texte2" et "Texte3". • Les instructions SICS T, TI, Z, C1, C2, C3, TST1, TST2 et TST3 ne sont pas exécutées si une instruction RM20 est active; dans le cas contraire, la réponse RM20_I est affichée. D'autres instructions sont traitées, ne sont cependant affichées qu'après exécution de l'instruction RM20. |

RM30 – Définir l'attribution des touches de fonction

| | |
|---------------|--|
| Commande | <p><code>R M 3 0 _ " Texte1 " _ " Texte2 " _ . . . " Texte15 "</code></p> <p>Texte1: Texte pour la 1re touche de fonction (max. 20 caractères). Texte2: Texte pour la 2e touche de fonction (max. 20 caractères). : Texte15: Texte pour la 15e touche de fonction (optionnel; max. 20 car.).</p> |
| 1. réponse | <p><code>R M 3 0 _ B</code> Instruction exécutée, d'autres instructions RM3x sont attendues (au moins une instruction RM39).</p> <p><code>R M 3 0 _ I</code> Instruction comprise, mais non exécutable pour le moment. Aucune deuxième réponse ne suit.</p> <p><code>R M 3 0 _ L</code> Instruction comprise, mais paramètre incorrect (p. ex. plus de 20 caractères pour une touche de fonction ou plus de 15 touches de fonction). Aucune deuxième réponse ne suit.</p> |
| 2. réponse | <p><code>R M 3 0 _ A _ x1</code> Numéro de la touche de fonction actionnée (x1=1...15). <code>R M 3 0 _ T</code> Depuis le dernier actionnement d'une touche de fonction, une temporisation de 15 secondes s'est écoulée et aucune des instructions de l'ordinateur central (Host) RM34, RM35, RM38 ou RM39_x1 n'a été reçue. Toutes les touches de fonction repassent à l'attribution standard.</p> |
| Autre réponse | <p><code>R M 3 0 _ A _ 16</code> Envoyée après actionnement de ENTER.</p> |
| Exemple | <p>Définir l'attribution pour trois touches de fonction</p> <p>Instruction A: <code>R M 3 0 _ " Petit " _ " Moyen " _ " Grand "</code></p> <p>1. Réponse A: <code>R M 3 0 _ B</code> Instruction exécutée, l'introduction de données par l'utilisateur suit.</p> <p>L'information (Petit Moyen Grand) est mémorisée dans le terminal. Pour afficher l'information sur l'ID7-Data, l'instruction RM39_1 est nécessaire:</p> <p>Instruction B: <code>R M 3 9 _ 1</code> Exécuter l'instruction RM30 actuelle.</p> <p>Réponse B: <code>R M 3 9 _ A</code> Instruction exécutée.</p> <p>2. Réponse A: <code>R M 3 0 _ A _ 2</code> La deuxième touche de fonction a été actionnée (Moyen).</p> |
| Remarques | <ul style="list-style-type: none"> • Pour activer l'instruction, le terminal attend l'instruction RM39_1. Les instructions RM31, RM32 ou RM33 doivent être envoyées avant l'instruction RM39. • Les instructions RM31, RM32, RM33 et RM34 sont automatiquement effacées, c.-à-d. que l'instruction RM30 doit être envoyée en premier. • Les touches qui ne sont pas des touches de fonction réagissent comme décrit pour l'instruction SICS "K_x". • Le caractère " (ASCII 34) ne peut pas être utilisé à l'intérieur des paramètres "Texte1", "Texte2" ... ou "Texte15". • En mettant le terminal hors service ou avec l'instruction SICS @ (Reset), toutes les informations RM30 sont effacées de la mémoire de l'ID7-Data. |

RM31 – Définir la mise en évidence de touches de fonction

| | |
|---------------|--|
| Commande | <div style="border: 1px solid black; padding: 2px; display: inline-block;">R M 3 1 _ x1 _ x2 _ . . . x15</div> x1: Mettre en évidence la 1re touche de fonction (optionnel). x2: Mettre en évidence la 2e touche de fonction (optionnel). : x15: Mettre en évidence la 15e touche de fonction (optionnel). |
| Réponse | <div style="border: 1px solid black; padding: 2px; display: inline-block;">R M 3 1 _ A</div> Instruction exécutée. <div style="border: 1px solid black; padding: 2px; display: inline-block;">R M 3 I _ I</div> Instruction comprise, mais pas exécutable en ce moment (p. ex. lorsqu'aucune instruction RM30 n'est présente). <div style="border: 1px solid black; padding: 2px; display: inline-block;">R M 3 1 _ L</div> Instruction comprise, mais paramètre incorrect. |
| Exemple | <p>Définir la mise en évidence de la deuxième touche de fonction</p> <p>Exemple: <div style="border: 1px solid black; padding: 2px; display: inline-block;">R M 3 0 _ "Petit" _ "Moyen" _ "Grand"</div></p> <p>Instruction: <div style="border: 1px solid black; padding: 2px; display: inline-block;">R M 3 1 _ 2</div> Mettre en évidence la deuxième touche de fonction (Moyen).</p> <p>Réponse: <div style="border: 1px solid black; padding: 2px; display: inline-block;">R M 3 1 _ A</div> Instruction exécutée.</p> <p>Pour afficher la modification à l'écran du ID7-Data, l'instruction RM39_1 est nécessaire.</p> |
| Reset/Annuler | <p>Annuler toutes les mises en évidence</p> <p>Instruction: <div style="border: 1px solid black; padding: 2px; display: inline-block;">R M 3 1 _ 0</div></p> <p>Réponse: <div style="border: 1px solid black; padding: 2px; display: inline-block;">R M 3 1 _ A</div> Instruction exécutée.</p> <p>Réponse: <div style="border: 1px solid black; padding: 2px; display: inline-block;">R M 3 I _ I</div> Instruction comprise, mais non exécutable pour le moment (p. ex. aucune instruction RM30 précédente).</p> |
| Remarques | <ul style="list-style-type: none"> • Aucun message d'erreur n'apparaît lorsqu'une touche de fonction a été marquée plus d'une fois. • Pour activer l'instruction, le terminal attend l'instruction RM39_1. Tenez compte de ce que les instructions RM32 ou RM33 doivent être envoyées avant l'instruction RM39. • L'instruction RM31 se rapporte à l'instruction RM30 envoyée en dernier lieu. • En mettant le terminal hors service ou avec l'instruction SICS @ (Reset), toutes les informations RM31 sont effacées de la mémoire de l'ID7-Data. |

RM32 – Définir la séquence des touches de fonction

| | |
|---------------|---|
| Commande | <p><input type="text" value="R,M,3,2,_,x1,_,x2,_,..._,x15"/></p> <p>x1: Numéro de la touche de fonction qui à partir de maintenant doit être affichée comme 1re touche de fonction.</p> <p>x2: Numéro de la touche de fonction qui à partir de maintenant doit être affichée comme 2e touche de fonction.</p> <p>:</p> <p>x15: Numéro de la touche de fonction qui à partir de maintenant doit être affichée comme 15e touche de fonction.</p> |
| Réponse | <p><input type="text" value="R,M,3,2,_,A"/> Instruction exécutée.</p> <p><input type="text" value="R,M,3,I,_,I"/> Instruction comprise, mais pas exécutable en ce moment (p. ex. lorsqu'aucune instruction RM30 n'est présente).</p> <p><input type="text" value="R,M,3,1,_,L"/> Instruction comprise, mais paramètre incorrect.</p> |
| Exemple | <p>Modifier la séquence des touches de fonction</p> <p>Exemple: <input petit\",_,\"moyen\",_,\"grand\""="" type="text" value="R,M,3,0,_,\"/></p> <p>Instruction: <input type="text" value="R,M,3,2,_,3,_,1,_,2"/> Ranger les touches de fonction selon la séquence suivante: Grand Petit Moyen.</p> <p>Réponse: <input type="text" value="R,M,3,2,_,A"/> Instruction exécutée.</p> <p>Pour afficher la modification à l'écran de l'ID7-Data, l'instruction RM39_1 est nécessaire.</p> |
| Reset/Annuler | <p>Rétablir la séquence d'origine (établie par RM30 ou RM36)</p> <p>Instruction: <input type="text" value="R,M,3,2,_,0"/></p> <p>Réponse: <input type="text" value="R,M,3,2,_,A"/> Instruction exécutée.</p> <p><input type="text" value="R,M,3,2,_,I"/> Instruction comprise, mais non exécutable pour le moment (p. ex. aucune instruction RM30 ou RM36 présente).</p> |
| Remarques | <ul style="list-style-type: none"> • Une touche de fonction peut être affichée plusieurs fois. • Pour activer l'instruction, le terminal attend l'instruction RM39_1. Tenez compte de ce que les instructions RM31 ou RM33 doivent être envoyées avant l'instruction RM39. • L'instruction RM32 se rapporte à l'instruction RM30 envoyée en dernier lieu. La séquence des touches de fonction d'autres instructions RMx reste inchangée. • En mettant la balance hors service ou avec l'instruction SICS @ (Reset), toutes les informations RM32 sont effacées de la mémoire de l'ID7-Data. |

RM33 – Définir page par page la séquence des touches de fonction

| | |
|---------------|--|
| Commande | <input type="text" value="R,M,3,3,_,x1"/> Afficher comme première page la page qui contient la touche de fonction x1 x1: Numéro de la touche de fonction qui à partir de maintenant doit être affichée à la première page. |
| Réponse | <input type="text" value="R,M,3,3,_,A"/> Instruction exécutée. <input type="text" value="R,M,3,3,_,I"/> Instruction comprise, mais pas exécutable en ce moment (p. ex. lorsqu'aucune instruction RM30 n'est présente). <input type="text" value="R,M,3,1,_,L"/> Instruction comprise, mais paramètre incorrect (p. ex. contient un paramètre, une touche de fonction, qui n'existe pas). |
| Exemple | Définir la page 2 comme 1re page Exemple: <input raisi\",_,\"poire\",_,\"abric\",_,\"mangu\",_,\"pomme\",_,\"kiwi\",_,\"bana\",_,\"orang\""="" type="text" value="R,M,3,0,_,\"/> (4 touches de fonction par page) Instruction: <input type="text" value="R,M,3,3,_,5"/> Définir comme 1re page la page qui contient la 5e touche de fonction (Pomme) (Page 2). Réponse: <input type="text" value="R,M,3,3,_,A"/> Instruction exécutée. Pour afficher les modifications à l'écran, l'instruction RM39_1 est nécessaire. L'écran affiche maintenant: Pomme Kiwi Bana Orang. |
| Reset/Annuler | Désactiver l'instruction RM30 précédente si son paramètre n'est pas zéro <input type="text" value="R,M,3,3,_,0"/> <input type="text" value="R,M,3,3,_,A"/> Instruction exécutée. <input type="text" value="R,M,3,3,_,I"/> Instruction comprise, mais pas exécutable en ce moment (p. ex. lorsqu'aucune instruction RM30 n'est présente). |
| Remarques | <ul style="list-style-type: none"> • Pour activer l'instruction, le terminal attend l'instruction RM39_1. Tenez compte de ce que les instructions RM31 ou RM33 doivent être envoyées avant l'instruction RM39. • L'instruction RM33 se rapporte à l'instruction RM30 envoyée en dernier lieu. • En mettant la balance hors service ou avec l'instruction SICS @ (Reset), toutes les informations RM33 sont effacées de la mémoire de l'ID7-Data. |

RM35 – Modifier immédiatement l'attribution des touches de fonction

| | |
|-----------|---|
| Commande | <pre>R M 3 5 _ x1 _ " Texte1 " _ . . . x4 _ " Texte4 "</pre> <p>x1: Position de la 1re touche de fonction qui doit être modifiée (1...15).</p> <p>Texte1: Nouveau texte pour la 1re touche de fonction (max. 20 caractères).</p> <p>:</p> <p>x4: Position de la 4re touche de fonction qui doit être modifiée (1...15).</p> <p>Texte4: Nouveau texte pour la 4re touche de fonction (max. 20 caractères).</p> |
| Réponse | <pre>R M 3 5 _ A</pre> Instruction exécutée. <pre>R M 3 5 _ I</pre> Instruction comprise, mais pas exécutable en ce moment (p. ex. lorsqu'aucune instruction RM30 n'est présente). <pre>R M 3 5 _ L</pre> Instruction comprise, mais paramètre incorrect (p. ex. plus de 20 caractères utilisés pour une touche de fonction, plus de 4 touches de fonction présentes ou l'indication de position se rapporte à une touche de fonction vide). |
| Exemple | <p>Renommer immédiatement la première et la quatrième touches de fonction</p> <p>Exemple: <pre>R M 3 0 _ " Raisi " _ " Poire " _ " Abric " _ " Mangu " _ " Pomme " _ " Kiwi " _ " Bana " _ " Orang "</pre></p> <p>Instruction: <pre>R M 3 5 _ 1 _ " Pomme " _ 4 _ " Limon "</pre> Renommer la première touche de fonction Raisi en Pomme, la quatrième touche de fonction de Mangu en Limon.</p> <p>Réponse: <pre>R M 3 5 _ A</pre> Instruction exécutée.</p> |
| Remarques | <ul style="list-style-type: none"> • L'instruction RM35 concerne uniquement l'attribution des touches de fonction de l'instruction RM30 envoyée en dernier lieu. Si l'attribution des touches de fonction de l'instruction RM30 envoyée en dernier lieu est justement affichée, l'instruction RM35 modifie immédiatement l'affichage. L'instruction RM39_1 n'est dès lors plus nécessaire. • Le caractère " (ASCII 34) ne peut pas être utilisé à l'intérieur des paramètres "Texte1" à "Texte4". • En mettant la balance hors service ou avec l'instruction SICS @ (Reset), toutes les informations RM35 sont effacées de la mémoire de l'ID7-Data. |

RM36 – Lister ou mémoriser la ligne de touches de fonction de la mémoire constante

| | |
|-----------------|--|
| <p>Commande</p> | <p>Lister la ligne de touches de fonction</p> <p><code>R M 3 6 _ x1</code> x1=0: Lister toutes les lignes de touches de fonction (même les lignes vides). x1=1...30: Numéro de la ligne de touches de fonction désirée.</p> <p>Mémoriser la ligne de touches de fonction (15 lignes à 20 caractères par touche)</p> <p><code>R M 3 6 _ x1 "Texte1" "Texte2" . . . "Texte15"</code> x1: Numéro de la ligne de touches de fonction à définir (1...15). Texte1: Texte pour la 1re touche de fonction (max. 20 caractères). Texte2: Texte pour la 2e touche de fonction (max. 20 caractères). : Texte15: Texte pour la 15e touche de fonction (optionnel; max. 20 caractères).</p> <p>Mémoriser la ligne de touches de fonction (15 lignes à 12 caractères par touche)</p> <p><code>R M 3 6 _ x1 "Texte1" "Texte2" . . . "Texte5"</code> x1: Numéro de la ligne de touches de fonction à définir (16...30). Texte1: Texte pour la 1re touche de fonction (max. 12 caractères). Texte2: Texte pour la 2e touche de fonction (max. 12 caractères). : Texte5: Texte pour la 5e touche de fonction (optionnel; max. 12 caractères).</p> |
| <p>Réponse</p> | <p>Ligne de touches de fonction envoyée</p> <p><code>R M 3 6 _ A _ x1 "Texte1" "Texte2" . . . "Texte15"</code> Instruction exécutée. x1: Numéro de la ligne de touches de fonction (1...30). Texte1...15: Afficher les différents paramètres (voir ci-dessous).</p> <p>Ligne de touches de fonction définie</p> <p><code>R M 3 6 _ A</code> Instruction exécutée. <code>R M 3 6 _ I</code> Instruction comprise, mais non exécutable pour le moment. <code>R M 3 6 _ L</code> Instruction comprise, mais paramètre incorrect.</p> |

| | |
|------------------|---|
| <p>Exemple</p> | <p>Définir deux lignes de touches de fonction</p> <p>Instruction A: R M 3 6 _ 1 _ "Raisi" _ "Poire" _ "Abric" _ "Mangu" _ "Pomme" _ "Kiwi" _ "Banan" La 1re ligne de touches de fonction est mémorisée.</p> <p>Réponse A: R M 3 6 _ A Instruction exécutée.</p> <p>Instruction B: R M 3 6 _ 16 _ "Net" _ "Brut" _ "Cons." _ "Réel" _ "Diff" La 16e ligne de touches de fonction est mémorisée.</p> <p>Réponse B: R M 3 6 _ A Instruction exécutée.</p> <p>Deux lignes de touches de fonction (1 et 16) sont mémorisées. Pour afficher les touches de fonction à l'écran de l'ID7-Data, l'instruction RM38_x ou l'instruction RM39_1 est nécessaire. Une instruction RM37 doit cependant précéder l'instruction RM39_1.</p> |
| <p>Remarques</p> | <ul style="list-style-type: none"> • L'instruction RM36 peut constituer une bonne variante à une instruction RM30. Comme l'attribution de touches de fonction est mémorisée dans la mémoire interne de l'ID7-Data, elle peut être rappelée à tout moment. Dès lors, un renvoi des instructions de touches de fonction par l'ordinateur central (Host) n'est plus nécessaire. Le rappel de l'attribution des touches de fonction depuis la mémoire interne de l'ID7-Data demande moins de temps que l'envoi de l'attribution des touches de fonction par l'ordinateur central (Host). • Les instructions RM peuvent avoir une longueur maximale de 250 caractères, c.-à-d. que toutes les 15 touches de fonction ne peuvent pas être écrites avec jusqu'à 20 caractères dans une ligne de touches de fonction. • Les informations qui sont mémorisées avec l'instruction RM36 restent dans la mémoire de l'ID7-Data également après la mise hors service de la balance ou après l'instruction SICS @ (Reset). Un Reset efface cependant toutes les informations mémorisées dans RM36. |

RM37 – Afficher l'attribution définie des touches de fonction

| | |
|----------|---|
| Commande | <code>R M 3 7 _ x1</code> x1: Numéro de la ligne de touches de fonction (1...30) qui a été définie précédemment avec l'instruction RM36. |
| Réponse | <code>R M 3 7 _ A</code> Instruction exécutée. <code>R M 3 7 _ I</code> Instruction comprise, mais pas exécutable en ce moment (p. ex. lorsqu'aucune ligne de touches de fonction n'est définie dans RM36). <code>R M 3 7 _ L</code> Instruction comprise, mais paramètre incorrect. |
| Exemple | <p>Afficher la première ligne de touches de fonction</p> <p>Exemple: <code>R M 3 6 _ 1 _ "Raisi" _ "Poire" _ "Abric" _ "Mangu" _ "Pomme" _ "Kiwi" _ "Bana"</code></p> <p>Instruction: <code>R M 3 7 _ 1</code></p> <p>Réponse: <code>R M 3 7 _ A</code> Instruction exécutée.</p> <p>Pour afficher la ligne de touches de fonction à l'écran, l'instruction RM39_1 est nécessaire. Appuyer sur les touches fléchées F1 ou F6 pour feuilleter les différentes pages d'une ligne de touches de fonction.</p> |
| Remarque | En mettant la balance hors service ou avec l'instruction SICS @ (Reset), toutes les informations RM37 sont effacées de la mémoire de l'ID7-Data. |

RM38 – Afficher immédiatement l'attribution définie des touches de fonction

| | |
|-----------------|--|
| <p>Commande</p> | <p><code>R M 3 8 _ x1 _ ABCtexte1 _ ABCtexte2 _ ABCtexte3</code></p> <p>x1: Numéro de la ligne de touches de fonction (1...30) qui a été définie précédemment avec l'instruction RM36.</p> <p>Les 15 lettres A à O sont attribuées aux 15 touches de fonction.</p> <p>ABCtexte1: Les lettres A à O définissent la séquence des touches de fonction. Variante d'introduction: O (Zéro): Refaire appel au contenu de la mémoire. X: Refaire appel au modèle donné par RM36. L'introduction d'ABCtexte1 est optionnelle; en cas de non-introduction, on tient compte du modèle de RM36 ou, si disponible, du contenu de la mémoire, voir remarques.</p> <p>ABCtexte2: Une des lettres A à O définit la page de touches de fonction à afficher. Variante d'introduction: O (Zéro): Refaire appel au contenu de la mémoire. X: Refaire appel au modèle donné par RM36. L'introduction d'ABCtexte2 est optionnelle; en cas de non-introduction, la lettre A est sélectionnée ou, si disponible, on fait appel au contenu de la mémoire, voir remarques. ABCtext2 peut uniquement être spécifié si ABCtexte1 a également été spécifié.</p> <p>ABCtexte3: Les lettres A à O définissent les touches de fonction à mettre en évidence. Variante d'introduction: O (Zéro): Refaire appel au contenu de la mémoire. X: Refaire appel au modèle donné par RM36. L'introduction d'ABCtexte3 est optionnelle; en cas de non-introduction, on ne met pas de touches de fonction en évidence ou, si disponible, on fait appel au contenu de la mémoire, voir remarques. ABCtexte3 peut uniquement être spécifié si ABCtexte1 et ABCtexte2 ont également été spécifiés.</p> |
| <p>Réponse</p> | <p><code>R M 3 8 _ A</code> Instruction exécutée.</p> <p><code>R M 3 8 _ I</code> Instruction comprise, mais pas exécutable en ce moment (p. ex. lorsqu'aucune ligne de touches de fonction n'a été définie dans RM36).</p> <p><code>R M 3 8 _ L</code> Instruction comprise, mais paramètre incorrect.</p> |

| | |
|------------------|---|
| <p>Exemple</p> | <p>Exemple: <code>R M 3 6 _ 2 _ "PoidsNet" _ "PoidsBrut" _ "Cons.Poids" _ "PoidsRél" _ " Diff.Poids"</code></p> <p>Maximum 2 touches de fonction par page</p> <p>Instruction: <code>R M 3 8 _ 1 _ DEBC _ C _ DE</code></p> <p>Sur base de la deuxième ligne de touches de fonction prédéfinie dans RM36, la nouvelle ligne de touches de fonction est définie comme suit: PoidsRéal Diff.Poids BrutPoids Cons.Poids. Afficher d'abord la page de touches de fonction qui contient la troisième touche de fonction (Cons.Poids). La quatrième et la cinquième touches de fonction sont mises en évidence.</p> <p>Réponse: <code>R M 3 8 _ A</code> Instruction exécutée.</p> <p>A l'écran de l'ID7-Data apparaissent immédiatement les touches de fonction PoidsBrut et Cons.Poids (deuxième page). Appuyer sur les touches fléchées pour afficher la première page.</p> |
| <p>Remarques</p> | <ul style="list-style-type: none"> • Dans l'instruction RM38, les fonctions des instructions RM30, RM31, RM32, RM33 et RM39_1 sont fusionnées en une instruction unique, une ligne prédéfinie de touches de fonction (RM36) étant utilisée. • Il est fait appel au contenu de la mémoire si les paramètres n'ont pas été précisés (ABCtexte1, ABCtexte2 ou ABCtexte3) ou si, lorsque cela est possible, 0 (zéro) a été introduit (pour un traitement plus rapide). Dans ce cas, la ligne d'instruction de touches de fonction va chercher les informations manquantes dans la mémoire et les utilise comme c'était le cas lors de la dernière utilisation d'une instruction RM38 avec le même x1. • Lorsqu'une ligne de touches de fonction créée par RM38 est active ou a été désactivée par l'instruction RM39_2, les instructions RM31, RM32 et RM33 influencent directement le contenu de la mémoire en ce qui concerne cette ligne d'instruction pour une instruction RM38 ultérieure. Cette fonction facilite en arrière-plan les mises à jour courantes et permet un travail plus rapide. • En mettant la balance hors service ou avec l'instruction SICS @ (Reset), toutes les informations RM38 sont effacées de la mémoire de l'ID7-Data. |

RM50 – Emettre un signal acoustique (bip) au terminal ID7-Data

| | |
|----------|--|
| Commande | <code>R M 5 0 _ x1</code> x1: Longueur du bip x1=1...15: Bip d'env. 0,1...1,5 secondes. |
| Réponse | <code>R M 5 0 _ A</code> Instruction exécutée. <code>R M 5 0 _ A</code> Instruction comprise, mais non exécutable pour le moment. <code>R M 5 0 _ L</code> Instruction comprise, mais paramètre incorrect. |
| Exemple | Emettre un bip (1 s.) Instruction: <code>R M 5 0 _ 10</code> Emettre un bip d'une longueur de 1 seconde au terminal ID7-Data. Réponse: <code>R M 5 0 _ A</code> Instruction exécutée. |
| Remarque | Actionner une touche quelconque met fin au bip. |

3 Réglages en Master Mode

3.1 Bloc Master Mode PAC

Condition

Au moins une interface sérielle (CL, RS232, RS422 oder RS485) est configurée dans le bloc Master Mode INTERFACE pour le dialogue avec l'ordinateur.

| COMX | Sélectionner le raccord d'interface |
|---|--|
| CHANNEL 1 CONFIGURED ... CHANNEL 6 CONFIGURED | Sélectionner l'une des interfaces sérielles configurées proposées. |

| MODE | Régler la touche CODE D |
|-----------------------------|---|
| NORMAL | La touche CODE D fonctionne comme les touches CODE A ... CODE C. |
| VERROUILLAGE DE TOUCHE D | La touche ne peut être actionnée qu'une seule fois. Ensuite, la balance doit soit être déchargé en dessous de PLAGE ZERO soit de DEFLEXION MIN., afin que la touche soit à nouveau libérée. |

4 Blocs d'application

Dans la description suivante, les blocs d'application sont représentés dans la syntaxe pour le jeu d'instructions MMR. Lors de l'utilisation avec le jeu d'instructions SICS, prière de respecter les conventions SICS suivantes, voir Mode d'emploi et notice d'installation du terminal de pesage ID7-...

4.1 Blocs d'application PAC

| N° | Contenu | Format |
|-----|----------------------|--|
| 301 | Version Pac | Réponse: <code>A,B _ I,D / ,D,A,T,A,P,A,C,_,x,.,x,x</code> |
| 302 | Numéro de programme | Réponse: <code>A,B _ I,P,7,5,-,0,-,0,x,x,x _</code> |
| 303 | Texte pour touche F2 | Réponse: <code>A,B _ Text_20</code> Ecrire: <code>A,W 3,0,3 _ Text_20</code> Remarque: Seuls les 5 premiers caractères sont affichés à l'écran |
| 304 | Texte pour touche F3 | Réponse: <code>A,B _ Text_20</code> Ecrire: <code>A,W 3,0,4 _ Text_20</code> Remarque: Seuls les 5 premiers caractères sont affichés à l'écran |
| 305 | Texte pour touche F4 | Réponse: <code>A,B _ Text_20</code> Ecrire: <code>A,W 3,0,5 _ Text_20</code> Remarque: Seuls les 5 premiers caractères sont affichés à l'écran |
| 306 | Texte pour touche F5 | Réponse: <code>A,B _ Text_20</code> Ecrire: <code>A,W 3,0,6 _ Text_20</code> Remarque: Seuls les 5 premiers caractères sont affichés à l'écran |
| 307 | Texte pour touche F6 | Réponse: <code>A,B _ Text_20</code> Ecrire: <code>A,W 3,0,7 _ Text_20</code> Remarque: Seuls les 5 premiers caractères sont affichés à l'écran |

5 Que faire, quand ...?

| Erreur / Message | Cause | Remède |
|--------------------------------------|--|--|
| Certaines touches sont sans fonction | <ul style="list-style-type: none">• ID7-Data en mode dialogue avec une instruction display avec indication de format | <ul style="list-style-type: none">→ N'actionner que les touches définies par l'indication de format→ Modifier l'indication de format de sorte que d'autres touches soient admises |
| PAS DE CANAL DONN. TROUVE | <ul style="list-style-type: none">• Pas d'interface sériele configurée pour le mode dialogue avec le PC | <ul style="list-style-type: none">→ Monter si nécessaire interface sériele→ Configurer l'interface sériele pour le mode dialogue avec le PC |

6 Caractéristiques techniques

| Mode dialogue avec le PC | |
|--------------------------|--|
| Modes de travail | <ul style="list-style-type: none">• Mode dialogue sans indication de format• Mode dialogue avec indication de format• Commande de l'attribution des touches de fonction à l'aide d'instructions RM |
| Codes de touches | <p>Codes de touches pour</p> <ul style="list-style-type: none">• 6 touches de fonction F1 à F6• 8 touches CODE A à CODE D, Shift CODE A à Shift CODE D• Touches CLEAR, ENTER et point décimal |

7 Index

A

Applications SQC 5, 6
Attribution des touches de
fonction 5, 6, 14

C

Caractéristiques
techniques 29
Codes de touches 10
Commutation de balance 8
Compatibilité avec le
dialogue à l'écran 11
Consigne de tare 8

D

Description d'instruction 12
Documentation 2

F

Fonction temporisation 6
Fonctions de base 8

I

Installation 2
Instruction à l'écran 7, 8
Instructions RM 5, 6, 11
Introduction par
l'utilisateur 12
Introduire les valeurs de
consigne DeltaTrac 8

M

Message à l'ordinateur 7, 9
Messages d'erreur 28
Mode 29
Mode de dialogue 5

Q

Que faire, quand ...? 28

R

Règles de sécurité 2
Remise à zéro 8

T

Tarage 8
Touches de fonction 5

V

Vue d'ensemble des
instructions 11



22004149C

Sous réserve des modifications techniques © Mettler-Toledo (Albstadt) GmbH 04/10 Printed in Germany 22004149C

Mettler-Toledo (Albstadt) GmbH

D-72458 Albstadt

Tel. ++49-7431-14 0, Fax ++49-7431-14 232

Internet: <http://www.mt.com>