

PJA434 / PJA439

English	User Manual Pallet Truck Scale
Deutsch	Benutzerhandbuch Wägehübwagen
Français	Guide de l'utilisateur Pèse-palette mobile
Español	Manual de usuario Báscula pesa-palés
Italiano	Manuale per l'utente Transpallet pesatori
Nederlands	Handleiding Wegende palletpompwagen
Português	Manual do usuário Balança de Empilhador de Paletes



METTLER TOLEDO

User Manual **Pallet Truck Scale**

English

Benutzerhandbuch **Wägehubwagen**

Deutsch

Guide de l'utilisateur **Pèse-palette mobile**

Français

Manual de usuario **Báscula pesa-palés**

Español

Manuale per l'utente **Transpallet pesatori**

Italiano

Handleiding **Wegende palletpompwagen**

Nederlands

Manual do usuário **Balança de Empilhador de Paletes**

Português

METTLER TOLEDO Service

Congratulations on choosing the quality and precision of METTLER TOLEDO. Proper use of your new equipment according to this Manual and regular calibration and maintenance by our factory-trained service team ensures dependable and accurate operation, protecting your investment. Contact us about a service agreement tailored to your needs and budget. Further information is available at www.mt.com/service.

There are several important ways to ensure you maximize the performance of your investment:

- 1 **Register your product:** We invite you to register your product at www.mt.com/productregistration so we can contact you about enhancements, updates and important notifications concerning your product.
- 2 **Contact METTLER TOLEDO for service:** The value of a measurement is proportional to its accuracy – an out of specification scale can diminish quality, reduce profits and increase liability. Timely service from METTLER TOLEDO will ensure accuracy and optimize uptime and equipment life.
 - ➔ **Installation, Configuration, Integration and Training:** Our service representatives are factory-trained weighing equipment experts. We make certain that your weighing equipment is ready for production in a cost effective and timely fashion and that personnel are trained for success.
 - ➔ **Initial Calibration Documentation:** The installation environment and application requirements are unique for every industrial scale so performance must be tested and certified. Our calibration services and certificates document accuracy to ensure production quality and provide a quality system record of performance.
 - ➔ **Periodic Calibration Maintenance:** A Calibration Service Agreement provides on-going confidence in your weighing process and documentation of compliance with requirements. We offer a variety of service plans that are scheduled to meet your needs and designed to fit your budget.

Table of Contents

1	Safety Instructions	3
1.1	General Safety Instructions	3
2	Introductions	4
2.1	Product Overview	4
2.2	Technical Data	4
2.2.1	Specifications	4
2.2.2	Physical Dimensions	5
2.3	Application Area	5
2.4	Ambient Conditions	5
2.5	Further Document	5
3	Installation	6
3.1	Unpacking	6
3.2	Scope of Delivery	6
4	Setup and Configuration	7
5	Operation	8
5.1	Checking Pallet Truck Scale	8
5.1.1	Function Check	8
5.1.2	Verification Test	8
5.1.3	Check Battery Level	8
5.2	Operating Pallet Truck Scale	8
5.2.1	General Guidance to Safe Operation	8
5.2.2	Weighing Operation	8
5.2.3	Using Control Lever	9
5.2.4	Important Notes	9
6	Maintenance and Service	11
6.1	Maintenance Routine	11
6.1.1	Checking Lifting and Lowering	11
6.1.2	Checking Internal Electronics	11
6.2	Cleaning	11
6.3	Battery Operation	12
6.3.1	Battery Life	12
6.3.2	Battery Charging	12
6.3.2.1	Charging Pb Battery	12
6.3.2.2	Charging NiMH Battery	12
6.3.3	Battery Disposal	12
6.4	To Expel Air	13
7	Spare Parts	14
7.1	PJA434 Spare Parts	14
7.2	PJA439 Spare Parts	17

1 Safety Instructions

1.1 General Safety Instructions

- Read the manuals of the device and the weighing terminal carefully before use.
- For safety reasons, follow the warnings and instructions stated in all related manuals strictly.
- The safety of the device cannot be ensured if it is not operated in accordance with the operating instructions and if it is not serviced in accordance with this manual.
- Only permit qualified personnel to service the equipment. Exercise care when making checks, tests and adjustments that must be made with power on. Failure to observe this precaution could result in bodily harm and/ or property damage.
- Before connecting/disconnecting any internal electronic components or interconnecting wiring between electronic equipment always remove power and wait at least thirty (30) seconds before any connections or disconnections are made. Failure to observe these precautions could result in damage to or destruction of the equipment and/or bodily harm.

2 Introductions

2.1 Product Overview

The PJA434 and PJA439 are designed for use in tough warehouse applications and production facilities. PJA434 is painted steel version and PJA439 is 100% stainless steel version. A built-in re-chargable battery powers the weighing system and provides enough energy to work a whole day on a fully charged battery. This integrated power supply enables you to weigh anywhere the pallet truck goes. Mobile weighing means cost saving. You can work more efficient by bringing the scale to the load instead of moving the load to the scale. WiFi output of ICS689 terminal integrates PJA pallet truck scale in your WLAN and can be used just like stationary wired network scales. Mobile, Flexible and Accurate.

2.2 Technical Data

2.2.1 Specifications

Process Weighing Accuracy							
Capacity	Resolution	Typical Values*			Terminal		
		Repeatability SD (at max. load)	Error of Indication (at half load)	Error of Indication (at full load)	ICS439	ICS469	ICS689
600 (300/600) kg	0.1/0.2kg d MR	30	50	60	x	x	x
600 kg	0.2 kg d	30	50	60	x	x	x
600 kg	0.1 kg d	30	50	60	x	x	x
1,500 (600/1,500) kg	0.2/0.5 kg d MR	60 g	90 g	120 g	x	x	x
2,000 (1,000/2,000) kg	0.5/1 kg d MR	70 g	100 g	150 g	x	x	x
2,500 (1,500/2,500) kg	0.5/1 kg d MR	100 g	150 g	200 g	x	x	x
3,000 (1,500/3,000) kg	1/2 kg d MR	150 g	200 g	250 g	x	x	x
Approved Accuracy							
600 kg	0.2 kg e	30 g	50 g	60 g	x	x	x
1,500 (600/1,500) kg	0.2/0.5 kg e MR	60 g	90 g	120 g	x	x	x
2000 (1,000/2,000) kg	0.5/1kg e MR	70 g	100 g	150 g	x	x	x
2500 (1,500/2,500) kg	0.5/1kg e MR	100 g	150 g	200 g	x	x	x
3000 (1,500/3,000) kg	1/2kg e MR	150 g	200 g	250 g	x	x	x
Platform Performance							
Pallet Truck Platform Material	Optional	PJA434 Mild Steel Painted; PJA439 Stainless Steel			x	x	x
Ingress Protection	Standard	System IP65; Terminal IP67			x	x	x
GMP	Optional	Only available on stainless platform			x	x	x
Steering Wheels	Optional	Rubber / Polyurethane			x	x	x
Loading Wheels	Optional	Polyurethane, Tandem / Nylon, Tandem			x	x	x
Foot Brake	Optional	-			x	x	x
Pump Lock	Optional	-			x	x	x
Terminal Bracket	Optional	Fixed / Rotating			x	x	x
Battery Capacity	Optional	Pb battery, 12V, 7 Ah / NiMH battery, 12V, 4.8Ah			x	x	x
Battery Life	-	Pb battery, weak backlight brightness, no WiFi, no printer			25 hours	25 hours	20 hours
	-	NiMH battery, weak backlight brightness, no WiFi, no printer			20 hours	20 hours	15 hours
Charging Hours	-	8 hours			x	x	x
Automatic switch-off	Standard	After 15 minutes			x	x	x
Printer	Optional	No / Thermal / Matrix			x	x	x
Terminal	Optional	-			x	x	x
WiFi	Optional	Only available on ICS689 WiFi			-	-	x
NMI Certificate	Optional	NMI Type Approval (T5920)			x	x	x

* At room temperature and stable environmental conditions without vibration and draft, with automated weight placement.

2.2.2 Physical Dimensions

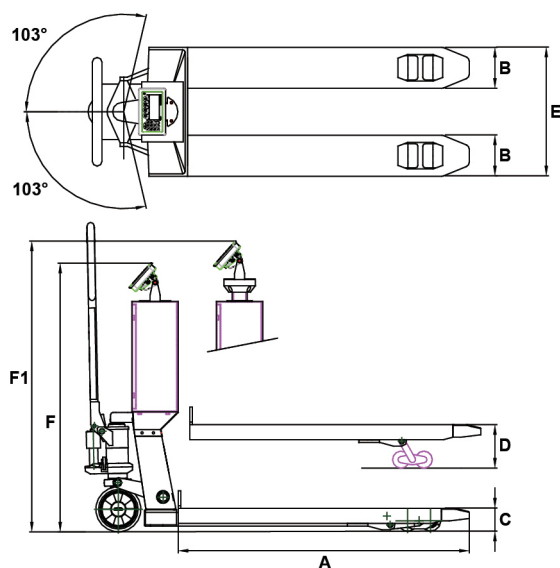

PJA434 / PJA439 Dimensions

A, optional	Fork Length	1150 / 950 / 1400 mm
B	Fork Width	160 mm
C, optional	Lowered Fork Height	90 / 85 mm
D	Maximum Fork Height	200 mm
E, optional	Width Over Forks	550 / 690 mm
F/F ¹	Height to Top Terminal	1215 - 1335 mm

2.3 Application Area

This product is designed for use in safe area.

2.4 Ambient Conditions

- The product may only be operated accurately in the range of -10°C to +40°C / 14°F to 104°F, 10% - 95% relative humidity, no condensing.
- Fast temperature changes must be avoided because it will cause condensation in the electronics. During acclimatization the weighing system must be switched off.
- Consult METTLER TOLEDO for information about using the product in a chemical environment.

2.5 Further Document

Two documents named "Quick Guide" and "User Manual" are available for this product.

- The Quick Guide is printed and delivered with the product.
- The User Manual (available at www.mt.com) contains a full description of the product and its use.

3 Installation

This product is designed ready for use and requires minimum installation after unpacking.

3.1 Unpacking

- 1 Unpack the product and remove all the packing materials. Keep these packing materials in case the product needs to be shipped in the future.
- 2 Remove all the tapes that wraps around the forks, otherwise, the weighing accuracy may be compromised.
- 3 For stainless steel units, remove the protection tapes of all the wheels before putting the unit into use.
- 4 Check the packing items according to [Scope of Delivery ▶ Page 6].

3.2 Scope of Delivery

Upon delivery of the unit, check all packaging contents based on the table below.

Item	Quantity
Pallet truck scale	1
User manual of the weighing terminal	1
Quick guide of the pallet truck scale	1
Battery charger	1

4 Setup and Configuration

For information about configuring and calibrating the scale, refer to the manual for the connected weighing terminal.

5 Operation

5.1 Checking Pallet Truck Scale

5.1.1 Function Check

The function check should be performed under the condition that the scale is calibrated. Refer to the manual provided with the connected weighing terminal for information about calibration.

- 1 Before starting a weighing series, perform a function check of the scale and the connected weighing terminal.
- 2 Make sure that the scale is connected to a weighing terminal and that the weighing terminal is switched on.
- 3 Make sure that the scale is unloaded and the display of the weighing terminal shows 0.
- 4 Load the scale. The display must show a value different from 0.
- 5 Unload the scale. The display must return to 0. Otherwise, zero the scale.

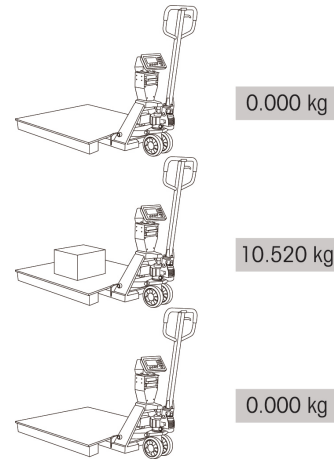

5.1.2 Verification Test

For a verification test refer to the manual of the connected weighing terminal. If the verification seal is broken, verification is no longer valid.

5.1.3 Check Battery Level



Check the battery before operation. Recharge the battery according to [Battery Charging ▶ Page 12] when the battery level is low.

Please refer to the weighing terminal manual for further explanation on battery level indication.

5.2 Operating Pallet Truck Scale

5.2.1 General Guidance to Safe Operation

- Do not operate the unit unless the operator is familiar with it and has been trained or authorized to do so.
- Do not operate the unit until the operator is convinced that it is in good condition. Pay special attention to the condition of the wheels, the handle assembly, the forks and the lower control.
- Do not use the unit on sloping ground.
- Never place any part of human body in the lifting mechanism or under the forks or load.
- Do not carry passengers.
- The operator is recommended to wear gloves and safety shoes at all times.
- Do not handle unstable or loosely stacked loads.
- Do not overload the unit.
- Make sure that length of the forks matches the length of the pallet.

5.2.2 Weighing Operation

WARNING Make sure the pallet truck scale is on a level (concrete) surface when weighing or transporting loads. The maximum slope of the floor should be less than 2%.

- 1 Turn on the weighing terminal.
- 2 Wait for 3-5 minutes until the weighing terminal fully warms up.
- 3 Do not to lift loads before the terminal shows "0".
- 4 Lower the forks, and then push the lowered forks into the pallet. **⚠ WARNING: For safety reasons, place the load centrally across the forks and not at the end of the forks.**

- 5 Lift the forks until the pallet and load are entirely off the ground (refer to [Using Control Lever ▶ Page 9] for instructions on lifting). Make sure there's no peripheral items or obstacles touching the pallet, the forks, or the load.
- 6 Read the weight value when the reading on the weighing terminal gets stable.

5.2.3 Using Control Lever

To Lower Forks

- 1 Set the control lever in the **LOWER** position.
- 2 The forks will drop to the lowest position.

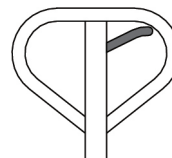

To Lift Load

- 1 Set the control lever in the **ASCENT** position.
- 2 Push the lowered forks into the pallet. **⚠ WARNING:** For safety reasons, place the load centrally across the forks and not at the end of the forks.
- 3 Pump the handle to lift the load.

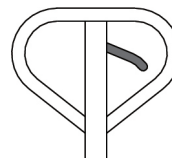

To Move Pallet Truck Scale

- 1 Set the control lever in the **NEUTRAL** position.
- 2 Pull the handle to move the scale.

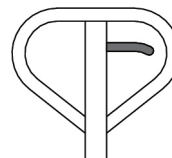

5.2.4 Important Notes

For best weighing results observe the following:

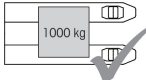
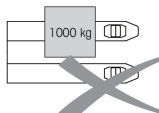
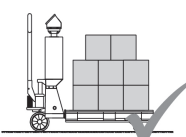
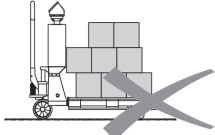
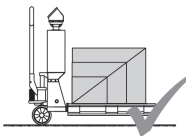
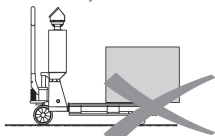
- To achieve best weighing results, ensure the center of gravity of the load between forks.
 - 
 - 
- Ensure the load is lifted freely without touching the housing of the terminal or other pallets.
 - 
 - 
- Place the load from the root of forks. Do not place the load at the end of forks.
 - 
 - 

- Place the load centrally across the forks. Do not place the load eccentrically across the forks.

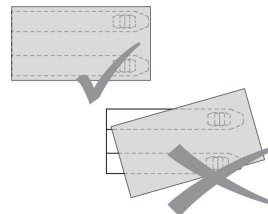

- Because the steering wheels are mounted in the front, near the terminal housing, pulling the scale is preferred above pushing it.

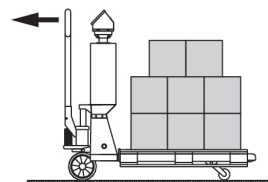

- When the unit is not being used, lower the forks to their lowest height and place the control lever in neutral position.

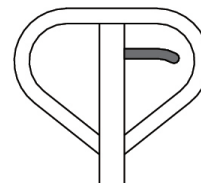

- Avoid abrasive and wear processes.

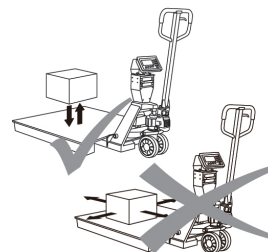

- Avoid falling loads, shocks and lateral impacts.

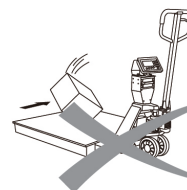

6 Maintenance and Service

Have an authorized METTLER TOLEDO service representative inspect and calibrate the product periodically. If the product is used for legal-for-trade purposes, consult the local weights and measures authorities for minimum inspection requirements. Contact your local authorized METTLER TOLEDO service representative for information about periodic inspection and calibration service.



WARNING

Only permit qualified personnel to service the equipment. Exercise care when making checks, tests and adjustments that must be made with power on. Failure to observe this precaution could result in bodily harm and/ or property damage.



WARNING

Before connecting/disconnecting any internal electronic components or inter-connecting wiring between electronic equipment always remove power and wait at least thirty (30) seconds before any connections or disconnections are made. Failure to observe these precautions could result in damage to or destruction of the equipment and/or bodily harm.

6.1 Maintenance Routine

6.1.1 Checking Lifting and Lowering

- 1 Check lifting and lowering of the forks according to [Using Control Lever ▶ Page 9].
- 2 Check all moving parts, including wheels and bearings, for any deformation or damage.
- 3 Lubricate hinge points if necessary.

6.1.2 Checking Internal Electronics

- Open the battery case and the control cabinet, and check for the following items:
 - ➔ Check the cables for any loose connection or damage.
 - ➔ Check for moisture.

6.2 Cleaning



WARNING

Damage to the equipment due to incorrect use of cleaning agents.

Special Notes for Cleaning

- Use only such cleaning agents that do not act on the plastics used in the scale.
- Only use disinfectants and cleaning agents in accordance with the manufacturer's instructions.
- Do not use highly acidic, highly alkaline or highly chlorinated cleaning agents. Avoid substances with a high or low pH value since increased danger of corrosion otherwise exists.
- Be particularly careful when cleaning the interior.
- The weighing system (without printer) meets up to the protection class IP65. This means that dust or moisture (rain or water beam from all sides), will not influence the operation of the electronics. However, high-pressure cleansing in combination with warm water or chemical cleansers will lead to the entry of moisture and therefore negatively influence the operation of the system.
- The bearings of the wheels (non-polyurethane) and the pivoting points of the leveling bar of the loading wheels must be cleansed and greased regularly.

Cleaning Instructions

- Remove dirt and deposits at regular intervals from the outside and inside of the scale.
- ➔ The procedure depends both on the type of surface and on the environmental conditions prevailing at the installation location.

6.3 Battery Operation



Check the battery before operation. Recharge the battery according to [Battery Charging ▶ Page 12] when the battery level is low.

Please refer to the weighing terminal manual for further explanation on battery level indication.

This unit is delivered with one of the following battery configurations.

	ICS439	ICS469	ICS689	ICS689 wifi
Pb Battery 7Ah	Yes	Yes	Yes	Yes
NiMH Battery	Yes	Yes	Yes	Yes

The voltage level of the battery is shown in the weighing terminal. When the battery indication only shows one bar, the battery should be charged. When the battery is completely empty, the weighing system switches off.

6.3.1 Battery Life

Refer to [Specifications ▶ Page 4] for battery life of the unit.

6.3.2 Battery Charging

In order to maximum the lifetime of the battery, follow the charging instructions below precisely. **Follow the charging hours as stated in [Specifications ▶ Page 4].**

6.3.2.1 Charging Pb Battery

The Pb battery can be charged through the interface on the battery case. The adapter is supplied with country-specific plugs. Choose the appropriate one to charge.



6.3.2.2 Charging NiMH Battery



⚠ WARNING

Always recharge both battery banks at the same time!

Remove the NiMH battery banks from the battery case and use the charging station to recharge the battery.



6.3.3 Battery Disposal

As a result of normal use over a period of time, the available power in the battery pack will be reduced and it will lose its ability to power the terminal for an extended time. When this occurs, the battery pack should be replaced and the original battery must be disposed of properly.

**WARNING**

Dispose of used battery properly. Keep away from children. Do not disassemble and do not dispose of in fire.

Follow local laws and regulations regarding the disposal of the battery.

6.4 To Expel Air

Air may enter the pump unit when the seals are replaced or when the oil is changed.

- 1 To expel the air, pump the handle for a few time until the air is expelled.
- 2 If needed, lower the forks and repeat pumping for a few more times until the air is expelled from the pump.

7 Spare Parts

7.1 PJA434 Spare Parts

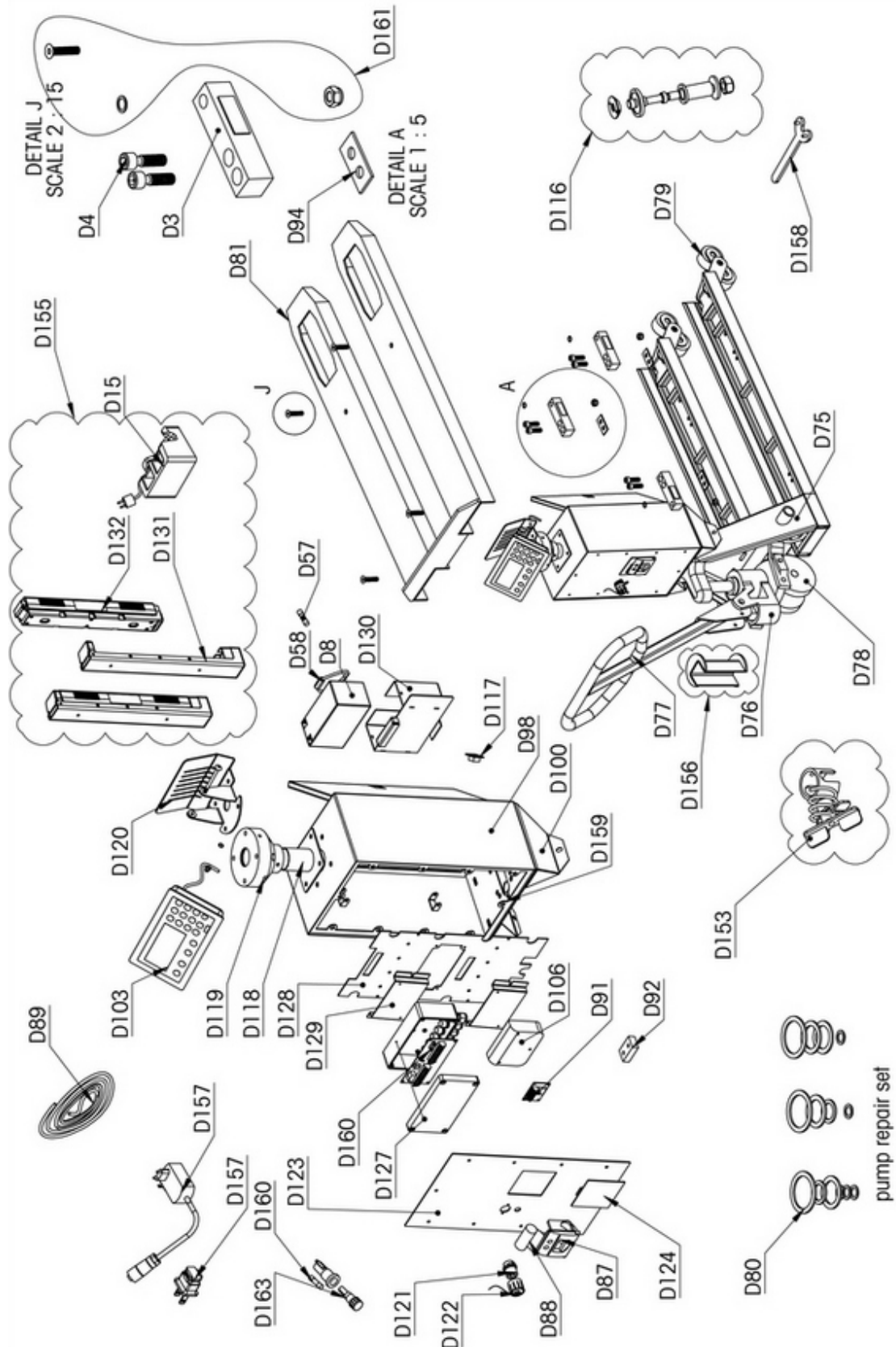

Part Number	Description	Position
30666630	Load Cell PJA LC-1000-M	D3
30666631	Bolt PJA SAP-MP-BOLT-M12-40-CYL	D4

Part Number	Description	Position
30666648	Junction Board PJA EB-4-LC-21-41	D91
30666656	Base PJA SAP-MP-BASE-ROTATING	D119
30666657	Bracket PJA MP-SUP-MT-ICS-PROTECT-STST	D120
30666660	Bolt PJA SAP-MP-LC-BOLT-NUT	D161
30666661	Bolt PJA SAP-MP-LC-BOLT-NUT-STST	D161
30666663	Load Cell PJA LC-2000-M	D3
30666665	Battery PJA BA-12V-7A	D8
30666666	Charger PJA SAO-CH-DUAL-N2	D15
30666667	Charger PJA SA-CH-DUAL-N2-UK	D15
30666668	Charger PJA SA-CH-DUAL-N2-US	D15
30666670	Fuse PJA EP-FUSE-HOL-FL	D58
30666671	Pallet Truck PJA PT-A-RAL5003	D75
30666672	Pallet Truck PJA PT-A-QM3000-4LC-RAL5003	D75
30666673	Pallet Truck PJA PT-A-RAL5003-WOF-690	D75
30666674	Pump PJA PTP-A-PUMP	D76
30666675	Handle PJA PTP-A-HANDLE	D77
30666676	Wheel PJA PTP-A-WH-ST-RUB	D78
30666677	Wheel PJA PTP-A-WH-ST-PU	D78
30666678	Wheel PJA PTP-A-WH-TL-PU-82MM-LOOSE	D79
30666679	Wheel PJA PTP-A-WH-TL-NYL-82MM-LOOSE	D79
30666680	Repair Kit PJA PTP-A-REP	D80
30666681	Fork Shoes PJA FS-A-RAL5003	D81
30666682	Fork Shoes PJA FS-A-WOF-690-RAL5003	D81
30666683	Fork Shoes PJA FS-A-STST	D81
30666684	Fork Shoes PJA FS-A-WOF-690-STST	D81
30666685	Printer PJA SA-PR-INT-MX-MCPK5377	D87
30666686	Printer PJA PR-INT-TH-RAVAS-MPP8250	D87
30666687	Paper PJA SAP-PRP-PAP-RAVAS-57-50-12	D88
30666688	Paper PJA SAP-PRP-PAP-INT-TH-RAVAS	D88
30666689	Cable PJA CA-RS232-MT	D89
30666691	Switch PJA SAO-EP-LEVELSWITCH-C3041	D92
30666692	Mounting PJA SAP-MP-MP-3	D94
30666693	Housing PJA SAP-HO-HI-END-BH-RAL5003	D98
30666694	Mount PJA SAP-HOP-MP-U-HI-END-RAL5003	D100
30666695	Indicator PJA IN-MT-ICS-439-I/O	D103
30666696	Indicator PJA IN-MT-ICS-469-I/O	D103
30666697	Indicator PJA IN-MT-ICS-689-I/O	D103
30666698	Indicator PJA IN-MT-ICS-689-WIFI	D103
30666699	Junction Box PJA SA-HO-SYN-JUNCTION	D106
30666700	Flexbolt PJA SAP-MP-LC-FLEXIBLE-V5	D116
30666701	Flexbolt PJA SAP-MP-LC-FLEXIBLE-V5-STST	D116
30666702	Lock Pro PJA HOP-LOCK-PRO	D117
30666706	Connector PJA CO-4P-M-CH	D121
30666707	Cap PJA COP-CAP-RECEPTACK	D122
30666708	Cover PJA SAP-HOP-CP-HI-END-BH-MT-R5003	D123
30666709	Cover PJA SAP-HOP-CP-HI-END-BH-R5003ABL	D123
30666710	Cover PJA SAP-HOP-CP-HI-END-BH-RAL5003	D123

Part Number	Description	Position
30666711	Cover PJA SAP-HOP-HI-END-CO-PR-RAL5003	D124
30666712	IO box PJA SA-HO-EB-MT-ICS-IORS232	D127
30666713	Cover PJA SAP-HOP-MC-HI-END-RAL9005	D128
30666714	Mounting PJA SAP-MP-JUNC-HI-END-STST	D129
30666715	Housing PJA HO-BAT-MT-HI-END-STST	D130
30666716	Holder PJA SAP-BAP-HOLDER-PROLINE	D131
30666717	Battery PJA SA-BA-MT-6V-RC-N2	D132
30666718	Foot Brake PJA PTP-A-BRAKE-FO	D153
30666719	Kit PJA SA-KIT-MOD-GREEN-BATTERY	D155
30666720	Pump Block PJA MP-PUMP-BLOCK	D156
30666721	Charger PJA SA-CH-12V-1A-5M	D157
30666722	Charger PJA SA-CH-12V-1A	D157
30666723	Flexbolt PJA HH-FLEXBOLT-TOOL	D158
30666724	Fastener PJA SAP-MP-BOLT-RUBBER-NUT-M5	D159
30666725	Fuse PJA EP-FUSE-2A	D160
30666728	Fuse Holder PJA EP-FUSE-HOL-IP65	D163
30674676	Bracket PJA SAP-HOP-HI-END-TUBE-60MM-STST	D118
30674699	Fuse PJA EP-FUSE-3,15A	D57

7.2 PJA439 Spare Parts

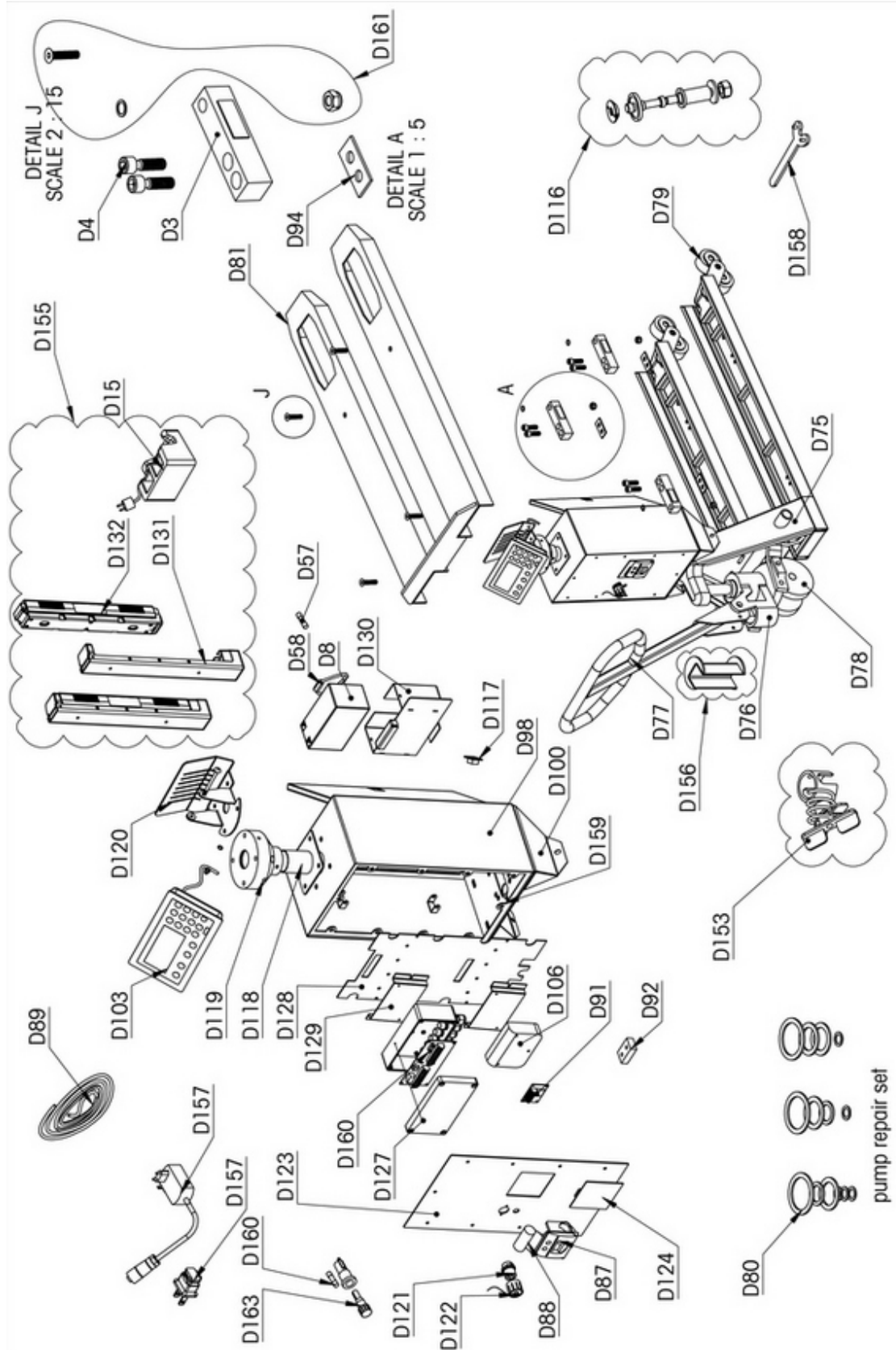

Part Number	Description	Position
30666648	Junction Board PJA EB-4-LC-21-41	D91
30666657	Bracket PJA MP-SUP-MT-ICS-PROTECT-STST	D120
30666661	Bolt PJA SAP-MP-LC-BOLT-NUT-STST	D161
30666665	Battery PJA BA-12V-7A	D8

Part Number	Description	Position
30666666	Charger PJA SAO-CH-DUAL-N2	D15
30666667	Charger PJA SA-CH-DUAL-N2-UK	D15
30666668	Charger PJA SA-CH-DUAL-N2-US	D15
30666670	Fuse PJA EP-FUSE-HOL-FL	D58
30666683	Fork Shoes PJA FS-A-STST	D81
30666684	Fork Shoes PJA FS-A-WOF-690-STST	D81
30666685	Printer PJA SA-PR-INT-MX-MCPK5377	D87
30666686	Printer PJA PR-INT-TH-RAVAS-MPP8250	D87
30666687	Paper PJA SAP-PRP-PAP-RAVAS-57-50-12	D88
30666688	Paper PJA SAP-PRP-PAP-INT-TH-RAVAS	D88
30666689	Cable PJA CA-RS232-MT	D89
30666691	Switch PJA SAO-EP-LEVELSWITCH-C3041	D92
30666695	Indicator PJA IN-MT-ICS-439-I/O	D103
30666696	Indicator PJA IN-MT-ICS-469-I/O	D103
30666697	Indicator PJA IN-MT-ICS-689-I/O	D103
30666698	Indicator PJA IN-MT-ICS-689-WIFI	D103
30666699	Junction Box PJA SA-HO-SYN-JUNCTION	D106
30666701	Flexbolt PJA SAP-MP-LC-FLEXIBLE-V5-STST	D116
30666702	Lock Pro PJA HOP-LOCK-PRO	D117
30666706	Connector PJA CO-4P-M-CH	D121
30666707	Cap PJA COP-CAP-RECEPTACK	D122
30666712	IO box PJA SA-HO-EB-MT-ICS-IORS232	D127
30666714	Mounting PJA SAP-MP-JUNC-HI-END-STST	D129
30666715	Housing PJA HO-BAT-MT-HI-END-STST	D130
30666716	Holder PJA SAP-BAP-HOLDER-PROLINE	D131
30666717	Battery PJA SA-BA-MT-6V-RC-N2	D132
30666719	Kit PJA SA-KIT-MOD-GREEN-BATTERY	D155
30666720	Pump Block PJA MP-PUMP-BLOCK	D156
30666721	Charger PJA SA-CH-12V-1A-5M	D157
30666722	Charger PJA SA-CH-12V-1A	D157
30666723	Flexbolt PJA HH-FLEXBOLT-TOOL	D158
30666724	Fastener PJA SAP-MP-BOLT-RUBBER-NUT-M5	D159
30666725	Fuse PJA EP-FUSE-2A	D160
30666728	Fuse Holder PJA EP-FUSE-HOL-IP65	D163
30674676	Bracket PJA SAP-HOP-HI-END-TUBE-60MM-STST	D118
30674692	Load Cell PJA SA-LC-1000-M	D3
30674693	Load Cell PJA SA-LC-2000-M	D3
30674694	Bolt PJA SAP-MP-BOLT-M12-40-CYL-STST	D4
30674699	Fuse PJA EP-FUSE-3, 15A	D57
30674701	Pallet Truck PJA PT-A-STST	D75
30674702	Pallet Truck PJA PT-A-QM3000-4LC-STST	D75
30674703	Pallet Truck PJA PT-A-STST-WOF-690	D75
30674704	Pump PJA PTP-A-PUMP-STST	D76
30674705	Handle PJA PTP-A-HAN-STST	D77
30674706	Wheel PJA PTP-A-WH-ST-NYL-STST	D78
30674707	Wheel PJA PTP-A-WH-TL-PU-STST-LOOSE	D79
30674709	Repair Kit PJA PTP-A-REP-STST	D80

Part Number	Description	Position
30674719	Housing PJA SAP-HO-HI-END-BH-STST	D98
30674729	Base PJA SAP-MP-BASE-ROTATING-STST	D119
30674733	Cover PJA SAP-HOP-CP-HI-END-BH-MT-STST	D123
30674734	Cover PJA SAP-HOP-CP-HI-END-BH-RAV-STST	D123
30674735	Cover PJA SAP-HOP-HI-END-CO-PR-STST	D124
30674737	Cover PJA SAP-HOP-MC-HI-END-STST	D128
30674742	Foot Brake PJA PTP-A-BRAKE-FO-STST	D153
30674800	Mount PJA SAP-HOP-MP-U-HI-END-STST	D100

METTLER TOLEDO Service

Herzlichen Glückwunsch zu Ihrer Entscheidung für die Qualität und Präzision von METTLER TOLEDO. Die richtige Verwendung Ihres neuen Geräts entsprechend diesem Benutzerhandbuch sowie die regelmäßige Kalibrierung und Wartung durch unser geschultes Kundendienstteam gewährleisten den zuverlässigen und genauen Betrieb und schützen Ihre Investition. Setzen Sie sich mit uns in Verbindung, um eine Servicevereinbarung entsprechend Ihren Anforderungen und Ihrem Budget abzuschließen. Weitere Informationen können unter www.mt.com/service abgerufen werden.

Es gibt verschiedene Möglichkeiten zur Maximierung der Ergebnisse Ihrer Investition:

- 1 Registrieren Sie Ihr Produkt:** Wir laden Sie ein, Ihr Produkt unter www.mt.com/productregistration zu registrieren.
So können wir Sie über Verbesserungen, Aktualisierungen und wichtige Benachrichtigungen für Ihr Produkt informieren.
- 2 Wenden Sie sich an METTLER TOLEDO, wenn eine Wartung erforderlich ist:** Ein Messergebnis ist nur so viel wert wie seine Genauigkeit – eine nicht spezifikationskonforme Waage stellt ein Qualitäts-, Gewinn- und Haftungsrisiko dar. Die termingerechte Wartung durch METTLER TOLEDO sorgt für Genauigkeit sowie maximale Verfügbarkeit und Lebensdauer.
 - ➔ **Installation, Konfiguration, Integration und Schulung:** Unsere Servicemitarbeiter sind werksseitig geschulte Experten für Wägausrüstung. Wir stellen sicher, dass Ihre Wägausrüstung rasch und kostengünstig betriebsbereit ist und dass Ihre Mitarbeiter optimal geschult werden.
 - ➔ **Dokumentation der Erstkalibrierung:** Die Installationsumgebung und Applikationsanforderungen sind für jede Industriewaage einzigartig, daher muss die Leistung überprüft und bestätigt werden. Im Rahmen unserer Kalibrierservices prüfen und dokumentieren wir die Genauigkeit und stellen somit die Produktionsqualität sicher. Außerdem liefern wir erstklassige Systemleistungsdaten.
 - ➔ **Regelmäßige Kalibrierung und Wartung:** Ein Kalibrierservicevertrag bietet Ihnen kontinuierliches Vertrauen in Ihren Wägeprozess sowie eine Dokumentation der Einhaltung von Vorschriften. Wir haben zahlreiche Servicepläne im Angebot, die Ihre Bedürfnisse und Ihr Budget im Blick haben.

Inhaltsverzeichnis

1	Sicherheitshinweise	3
1.1	Allgemeine Sicherheitshinweise	3
2	Einleitung	4
2.1	Produktübersicht.....	4
2.2	Technische Daten	4
2.2.1	Spezifikationen	4
2.2.2	Physische Abmessungen	5
2.3	Anwendungsbereich	5
2.4	Umgebungsbedingungen	5
2.5	Weitere Dokumente	5
3	Installieren	6
3.1	Auspacken	6
3.2	Lieferumfang	6
4	Setup und Konfiguration	7
5	Betrieb	8
5.1	Überprüfen des Wägehubs.....	8
5.1.1	Funktionsprüfung	8
5.1.2	Verifizierungstest	8
5.1.3	Überprüfen des Akkustands	8
5.2	Bedienen des Wägehubs.....	8
5.2.1	Allgemeine Hinweise zur Betriebssicherheit	8
5.2.2	Wägebetrieb	8
5.2.3	Verwenden des Bedienungshebels	9
5.2.4	Wichtige Hinweise.....	9
6	Wartung und Service	11
6.1	Wartungsroutine	11
6.1.1	Prüfen des Anhebens und Absenkens	11
6.1.2	Überprüfen der internen Elektronik	11
6.2	Reinigung	11
6.3	Akkubetrieb	12
6.3.1	Akkulebensdauer.....	12
6.3.2	Aufladen des Akkus	12
6.3.2.1	Aufladen des Pb-Akkus	12
6.3.2.2	Aufladen des NiMH-Akkus	12
6.3.3	Batterieentsorgung	13
6.4	Entlüften	13
7	Ersatzteile	14
7.1	PJA434 Ersatzteile.....	14
7.2	PJA439 Ersatzteile.....	17

1 Sicherheitshinweise

1.1 Allgemeine Sicherheitshinweise

- Lesen Sie vor dem Gebrauch die Handbücher des Geräts und des Wägeterminals sorgfältig durch.
- Halten Sie sich aus Sicherheitsgründen genau an die Warnungen und Anweisungen in allen zugehörigen Handbüchern.
- Wird das Gerät nicht gemäss der Bedienungsanleitung betrieben und gewartet, kann ein sicherer Betrieb nicht gewährleistet werden.
- Die Wartung des Geräts darf nur durch qualifiziertes Personal erfolgen. Gehen Sie bei Kontrollen, Tests und Justierungen bei eingeschalteter Spannungsversorgung vorsichtig vor. Die Nichtbeachtung dieser Anweisungen kann zu Personen- und/oder Sachschäden führen.
- Vor dem Anschliessen/Trennen interner elektronischer Bauteile oder Verbindungskabel zwischen elektronischen Geräten muss stets die Stromzufuhr unterbrochen und mindestens dreissig (30) Sekunden gewartet werden, bevor Anschlüsse oder Abtrennungen vorgenommen werden. Die Nichtbeachtung dieser Vorsichtsmassnahmen kann die Beschädigung oder Zerstörung des Geräts zur Folge haben oder zu Verletzungen führen.

2 Einleitung

2.1 Produktübersicht

Der PJA434 und der PJA439 sind auf den Einsatz in Produktionsanlagen und anspruchsvollen Lageranwendungen ausgelegt. PJA434 ist als lackierte Stahlversion und PJA439 als 100%ige Edelstahlversion verfügbar. Ein eingebauter wiederaufladbarer Akku versorgt das Wägesystem mit ausreichend Energie, um den ganzen Tag lang mit vollständig aufgeladenem Akku arbeiten zu können. Dank der integrierten Stromversorgung können Sie Ihre Wägeanwendungen an einer beliebigen, für den Wägehubwagen erreichbaren Stelle durchführen. Durch mobiles Wägen lassen sich Kosten sparen. Ausserdem können Sie so effizienter arbeiten, da mobile Waagen direkt vor Ort einsetzbar sind und ein Transport der zu prüfenden Ware entfällt. Durch das WLAN des ICS689-Terminals wird der PJA-Wägehubwagen in Ihr WLAN-Netz integriert und kann genau wie vor Ort mit dem Netzwerk verbundene Waagen genutzt werden. Mobil, flexibel und genau.

2.2 Technische Daten

2.2.1 Spezifikationen

Prozesswägegenauigkeit							
Kapazität	Auflösung	Typische Werte*			Terminal		
		Wiederholbarkeit SD (bei max. Last)	Fehler der Anzeige (bei halber Last)	Fehler der Anzeige (bei Vollast)	ICS439	ICS469	ICS689
600 (300/600) kg	0,1/0,2 kg d MR	30	50	60	x	x	x
600 kg	0,2 kg d	30	50	60	x	x	x
600 kg	0,1 kg d	30	50	60	x	x	x
1 500 (600/1 500) kg	0,2/0,5 kg d MR	60 g	90 g	120 g	x	x	x
2 000 (1 000/2 000) kg	0,5/1 kg d MR	70 g	100 g	150 g	x	x	x
2 500 (1 500/2 500) kg	0,5/1 kg d MR	100 g	150 g	200 g	x	x	x
3 000 (1 500/3 000) kg	1/2 kg d MR	150 g	200 g	250 g	x	x	x
Geeichte Genauigkeit							
600 kg	0,2 kg e	30 g	50 g	60 g	x	x	x
1 500 (600/1 500) kg	0,2/0,5 kg e MR	60 g	90 g	120 g	x	x	x
2 000 (1 000/2 000) kg	0,5/1 kg e MR	70 g	100 g	150 g	x	x	x
2 500 (1 500/2 500) kg	0,5/1 kg e MR	100 g	150 g	200 g	x	x	x
3 000 (1 500/3 000) kg	1/2 kg e MR	150 g	200 g	250 g	x	x	x
Plattformleistung							
Material der Wägehubwagenplattform	Optional	PJA434 Schmiedestahl, lackiert; PJA439, Edelstahl			x	x	x
Eindringschutz	Standard	IP65-System; IP67-Terminal			x	x	x
GMP	Optional	Nur auf der Edelstahlplattform verfügbar			x	x	x
Lenkräder	Optional	Gummi/Polyurethan			x	x	x
Lasträder	Optional	Polyurethan, Tandem/Nylon, Tandem			x	x	x
Fussbremse	Optional	–			x	x	x
Pumpenschloss	Optional	–			x	x	x
Terminalhalterung	Optional	Fixiert/Rotierend			x	x	x
Akkukapazität	Optional	Pb-Akku, 12 V, 7 Ah/NiMH-Akku, 12 V, 4,8 Ah			x	x	x
Akkulebensdauer	–	Pb-Akku, schwache Hintergrundbeleuchtung; ohne WLAN, ohne Drucker			25 Stunden	25 Stunden	20 Stunden
	–	NiMH-Akku, schwache Hintergrundbeleuchtung; ohne WLAN, ohne Drucker			20 Stunden	20 Stunden	15 Stunden
Ladezeiten	–	8 Stunden			x	x	x
Automatisches Abschalten	Standard	Nach 15 Minuten			x	x	x
Drucker	Optional	Ohne/Thermo/Matrix			x	x	x
Terminal	Optional	–			x	x	x
WLAN	Optional	Nur bei ICS689-WLAN verfügbar			–	–	x
NMI-Zertifikat	Optional	NMI-Baumusterzulassung (T5920)			x	x	x

* Bei Raumtemperatur und stabilen Umgebungsbedingungen ohne Vibration und Zugluft, mit automatisierter Gewichteplatzierung.

2.2.2 Physische Abmessungen

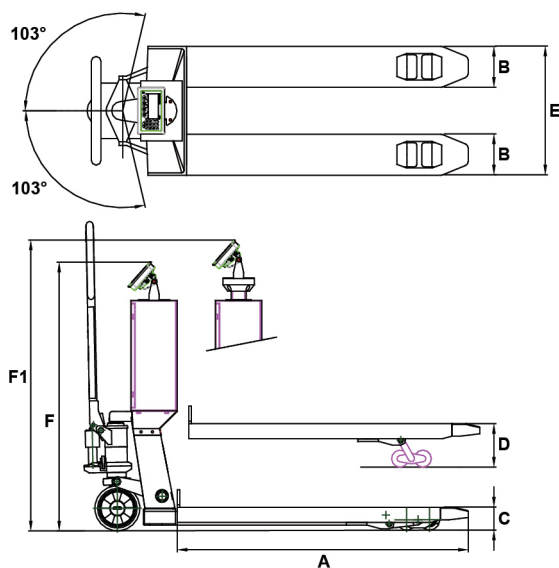

PJA434/PJA439 Abmessungen

A, optional	Gabellänge	1 150/950/1 400 mm
B	Gabelbreite	160 mm
C, optional	Höhe Gabel abgesenkt	90/85 mm
D	Maximale Gabelhöhe	200 mm
E, optional	Breite Gabeln gesamt	550/690 mm
F/F ¹	Oberhöhe Terminal	1 215 – 1 335 mm

2.3 Anwendungsbereich

Dieses Produkt ist für den Einsatz in sicheren Bereichen ausgelegt.

2.4 Umgebungsbedingungen

- Das Produkt darf nur im Bereich von -10 bis +40 °C/14 bis 104 °F, bei 10 % bis 95 % relativer Feuchte, nicht kondensierend eingesetzt werden.
- Schnelle Temperaturänderungen müssen vermieden werden, da dies zu Kondensation in der Elektronik führen kann. Während der Akklimatisierung muss das Wägesystem ausgeschaltet sein.
- Wenden Sie sich an METTLER TOLEDO, um Informationen zum Verwenden des Produkts in einer chemischen Umgebung zu erhalten.

2.5 Weitere Dokumente

Für dieses Produkt stehen die beiden Dokumente „Kurzanleitung“ und „Benutzerhandbuch“ zur Verfügung.

- Die Kurzanleitung wird mit dem Produkt als Druckversion mitgeliefert.
- Das Benutzerhandbuch (verfügbar unter www.mt.com) enthält eine vollständige Beschreibung des Produkts und seiner Verwendung.

3 Installieren

Dieses Produkt ist gebrauchsfertig und erfordert nach dem Auspacken eine minimale Installation.

3.1 Auspacken

- 1 Packen Sie das Produkt aus und entfernen Sie alle Verpackungsmaterialien. Bewahren Sie diese Verpackungsmaterialien für den Fall auf, dass das Produkt in der Zukunft versendet werden muss.
- 2 Entfernen Sie alle Bänder von den Gabeln. Andernfalls kann die Wägegenauigkeit beeinträchtigt werden.
- 3 Entfernen Sie bei Edelstahlgeräten vor der Inbetriebnahme des Geräts die Schutzbänder von allen Rädern.
- 4 Überprüfen Sie die Verpackungsgegenstände gemäss [Lieferumfang ▶ Seite 6].

3.2 Lieferumfang

Überprüfen Sie bei Auslieferung des Geräts den gesamten Verpackungsinhalt anhand der folgenden Tabelle.

Artikel	Menge
Wägehubwagen	1
Benutzerhandbuch des Wägeterminals	1
Kurzanleitung zum Wägehubwagen	1
Akkuladegerät	1

4 Setup und Konfiguration

Informationen zum Konfigurieren und Kalibrieren der Waage finden Sie im Handbuch zum verbundenen Wägeterminal.

5 Betrieb

5.1 Überprüfen des Wägebuhwagens

5.1.1 Funktionsprüfung

Die Funktionsprüfung sollte unter der Bedingung durchgeführt werden, dass die Waage kalibriert ist. Informationen zum Kalibrieren der Waage finden Sie im Handbuch, das mit dem verbundenen Wägeterminal geliefert wurde.

- 1 Führen Sie vor Beginn einer Wägeserie eine Funktionsprüfung der Waage und des verbundenen Wägeterminals durch.
- 2 Stellen Sie sicher, dass die Waage an ein Wägeterminal angeschlossen ist und dass das Wägeterminal eingeschaltet ist.
- 3 Stellen Sie sicher, dass die Waage entladen ist und auf dem Display des Wägeterminals 0 angezeigt wird.
- 4 Belasten Sie die Waage. Das Display muss einen anderen Wert als 0 anzeigen.
- 5 Entlasten Sie die Waage. Die Anzeige muss wieder 0 anzeigen. Stellen Sie die Gewichtsanzeige der Waage anderenfalls auf Null.

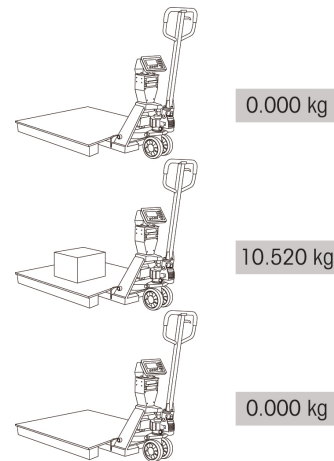

5.1.2 Verifizierungstest

Informationen zum Verifizierungstest finden Sie im Handbuch zum verbundenen Wägeterminal. Wenn das Verifizierungssiegel beschädigt ist, ist die Verifizierung nicht mehr gültig.

5.1.3 Überprüfen des Akkustands

 Überprüfen Sie den Akku vor dem Betrieb. Laden Sie den Akku gemäss [Aufladen des Akkus ▶ Seite 12] auf, wenn der Akkustand niedrig ist.

Im Handbuch zum Wägeterminal finden Sie weitere Erläuterungen zur Anzeige des Akkustands.

5.2 Bedienen des Wägebuhwagens

5.2.1 Allgemeine Hinweise zur Betriebssicherheit

- Betreiben Sie das Gerät nur, wenn der Bediener damit vertraut ist und dafür geschult oder autorisiert wurde.
- Setzen Sie das Gerät nur ein, wenn Sie sich von seiner Betriebssicherheit überzeugt haben. Achten Sie besonders auf den Zustand von Rädern, Deichsel, Gabeln und Bedienungshebel.
- Setzen Sie das Gerät nicht auf abschüssigem Untergrund ein.
- Greifen Sie niemals in den Hebemechanismus und begeben Sie sich niemals unter die Gabeln oder unter die Last.
- Befördern Sie keine Personen.
- Der Bediener sollte jederzeit einen Schutzhelm und Sicherheitsschuhe tragen.
- Transportieren Sie keine instabilen oder lose geschichteten Lasten.
- Überlasten Sie das Gerät nicht.
- Vergewissern Sie sich, dass die Länge der Gabeln mit der Palettenlänge übereinstimmt.

5.2.2 Wägebetrieb

WARNUNG Stellen Sie sicher, dass sich der Wägebuhwagen beim Wägen oder Transportieren von Lasten auf einer ebenen (Beton-) Oberfläche befindet. Die maximale Neigung des Bodens sollte weniger als 2 % betragen.

- 1 Schalten Sie das Wägeterminal ein.
- 2 Warten Sie 3 – 5 Minuten, bis sich das Wägeterminal vollständig aufgewärmt hat.

- 3 Heben Sie keine Lasten an, bevor das Terminal „0“ anzeigt.
- 4 Senken Sie die Gabeln ab und schieben Sie die abgesenkten Gabeln in die Palette. **⚠️ WARNUNG: Positionieren Sie die Last aus Sicherheitsgründen mittig auf den Gabeln und nicht an deren Ende.**
- 5 Heben Sie die Gabeln an, bis die Palette und die Last komplett angehoben sind (Anweisungen zum Anheben finden Sie unter [Verwenden des Bedienungshebels ▶ Seite 9]). Stellen Sie sicher, dass keine Peripheriegeräte oder Hindernisse die Palette, die Gabeln oder die Last berühren.
- 6 Lesen Sie den Gewichtswert ab, sobald der Messwert am Wägeterminal stabil wird.

5.2.3 Verwenden des Bedienungshebels

Zum Absenken der Gabeln

- 1 Stellen Sie den Bedienungshebel auf die Position **LOWER**.
- 2 Die Gabeln werden auf die niedrigste Position abgesenkt.

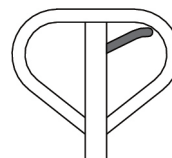

Zum Anheben der Last

- 1 Stellen Sie den Bedienungshebel auf die Position **ASCENT**.
- 2 Schieben Sie die abgesenkten Gabeln in die Palette. **⚠️ WARNUNG: Positionieren Sie die Last aus Sicherheitsgründen mittig auf den Gabeln und nicht an deren Ende.**
- 3 Pumpen Sie mit der Deichsel, um die Last anzuheben.

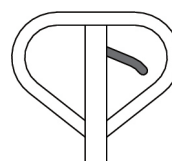

Zum Fahren des Wägehubs

- 1 Stellen Sie den Bedienungshebel auf die Position **NEUTRAL**.
- 2 Ziehen Sie an der Deichsel, um die Last zu transportieren.

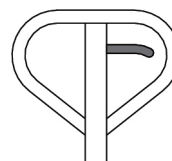

5.2.4 Wichtige Hinweise

Beachten Sie für optimale Wägeresultate Folgendes:

- Um die besten Wägeresultate zu erzielen, stellen Sie den Schwerpunkt der Last zwischen den Gabeln sicher.
- Stellen Sie sicher, dass die Last angehoben wird, ohne das Gehäuse des Terminals oder andere Paletten zu berühren.

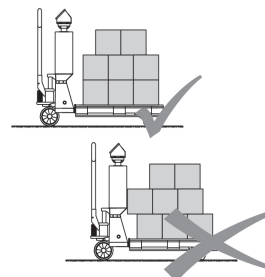
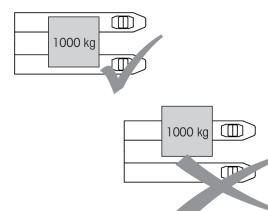

- Positionieren Sie die Last an der Gabelwurzel. Positionieren Sie die Last nicht am Ende der Gabeln.

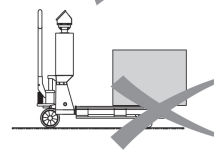
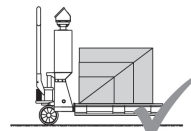

- Positionieren Sie die Last mittig auf den Gabeln. Positionieren Sie die Last nicht ausserhalb der Mitte auf den Gabeln.

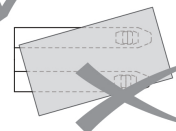
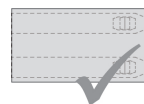

- Da die Lenkräder vorne in der Nähe des Terminalgehäuses montiert sind, wird das Ziehen der Waage gegenüber dem Schieben vorgezogen.

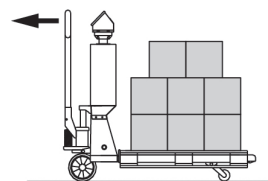

- Wenn das Gerät nicht verwendet wird, senken Sie die Gabeln auf die niedrigste Höhe und stellen Sie den Bedienungshebel in die neutrale Position.

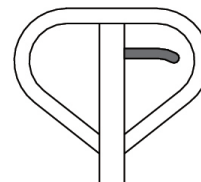

- Scheuernde und Verschleiss verursachende Prozesse vermeiden.

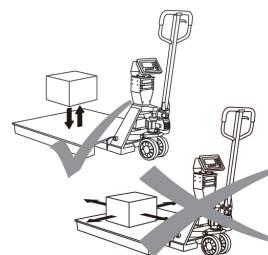

- Herabfallende Lasten, Erschütterungen und seitliche Stösse vermeiden.

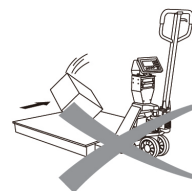

6 Wartung und Service

Lassen Sie das Produkt regelmässig durch einen zugelassenen Servicemitarbeiter von METTLER TOLEDO inspizieren und kalibrieren. Wenn das Produkt für eichamtliche Zwecke verwendet wird, wenden Sie sich für die Prüfanforderungen an die lokalen Gewichts- und Massbehörden. Wenden Sie sich für Informationen über den regelmässigen Inspektions- und Wartungsservice an Ihren zugelassenen Servicemitarbeiter von METTLER TOLEDO.



! WARNUNG

Die Wartung des Geräts darf nur durch qualifiziertes Personal erfolgen. Gehen Sie bei Kontrollen, Tests und Justierungen bei eingeschalteter Spannungsversorgung vorsichtig vor. Die Nichtbeachtung dieser Anweisungen kann zu Personen- und/oder Sachschäden führen.



! WARNUNG

Vor dem Anschliessen/Trennen interner elektronischer Bauteile oder Verbindungskabel zwischen elektronischen Geräten muss stets die Stromzufuhr unterbrochen und mindestens dreissig (30) Sekunden gewartet werden, bevor Anschlüsse oder Abtrennungen vorgenommen werden. Die Nichtbeachtung dieser Vorsichtsmassnahmen kann die Beschädigung oder Zerstörung des Geräts zur Folge haben oder zu Verletzungen führen.

6.1 Wartungsroutine

6.1.1 Prüfen des Anhebens und Absenkens

- 1 Überprüfen Sie das Anheben und Absenken der Gabeln gemäss [Verwenden des Bedienungshebels ▶ Seite 9].
- 2 Überprüfen Sie alle beweglichen Teile, einschliesslich Räder und Lager auf Verformungen oder Beschädigungen.
- 3 Schmieren Sie Scharnierpunkte bei Bedarf.

6.1.2 Überprüfen der internen Elektronik

- Öffnen Sie das Akkufach und den Schaltschrank und überprüfen Sie die folgenden Punkte:
 - ➔ Überprüfen Sie Kabel auf lose Verbindungen oder Beschädigungen.
 - ➔ Prüfen Sie auf Feuchtigkeit.

6.2 Reinigung



! WARNUNG

Schäden am Gerät durch unsachgemässen Einsatz von Reinigungsmitteln.

Besondere Hinweise zur Reinigung

- Verwenden Sie nur solche Reinigungsmittel, die nicht auf die in der Waage verwendeten Kunststoffe einwirken.
- Verwenden Sie Desinfektions- und Reinigungsmittel ausschliesslich gemäss den Anweisungen des Herstellers.
- Verwenden Sie keine stark sauren, alkalischen oder stark chlorierten Reinigungsmittel. Vermeiden Sie Substanzen mit hohem oder niedrigem pH-Wert, da sonst eine erhöhte Korrosionsgefahr besteht.
- Seien Sie besonders vorsichtig bei der Reinigung des Innenbereichs.

- Das Wägesystem (ohne Drucker) erfüllt die Schutzklasse IP65. Dies bedeutet, dass Staub oder Feuchtigkeit (Regen oder ein Wasserstrahl von allen Seiten) den Betrieb der Elektronik nicht beeinflussen. Eine Hochdruckreinigung in Kombination mit warmem Wasser oder chemischen Reinigungsmitteln führt jedoch zum Eindringen von Feuchtigkeit und wirkt sich daher negativ auf den Betrieb des Systems aus.
- Die Lager der Räder (nicht aus Polyurethan) und die Drehpunkte der Nivellierstange der Lasträder müssen regelmässig gereinigt und geschmiert werden.

Reinigungsempfehlung

- Entfernen Sie in regelmässigen Abständen Schmutz und Ablagerungen ausserhalb und innerhalb der Waage.
- ➔ Das Verfahren hängt sowohl von der Art der Oberfläche als auch von den am Einbauort vorherrschenden Umgebungsbedingungen ab.

6.3 Akkubetrieb



Überprüfen Sie den Akku vor dem Betrieb. Laden Sie den Akku gemäss [Aufladen des Akkus ▶ Seite 12] auf, wenn der Akkustand niedrig ist.

Im Handbuch zum Wägeterminal finden Sie weitere Erläuterungen zur Anzeige des Akkustands.

Dieses Gerät wird mit einer der folgenden Akkukonfigurationen geliefert.

	ICS439	ICS469-Folientastatur	ICS689	ICS689-WLAN
Pb-Akku, 7 Ah	Ja	Ja	Ja	Ja
NiMH-Akku	Ja	Ja	Ja	Ja

Der Spannungspegel des Akkus wird im Wägeterminal angezeigt. Wenn die Akkuanzeige nur einen Balken anzeigt, sollte der Akku aufgeladen werden. Wenn der Akku vollständig leer ist, schaltet sich das Wägesystem aus.

6.3.1 Akkulebensdauer

Siehe [Spezifikationen ▶ Seite 4] für die Akkulebensdauer des Geräts.

6.3.2 Aufladen des Akkus

Befolgen Sie die nachstehenden Ladeanweisungen genau, um die Akkulebensdauer zu maximieren. **Befolgen Sie Ladezeiten wie in [Spezifikationen ▶ Seite 4] angegeben.**

6.3.2.1 Aufladen des Pb-Akkus

Der Pb-Akku kann über die Schnittstelle am Akkufach aufgeladen werden. Der Adapter wird mit länderspezifischen Steckern geliefert. Wählen Sie zum Aufladen den entsprechenden Stecker aus.



6.3.2.2 Aufladen des NiMH-Akkus



⚠️ WARNUNG

Laden Sie immer beide Akkubänke gleichzeitig auf!

Entfernen Sie die NiMH-Akkubänke aus dem Akkufach und laden Sie den Akku über die Ladestation auf.

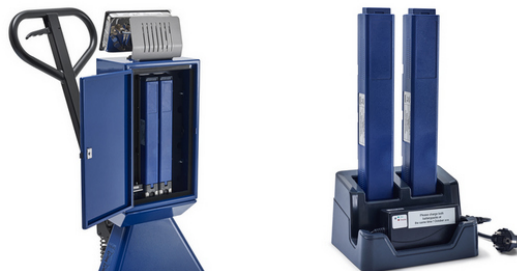

6.3.3 Batterieentsorgung

Durch den normalen Gebrauch über einen bestimmten Zeitraum wird die verfügbare Leistung des Akkusatzes verringert und die Fähigkeit, das Terminal über einen längeren Zeitraum mit Strom zu versorgen, wird beeinträchtigt. In diesem Fall sollte der Akkusatz ausgetauscht und der Originalakku ordnungsgemäss entsorgt werden.



! WARNUNG

Verbrauchte Batterien sofort entsorgen. Ausser Reichweite von Kindern aufbewahren. Nicht zerlegen und nicht ins Feuer werfen.

Die Batterie entsprechend den örtlichen Gesetzen und Vorschriften entsorgen.

6.4 Entlüften

Beim Austausch der Dichtungen oder beim Ölwechsel kann Luft in die Pumpeneinheit gelangen.

- 1 Zum Entlüften pumpen Sie die Deichsel einige Zeit, bis die Luft ausgestossen ist.
- 2 Senken Sie bei Bedarf die Gabeln ab und wiederholen Sie das Pumpen noch einige Male, bis die Luft aus der Pumpe ausgestossen ist.

7 Ersatzteile

7.1 PJA434 Ersatzteile

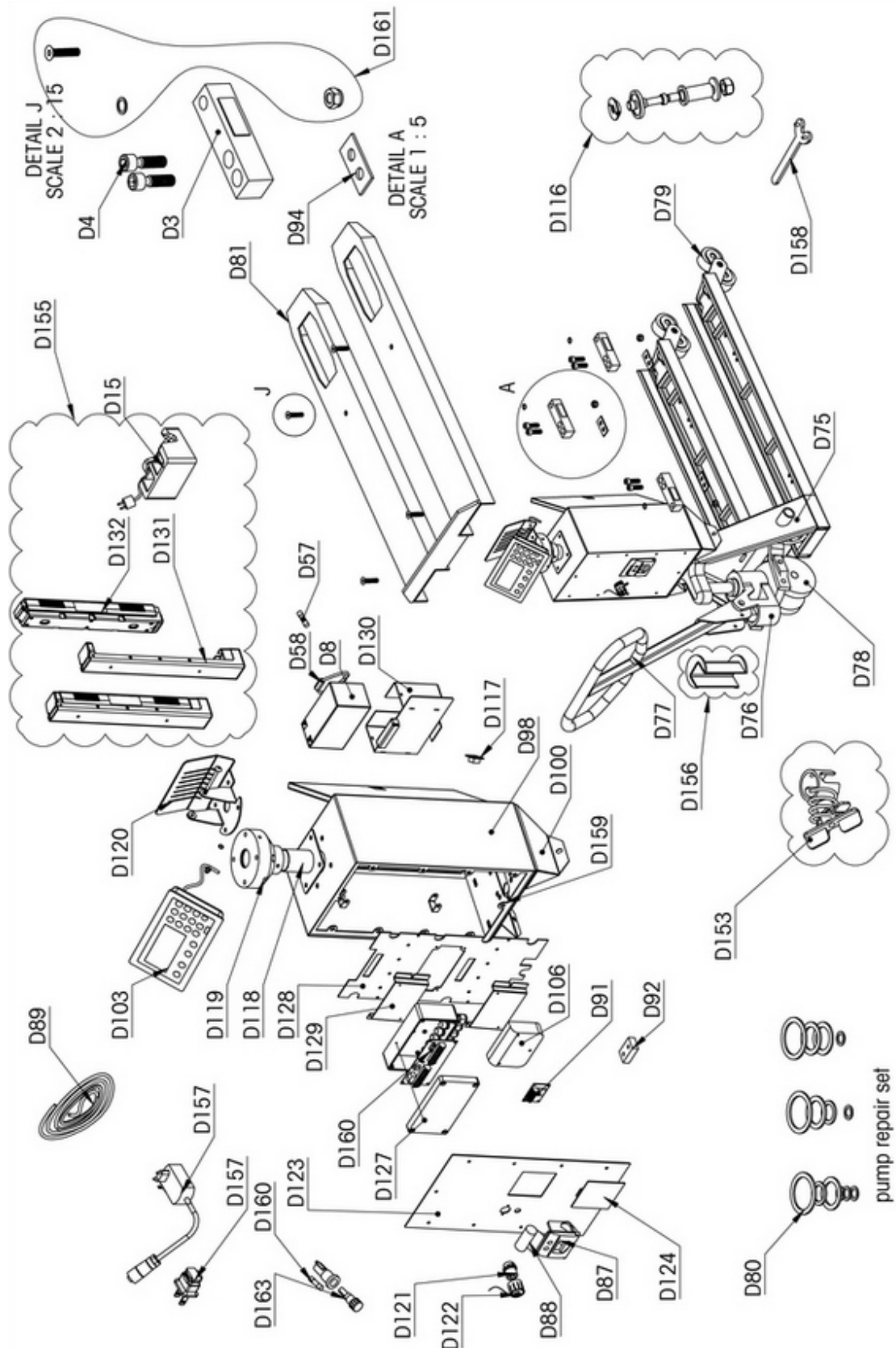

Artikelnummer	Beschreibung	Position
30666630	Load Cell PJA LC-1000-M	D3
30666631	Bolt PJA SAP-MP-BOLT-M12-40-CYL	D4

Artikelnummer	Beschreibung	Position
30666648	Junction Board PJA EB-4-LC-21-41	D91
30666656	Base PJA SAP-MP-BASE-ROTATING	D119
30666657	Bracket PJA MP-SUP-MT-ICS-PROTECT-STST	D120
30666660	Bolt PJA SAP-MP-LC-BOLT-NUT	D161
30666661	Bolt PJA SAP-MP-LC-BOLT-NUT-STST	D161
30666663	Load Cell PJA LC-2000-M	D3
30666665	Battery PJA BA-12V-7A	D8
30666666	Charger PJA SAO-CH-DUAL-N2	D15
30666667	Charger PJA SA-CH-DUAL-N2-UK	D15
30666668	Charger PJA SA-CH-DUAL-N2-US	D15
30666670	Fuse PJA EP-FUSE-HOL-FL	D58
30666671	Pallet Truck PJA PT-A-RAL5003	D75
30666672	Pallet Truck PJA PT-A-QM3000-4LC-RAL5003	D75
30666673	Pallet Truck PJA PT-A-RAL5003-WOF-690	D75
30666674	Pump PJA PTP-A-PUMP	D76
30666675	Handle PJA PTP-A-HANDLE	D77
30666676	Wheel PJA PTP-A-WH-ST-RUB	D78
30666677	Wheel PJA PTP-A-WH-ST-PU	D78
30666678	Wheel PJA PTP-A-WH-TL-PU-82MM-LOOSE	D79
30666679	Wheel PJA PTP-A-WH-TL-NYL-82MM-LOOSE	D79
30666680	Repair Kit PJA PTP-A-REP	D80
30666681	Fork Shoes PJA FS-A-RAL5003	D81
30666682	Fork Shoes PJA FS-A-WOF-690-RAL5003	D81
30666683	Fork Shoes PJA FS-A-STST	D81
30666684	Fork Shoes PJA FS-A-WOF-690-STST	D81
30666685	Printer PJA SA-PR-INT-MX-MCPK5377	D87
30666686	Printer PJA PR-INT-TH-RAVAS-MPP8250	D87
30666687	Paper PJA SAP-PRP-PAP-RAVAS-57-50-12	D88
30666688	Paper PJA SAP-PRP-PAP-INT-TH-RAVAS	D88
30666689	Cable PJA CA-RS232-MT	D89
30666691	Switch PJA SAO-EP-LEVELSWITCH-C3041	D92
30666692	Mounting PJA SAP-MP-MP-3	D94
30666693	Housing PJA SAP-HO-HI-END-BH-RAL5003	D98
30666694	Mount PJA SAP-HOP-MP-U-HI-END-RAL5003	D100
30666695	Indicator PJA IN-MT-ICS-439-I/O	D103
30666696	Indicator PJA IN-MT-ICS-469-I/O	D103
30666697	Indicator PJA IN-MT-ICS-689-I/O	D103
30666698	Indicator PJA IN-MT-ICS-689-WIFI	D103
30666699	Junction Box PJA SA-HO-SYN-JUNCTION	D106
30666700	Flexbolt PJA SAP-MP-LC-FLEXIBLE-V5	D116
30666701	Flexbolt PJA SAP-MP-LC-FLEXIBLE-V5-STST	D116
30666702	Lock Pro PJA HOP-LOCK-PRO	D117
30666706	Connector PJA CO-4P-M-CH	D121
30666707	Cap PJA COP-CAP-RECEPTACK	D122
30666708	Cover PJA SAP-HOP-CP-HI-END-BH-MT-R5003	D123
30666709	Cover PJA SAP-HOP-CP-HI-END-BH-R5003ABL	D123
30666710	Cover PJA SAP-HOP-CP-HI-END-BH-RAL5003	D123

Artikelnummer	Beschreibung	Position
30666711	Cover PJA SAP-HOP-HI-END-CO-PR-RAL5003	D124
30666712	IO box PJA SA-HO-EB-MT-ICS-IORS232	D127
30666713	Cover PJA SAP-HOP-MC-HI-END-RAL9005	D128
30666714	Mounting PJA SAP-MP-JUNC-HI-END-STST	D129
30666715	Housing PJA HO-BAT-MT-HI-END-STST	D130
30666716	Holder PJA SAP-BAP-HOLDER-PROLINE	D131
30666717	Battery PJA SA-BA-MT-6V-RC-N2	D132
30666718	Foot Brake PJA PTP-A-BRAKE-FO	D153
30666719	Kit PJA SA-KIT-MOD-GREEN-BATTERY	D155
30666720	Pump Block PJA MP-PUMP-BLOCK	D156
30666721	Charger PJA SA-CH-12V-1A-5M	D157
30666722	Charger PJA SA-CH-12V-1A	D157
30666723	Flexbolt PJA HH-FLEXBOLT-TOOL	D158
30666724	Fastener PJA SAP-MP-BOLT-RUBBER-NUT-M5	D159
30666725	Fuse PJA EP-FUSE-2A	D160
30666728	Fuse Holder PJA EP-FUSE-HOL-IP65	D163
30674676	Bracket PJA SAP-HOP-HI-END-TUBE-60MM-STST	D118
30674699	Fuse PJA EP-FUSE-3,15A	D57

7.2 PJA439 Ersatzteile

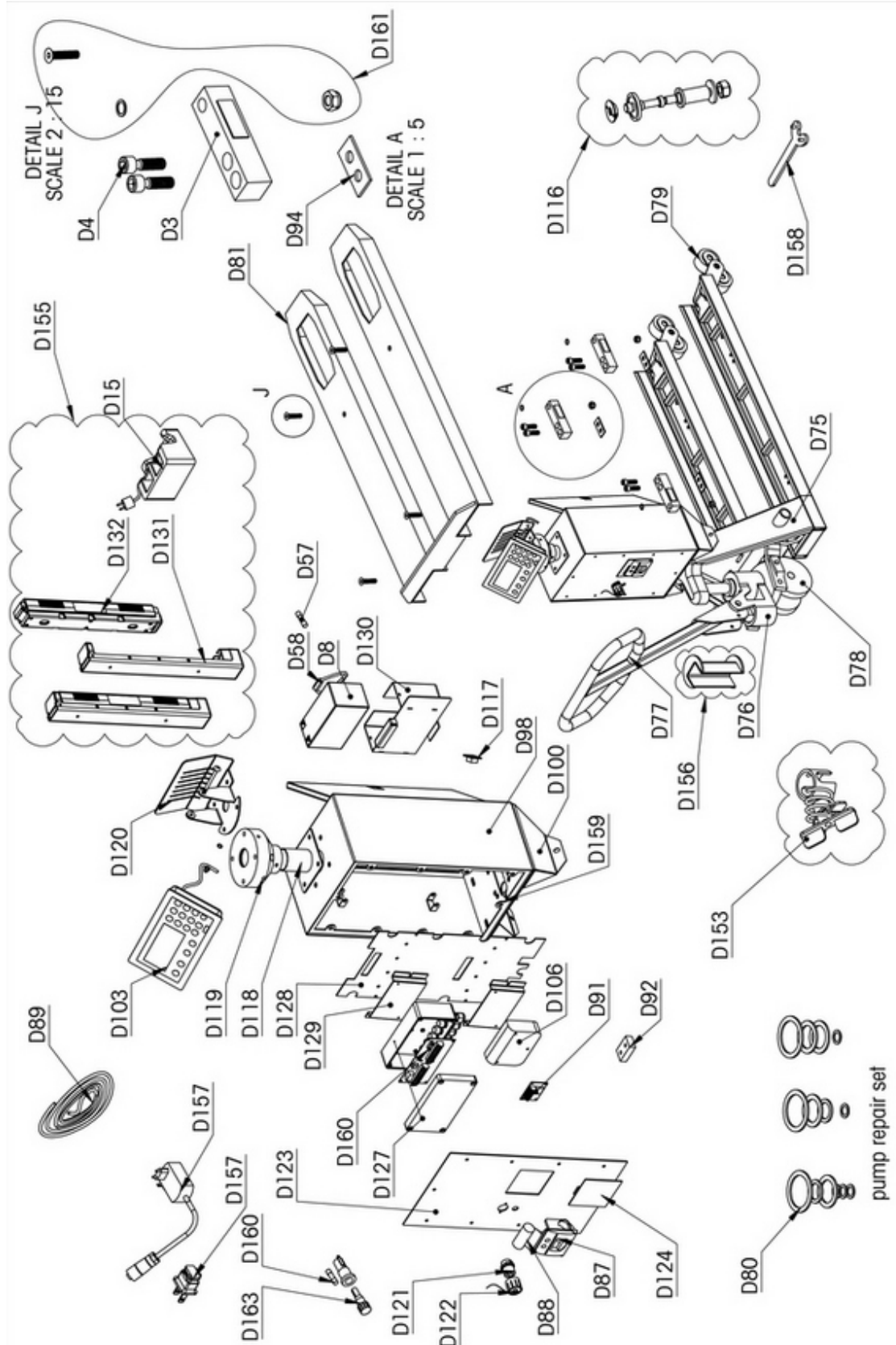

Artikelnummer	Beschreibung	Position
30666648	Junction Board PJA EB-4-LC-21-41	D91
30666657	Bracket PJA MP-SUP-MT-ICS-PROTECT-STST	D120
30666661	Bolt PJA SAP-MP-LC-BOLT-NUT-STST	D161
30666665	Battery PJA BA-12V-7A	D8

Artikelnummer	Beschreibung	Position
30666666	Charger PJA SAO-CH-DUAL-N2	D15
30666667	Charger PJA SA-CH-DUAL-N2-UK	D15
30666668	Charger PJA SA-CH-DUAL-N2-US	D15
30666670	Fuse PJA EP-FUSE-HOL-FL	D58
30666683	Fork Shoes PJA FS-A-STST	D81
30666684	Fork Shoes PJA FS-A-WOF-690-STST	D81
30666685	Printer PJA SA-PR-INT-MX-MCPK5377	D87
30666686	Printer PJA PR-INT-TH-RAVAS-MPP8250	D87
30666687	Paper PJA SAP-PRP-PAP-RAVAS-57-50-12	D88
30666688	Paper PJA SAP-PRP-PAP-INT-TH-RAVAS	D88
30666689	Cable PJA CA-RS232-MT	D89
30666691	Switch PJA SAO-EP-LEVELSWITCH-C3041	D92
30666695	Indicator PJA IN-MT-ICS-439-I/O	D103
30666696	Indicator PJA IN-MT-ICS-469-I/O	D103
30666697	Indicator PJA IN-MT-ICS-689-I/O	D103
30666698	Indicator PJA IN-MT-ICS-689-WIFI	D103
30666699	Junction Box PJA SA-HO-SYN-JUNCTION	D106
30666701	Flexbolt PJA SAP-MP-LC-FLEXIBLE-V5-STST	D116
30666702	Lock Pro PJA HOP-LOCK-PRO	D117
30666706	Connector PJA CO-4P-M-CH	D121
30666707	Cap PJA COP-CAP-RECEPTACK	D122
30666712	IO box PJA SA-HO-EB-MT-ICS-IORS232	D127
30666714	Mounting PJA SAP-MP-JUNC-HI-END-STST	D129
30666715	Housing PJA HO-BAT-MT-HI-END-STST	D130
30666716	Holder PJA SAP-BAP-HOLDER-PROLINE	D131
30666717	Battery PJA SA-BA-MT-6V-RC-N2	D132
30666719	Kit PJA SA-KIT-MOD-GREEN-BATTERY	D155
30666720	Pump Block PJA MP-PUMP-BLOCK	D156
30666721	Charger PJA SA-CH-12V-1A-5M	D157
30666722	Charger PJA SA-CH-12V-1A	D157
30666723	Flexbolt PJA HH-FLEXBOLT-TOOL	D158
30666724	Fastener PJA SAP-MP-BOLT-RUBBER-NUT-M5	D159
30666725	Fuse PJA EP-FUSE-2A	D160
30666728	Fuse Holder PJA EP-FUSE-HOL-IP65	D163
30674676	Bracket PJA SAP-HOP-HI-END-TUBE-60MM-STST	D118
30674692	Load Cell PJA SA-LC-1000-M	D3
30674693	Load Cell PJA SA-LC-2000-M	D3
30674694	Bolt PJA SAP-MP-BOLT-M12-40-CYL-STST	D4
30674699	Fuse PJA EP-FUSE-3,15A	D57
30674701	Pallet Truck PJA PT-A-STST	D75
30674702	Pallet Truck PJA PT-A-QM3000-4LC-STST	D75
30674703	Pallet Truck PJA PT-A-STST-WOF-690	D75
30674704	Pump PJA PTP-A-PUMP-STST	D76
30674705	Handle PJA PTP-A-HAN-STST	D77
30674706	Wheel PJA PTP-A-WH-ST-NYL-STST	D78
30674707	Wheel PJA PTP-A-WH-TL-PU-STST-LOOSE	D79
30674709	Repair Kit PJA PTP-A-REP-STST	D80

Artikelnummer	Beschreibung	Position
30674719	Housing PJA SAP-HO-HI-END-BH-STST	D98
30674729	Base PJA SAP-MP-BASE-ROTATING-STST	D119
30674733	Cover PJA SAP-HOP-CP-HI-END-BH-MT-STST	D123
30674734	Cover PJA SAP-HOP-CP-HI-END-BH-RAV-STST	D123
30674735	Cover PJA SAP-HOP-HI-END-CO-PR-STST	D124
30674737	Cover PJA SAP-HOP-MC-HI-END-STST	D128
30674742	Foot Brake PJA PTP-A-BRAKE-FO-STST	D153
30674800	Mount PJA SAP-HOP-MP-U-HI-END-STST	D100

METTLER TOLEDO Service

Nous vous félicitons d'avoir choisi la qualité et la précision de METTLER TOLEDO. L'utilisation appropriée de votre nouvel équipement conformément aux instructions de ce mode d'emploi, ainsi que l'étalonnage et l'entretien régulier par notre équipe de techniciens de maintenance formés en usine, garantissent un fonctionnement fiable et précis, tout en assurant la protection de votre investissement. Contactez-nous pour recevoir un contrat de maintenance adapté à vos besoins et à votre budget. Pour plus d'informations, visitez notre site www.mt.com/service.

Il y a plusieurs façons importantes d'optimiser les performances de votre investissement :

- 1 **Enregistrer votre produit** : nous vous invitons à enregistrer votre produit sur www.mt.com/productregistration afin que nous puissions vous contacter au sujet des améliorations, des mises à jour et des notifications importantes concernant votre produit.
- 2 **Contactez METTLER TOLEDO pour la maintenance** : la valeur d'une mesure est proportionnelle à sa précision. Une balance produisant des résultats hors spécifications peut entraîner une perte de qualité, une diminution des profits et un accroissement des risques liés à la responsabilité. La maintenance en temps opportun de METTLER TOLEDO garantit la précision et permet d'optimiser le temps de fonctionnement et la durée de vie de l'équipement.
 - ➔ **Installation, Configuration, Intégration et Formation** : nos techniciens de maintenance sont des experts des équipements de pesage formés en usine. Tout en demeurant abordables, nous veillons à préparer rapidement vos équipements de pesage pour la production et à former votre personnel pour garantir la bonne utilisation des équipements.
 - ➔ **Documentation sur l'étalonnage initial** : les exigences afférentes à l'environnement d'installation et à l'application étant propres à chaque balance industrielle, les performances font l'objet de tests et d'une certification. Nos services d'étalonnage et nos certificats documentent l'exactitude pour garantir la qualité de la production et fournir un archivage de la qualité des performances du système.
 - ➔ **Étalonnage périodique et maintenance** : un contrat de maintenance spécifique à l'étalonnage vous permet d'avoir toute confiance dans vos procédés de pesage et dans la conformité de votre documentation aux normes en vigueur. Nous proposons de nombreux plans de maintenance conçus pour répondre à vos besoins et s'adapter à votre budget.

Table des matières

1	Consignes de sécurité	3
1.1	Instructions générales relatives à la sécurité.....	3
2	Présentations	4
2.1	Présentation du produit.....	4
2.2	Caractéristiques techniques.....	4
2.2.1	Caractéristiques	4
2.2.2	Dimensions physiques	5
2.3	Domaine d'application	5
2.4	Conditions ambiantes.....	5
2.5	Documents supplémentaires	5
3	Installation	6
3.1	Déballage	6
3.2	Contenu de la livraison.....	6
4	Installation et configuration	7
5	Fonctionnement	8
5.1	Contrôle du pèse-palette mobile.....	8
5.1.1	Vérification du fonctionnement	8
5.1.2	Test de vérification	8
5.1.3	Contrôlez le niveau de la batterie	8
5.2	Utilisation du pèse-palette mobile	8
5.2.1	Directives générales pour une utilisation en toute sécurité	8
5.2.2	Opération de pesage	8
5.2.3	Utilisation d'un levier de commande.....	9
5.2.4	Remarques importantes	9
6	Maintenance et entretien	11
6.1	Routine de maintenance	11
6.1.1	Vérification du levage et de l'abaissement	11
6.1.2	Vérification de l'électronique interne.....	11
6.2	Nettoyage	11
6.3	Fonctionnement sur piles	12
6.3.1	Autonomie de la batterie	12
6.3.2	Chargement de la batterie	12
6.3.2.1	Chargement de la batterie Pb.....	12
6.3.2.2	Chargement de la batterie NiMH.....	12
6.3.3	Retrait de la batterie.....	13
6.4	Pour expulser l'air.....	13
7	Des pièces de rechange	14
7.1	PJA434 Des pièces de rechange	14
7.2	PJA439 Des pièces de rechange	17

1 Consignes de sécurité

1.1 Instructions générales relatives à la sécurité

- Lisez attentivement les manuels livrés avec l'équipement et le terminal de pesage avant toute utilisation.
- Pour des raisons de sécurité, suivez les instructions et respectez strictement les avertissements indiqués dans tous les manuels associés.
- La sécurité de l'équipement ne peut pas être garantie s'il n'est pas utilisé et entretenu conformément aux instructions du présent manuel.
- Autorisez uniquement le personnel qualifié à assurer la maintenance de l'équipement. Procédez avec précaution lors des opérations d'inspection, des réglages et des tests réalisés pendant que l'équipement est sous tension. Le non-respect de cette précaution peut entraîner des blessures corporelles et/ou des dommages matériels.
- Avant de raccorder ou de débrancher tout composant électronique interne ou d'interconnecter des câbles entre des équipements électroniques, coupez toujours l'alimentation et patientez au moins trente (30) secondes avant de procéder à tout raccordement ou débranchement. Le non-respect de cette précaution peut entraîner des blessures corporelles et/ou des dommages matériels ou la destruction de l'équipement.

2 Présentations

2.1 Présentation du produit

Les pèse-palettes PJA434 et PJA439 sont conçus pour répondre aux conditions exigeantes des entrepôts et des sites de production. Le pèse-palette PJA434 est en acier peint, tandis que le PJA439 est 100 % en acier inoxydable. Une batterie rechargeable intégrée alimente le système de pesage et fournit, à pleine charge, suffisamment d'énergie pour permettre une journée entière de fonctionnement. Cette alimentation intégrée permet d'utiliser le pèse-palette pour effectuer des pesées en tout lieu. Cette mobilité se traduit par d'importantes économies de coûts. Les pèse-palettes mobiles amènent le pesage à la charge à peser plutôt que l'inverse, ce qui vous permet de travailler de manière plus efficace. La sortie Wi-Fi du terminal ICS689 permet d'intégrer le pèse-palette mobile PJA à votre réseau WLAN et de l'utiliser comme n'importe quelle balance statique connectée à un réseau filaire. Mobilité, flexibilité et précision.

2.2 Caractéristiques techniques

2.2.1 Caractéristiques

Précision des processus de pesage							
Portée	Résolution	Valeurs standard*			Terminal		
		Répétabilité (std) (à charge max.)	Erreur d'indication (à demi-charge)	Erreur d'indication (à pleine charge)	ICS439	ICS469	ICS689
600 (300/600) kg	0,1/0,2 kg d MR	30	50	60	x	x	x
600 kg	0,2 kg d	30	50	60	x	x	x
600 kg	0,1 kg d	30	50	60	x	x	x
1 500 (600/1 500) kg	0,2/0,5 kg d MR	60 g	90 g	120 g	x	x	x
2 000 (1 000/2 000) kg	0,5/1 kg d MR	70 g	100 g	150 g	x	x	x
2 500 (1 500/2 500) kg	0,5/1 kg d MR	100 g	150 g	200 g	x	x	x
3 000 (1 500/3 000) kg	1/2 kg d MR	150 g	200 g	250 g	x	x	x
Précision homologuée							
600 kg	0,2 kg e	30 g	50 g	60 g	x	x	x
1 500 (600/1 500) kg	0,2/0,5 kg e MR	60 g	90 g	120 g	x	x	x
2 000 (1 000/2 000) kg	0,5/1 kg e MR	70 g	100 g	150 g	x	x	x
2 500 (1 500/2 500) kg	0,5/1 kg e MR	100 g	150 g	200 g	x	x	x
3 000 (1 500/3 000) kg	1/2 kg e MR	150 g	200 g	250 g	x	x	x
Performances de la plateforme							
Matériau du pèse-palette	En option	PJA434 est en acier peint ; PJA439 en acier inoxydable			x	x	x
Étanchéité	Standard	IP65 (système) ; IP67 (terminal)			x	x	x
BPF (bonnes pratiques de fabrication)	En option	Uniquement disponible sur la plateforme en acier inoxydable			x	x	x
Roues directrices	En option	Caoutchouc/polyuréthane			x	x	x
Roues de chargement	En option	Polyuréthane, en tandem/nylon, en tandem			x	x	x
Pédale de frein	En option	-			x	x	x
Verrouillage de la pompe	En option	-			x	x	x
Support de terminal	En option	Fixe/rotatif			x	x	x
Capacité de la batterie	En option	Batterie Pb, 12 V, 7 Ah/batterie NiMH, 12 V, 4,8 Ah			x	x	x
Autonomie de la batterie	-	Batterie Pb, faible luminosité du rétroéclairage, sans Wi-Fi, sans imprimante			25 heures s	25 heures s	20 heures s
	-	Batterie NiMH, faible luminosité du rétroéclairage, sans Wi-Fi, sans imprimante			20 heures s	20 heures s	15 heures s
Heures de charge	-	8 heures			x	x	x
Arrêt automatique	Standard	Après 15 minutes			x	x	x
Imprimante	En option	Non/thermique/matricielle			x	x	x
Terminal	En option	-			x	x	x
I.S.	En option	Uniquement disponible sur le terminal ICS689 WiFi			-	-	x
Certificat NMI	En option	Homologation de type NMI (T5920)			x	x	x

* À température ambiante et dans des conditions environnementales stables, sans vibrations ni courants d'air, avec placement automatique des poids.

2.2.2 Dimensions physiques

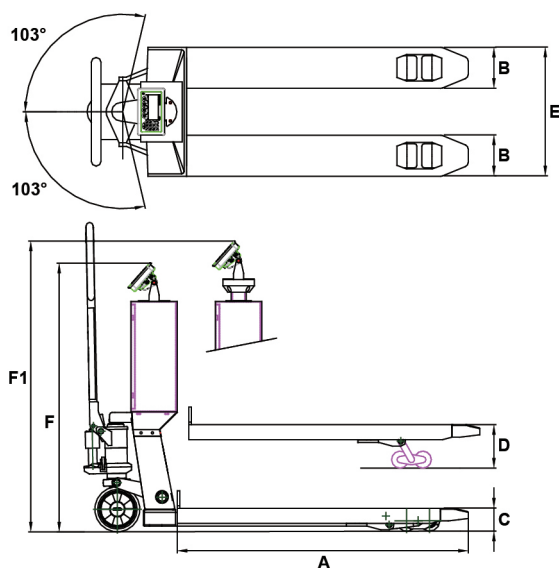

Dimensions PJA434/PJA439

A, en option	Longueur de la fourche	1 150 × 950 × 1 400 mm
B	Largeur de fourche	160 mm
C, en option	Hauteur de fourche abaissée	90/85 mm
D	Hauteur de fourche maximale	200 mm
E, en option	Distance entre les fourches	550/690 mm
F/F ¹	Hauteur jusqu'à la partie supérieure du terminal	1215 - 1335 mm

2.3 Domaine d'application

Ce produit est conçu pour une utilisation en zone sûre.

2.4 Conditions ambiantes

- Le produit peut uniquement être utilisé avec précision que dans la plage de température de -10 °C à +40 °C/14 °F à 104 °F, 10 % à 95 % d'humidité relative, sans condensation.
- Les variations rapides de température doivent être évitées, car celles-ci provoquent l'apparition de condensation au niveau des composants électroniques. Le système de pesage doit être éteint au cours de la période d'acclimatation.
- Consultez METTLER TOLEDO pour obtenir des informations relatives à l'utilisation du produit dans un environnement chimique.

2.5 Documents supplémentaires

Deux documents nommés « Guide rapide » et « Manuel d'utilisation » sont proposés avec ce produit.

- Le Guide rapide est imprimé et fourni avec le produit.
- Le Manuel d'utilisation (disponible sur www.mt.com) offre une description complète du produit et de son utilisation.

3 Installation

Ce produit est conçu pour être prêt à l'emploi et nécessite une installation minimale après le déballage.

3.1 Déballage

- 1 Déballer le produit et retirez tous les matériaux d'emballage. Conservez ces matériaux d'emballage dans l'éventualité où le produit doit être expédié à l'avenir.
- 2 Retirez toutes les bandes autour des fourches. Dans le cas contraire, la précision de pesage peut être compromise.
- 3 Pour les unités en acier inoxydable, retirez les bandes de protection de toutes les roues avant de mettre l'unité en service.
- 4 Vérifiez les articles d'emballage conformément aux instructions de la section [Contenu de la livraison ► page 6].

3.2 Contenu de la livraison

Lors de la livraison de l'unité, vérifiez l'ensemble du contenu du colis en vous basant sur le tableau ci-dessous.

Équipement	Quantité
Pèse-palette mobile	1
Manuel d'utilisation du terminal de pesage	1
Guide rapide du pèse-palette mobile	1
Chargeur de batterie	1

4 Installation et configuration

Pour plus d'informations sur la configuration et l'étalonnage du pèse-palette, consultez le manuel du terminal de pesage connecté.

5 Fonctionnement

5.1 Contrôle du pèse-palette mobile

5.1.1 Vérification du fonctionnement

La vérification du fonctionnement doit être effectuée à condition que le pèse-palette soit étalonné. Consultez le manuel fourni avec le terminal de pesage connecté pour plus d'informations sur l'étalonnage.

- 1 Avant de démarrer une série de pesées, procédez à une vérification du fonctionnement du pèse-palette et du terminal de pesage connecté.
- 2 Assurez-vous que le pèse-palette est connecté à un terminal de pesage et que le terminal de pesage est sous tension.
- 3 Assurez-vous qu'aucune charge n'est présente sur le pèse-palette et que l'écran du terminal de pesage indique la valeur 0.
- 4 Chargez le pèse-palette. L'écran doit afficher une valeur différente de 0.
- 5 Décharger le pèse-palette. L'affichage doit revenir à 0. Dans le cas contraire, effectuez la mise à zéro du pèse-palette.

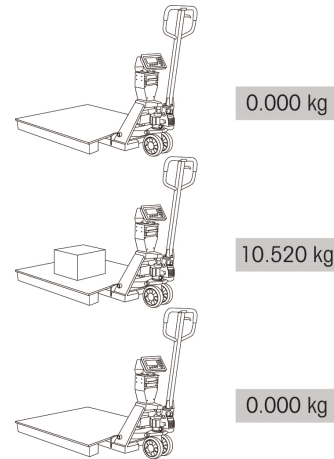

5.1.2 Test de vérification

Consultez le manuel du terminal de pesage connecté pour procéder à un test de vérification. Lorsque le sceau de vérification est brisé, la vérification n'est plus valide.

5.1.3 Contrôlez le niveau de la batterie



Contrôlez le niveau de la batterie avant toute utilisation. Rechargez la batterie en suivant les instructions de la section [Chargement de la batterie ► page 12] lorsque le niveau de la batterie est faible.

Consultez le manuel du terminal de pesage pour obtenir plus d'explications sur l'indication du niveau de la batterie.

5.2 Utilisation du pèse-palette mobile

5.2.1 Directives générales pour une utilisation en toute sécurité

- N'utilisez pas l'équipement, à moins que l'opérateur ne soit familiarisé avec son fonctionnement et qu'il soit formé ou autorisé à le faire.
- N'utilisez pas l'équipement tant que l'opérateur n'est pas convaincu que son état de fonctionnement est satisfaisant. Accordez une attention particulière à l'état des roues, de la poignée, des fourches et des commandes inférieures.
- N'utilisez pas l'équipement sur un terrain en pente.
- Ne placez jamais aucune partie du corps humain dans le mécanisme de levage ou sous les fourches ou la charge.
- Ne transportez pas de passagers.
- Il est recommandé à l'opérateur de porter des gants et des chaussures de sécurité à tout moment.
- Ne manipulez pas des charges instables ou empilées de manière incorrecte.
- Ne surchargez pas l'équipement.
- Assurez-vous que la longueur des fourches correspond à la longueur de la palette.

5.2.2 Opération de pesage

AVERTISSEMENT Assurez-vous que le pèse-palette mobile se trouve sur une surface plane (béton) lors du pesage ou du transport de charges. La pente maximale du sol doit être inférieure à 2 %.

- 1 Mettez le terminal de pesage sous tension.

- 2 Patientez 3 à 5 minutes jusqu'à ce que le terminal de pesage soit prêt à fonctionner.
- 3 Ne pesez aucune charge avant que le terminal affiche la valeur « 0 ».
- 4 Abaissez les fourches, puis insérez les fourches abaissées dans la palette. **⚠ AVERTISSEMENT: Pour des raisons de sécurité, centrez la charge sur les fourches et évitez de la placer à l'extrémité des fourches.**
- 5 Soulevez les fourches jusqu'à ce que la palette et la charge soient entièrement soulevées du sol (consultez les instructions de levage de la section [Utilisation d'un levier de commande ▶ page 9]). Assurez-vous qu'aucun objet périphérique ou obstacle ne touche la palette, les fourches ou la charge.
- 6 Lisez la mesure du poids lorsque l'affichage de la valeur indiquée sur le terminal de pesage se stabilise.

5.2.3 Utilisation d'un levier de commande

Pour abaisser les fourches

- 1 Réglez le levier de commande en position **LOWER**.
- 2 Les fourches s'abaissent à la position la plus basse.

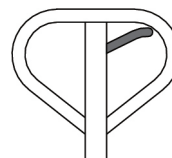

Pour soulever une charge

- 1 Réglez le levier de commande en position **ASCENT**.
- 2 Insérez les fourches abaissées dans la palette. **⚠ AVERTISSEMENT: Pour des raisons de sécurité, centrez la charge sur les fourches et évitez de la placer à l'extrémité des fourches.**
- 3 Activez la poignée à plusieurs reprises pour soulever la charge.

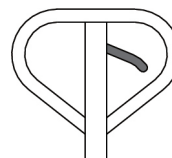

Pour déplacer le pèse-palette mobile

- 1 Réglez le levier de commande en position **NEUTRAL**.
- 2 Tirez sur la poignée pour déplacer le pèse-palette.

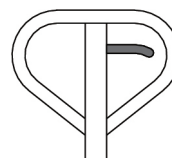

5.2.4 Remarques importantes

Pour obtenir des résultats de pesage optimaux, suivez les consignes suivantes :

- Assurez-vous du bon positionnement du centre de gravité de la charge entre les fourches.
- Veillez à ce que la charge se soulève librement sans toucher l'enceinte du terminal ou d'autres palettes.

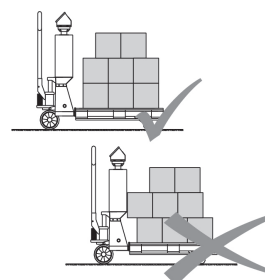
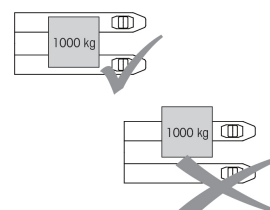

- Placez la charge à partir de la racine des fourches. Ne positionnez pas la charge à l'extrémité des fourches.

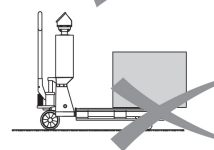
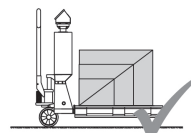

- Centrez la charge sur les fourches. Ne placez pas la charge de manière excentrée sur les fourches.

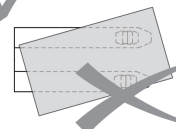
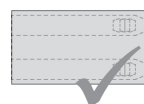

- Les roues directrices étant montées à l'avant, à proximité de l'enceinte du terminal, il est préférable de tirer le pèse-palette plutôt que de le pousser.

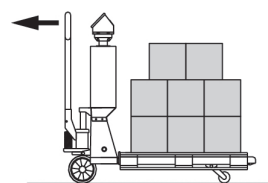

- Lorsque l'unité n'est pas utilisée, abaissez les fourches à la position la plus basse et placez le levier de commande en position neutre.

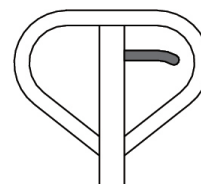

- Évitez les substances abrasives et les procédés d'usure.

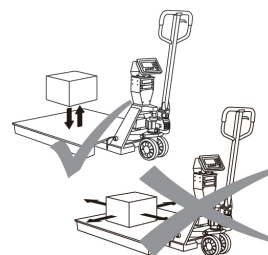

- Évitez les chutes de charges, les chocs et les impacts latéraux.

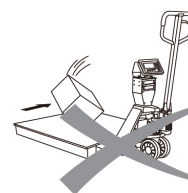

6 Maintenance et entretien

Faites inspecter et étalonner l'équipement par un représentant agréé de METTLER TOLEDO Service. Lorsque l'équipement est utilisé dans le cadre d'applications légales pour un usage commercial, consultez les organismes locaux de contrôle des poids et mesure pour connaître les exigences minimales en matière d'inspection. Contactez votre représentant agréé de METTLER TOLEDO Service pour obtenir des informations concernant les services d'inspection et d'étalonnage périodiques.



AVERTISSEMENT

Autorisez uniquement le personnel qualifié à assurer la maintenance de l'équipement. Procédez avec précaution lors des opérations d'inspection, des réglages et des tests réalisés pendant que l'équipement est sous tension. Le non-respect de cette précaution peut entraîner des blessures corporelles et/ou des dommages matériels.



AVERTISSEMENT

Avant de raccorder ou de débrancher tout composant électronique interne ou d'interconnecter des câbles entre des équipements électroniques, coupez toujours l'alimentation et patientez au moins trente (30) secondes avant de procéder à tout raccordement ou débranchement. Le non-respect de cette précaution peut entraîner des blessures corporelles et/ou des dommages matériels ou la destruction de l'équipement.

6.1 Routine de maintenance

6.1.1 Vérification du levage et de l'abaissement

- 1 Vérifier le levage et l'abaissement des fourches conformément aux instructions de la section [Utilisation d'un levier de commande ▶ page 9].
- 2 Contrôlez toutes les pièces mobiles, notamment les roues et les roulements, pour déceler toute déformation ou dommage.
- 3 Lubrifiez les charnières si nécessaire.

6.1.2 Vérification de l'électronique interne

- Ouvrez le boîtier de la batterie et l'armoire de contrôle et vérifiez les éléments suivants :
 - ➔ Contrôlez les câbles à la recherche de tout dommage ou connexion lâche.
 - ➔ Vérifiez l'absence d'humidité.

6.2 Nettoyage



AVERTISSEMENT

Vérifiez l'absence de dommages au niveau de l'équipement dus à une utilisation incorrecte des produits de nettoyage.

Instructions spéciales concernant le nettoyage

- Utilisez uniquement des produits de nettoyage qui ne détériorent pas les plastiques utilisés dans le pèse-palette.
- Employez uniquement des désinfectants et des agents de nettoyage conformément aux instructions du fabricant.
- N'utilisez aucun produit de nettoyage excessivement acide, alcalin ou chloré. Évitez les substances dont le pH est élevé ou faible, car un risque accru de corrosion existe dans ces conditions.
- Soyez particulièrement prudent lors du nettoyage des parties internes.

- Le système de pesage (sans imprimante) est conforme jusqu'à la classe de protection IP65. Cela signifie que la poussière ou l'humidité (pluie abondante ou jets d'eau de tous les côtés) n'ont pas d'incidence sur le fonctionnement de l'électronique. Cependant, le nettoyage à haute pression avec de l'eau chaude ou des nettoyeurs chimiques peut provoquer l'entrée d'humidité et avoir une influence négative sur le fonctionnement du système.
- Les roulements des roues (hormis les roues en polyuréthane) et les points de pivotement de la barre de mise de niveau des roues de chargement doivent être nettoyés et graissés régulièrement.

Instructions de nettoyage

- Retirez les impuretés et les dépôts à intervalles réguliers à l'extérieur et à l'intérieur du pèse-palette.
- ➔ La procédure dépend à la fois du type de surface et des conditions environnementales sur le site d'installation.

6.3 Fonctionnement sur piles



Contrôlez le niveau de la batterie avant toute utilisation. Rechargez la batterie en suivant les instructions de la section [Chargement de la batterie ▶ page 12] lorsque le niveau de la batterie est faible.

Consultez le manuel du terminal de pesage pour obtenir plus d'explications sur l'indication du niveau de la batterie.

Cette unité est livrée avec l'une des configurations de batterie suivantes.

	ICS439	ICS469	ICS689	ICS689 WiFi
Batterie Pb 7 Ah	Oui	Oui	Oui	Oui
Pile NiMH	Oui	Oui	Oui	Oui

Le niveau de tension de la batterie est indiqué sur le terminal de pesage. Lorsque l'indication de la batterie n'affiche qu'une seule barre, la batterie doit être chargée. Lorsque la batterie est complètement vide, le système de pesage s'arrête.

6.3.1 Autonomie de la batterie

Consultez la section [Caractéristiques ▶ page 4] pour connaître l'autonomie de la batterie de l'unité.

6.3.2 Chargement de la batterie

Suivez précisément les instructions de charge ci-dessous afin d'optimiser la durée de vie de la batterie. **Respectez les heures de charge comme indiqué à la section** [Caractéristiques ▶ page 4].

6.3.2.1 Chargement de la batterie Pb

La batterie Pb peut être chargée via l'interface située sur le boîtier de la batterie. L'adaptateur est fourni avec des connectiques spécifiques au pays. Choisissez celui qui convient pour charger votre batterie.



6.3.2.2 Chargement de la batterie NiMH



AVERTISSEMENT

Rechargez toujours les deux banques de batteries simultanément !

Retirez les batteries NiMH du boîtier de la batterie et utilisez la station de charge pour recharger la batterie.

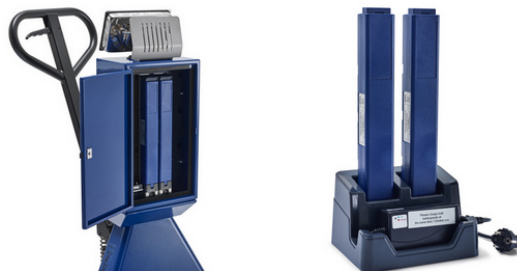

6.3.3 Retrait de la batterie

À la suite d'une utilisation normale durant une certaine période, la puissance disponible dans la batterie est réduite et sa capacité à alimenter le terminal durant une période prolongée s'amenuise. Lorsque cela se produit, la batterie doit être remplacée et la batterie d'origine doit être mise au rebut de façon appropriée.



AVERTISSEMENT

Mettez la batterie usagée au rebut en respectant les consignes légales. Maintenez la batterie hors de la portée des enfants. Ne démontez pas et ne jetez pas la batterie au feu.

Respectez les lois et les réglementations locales concernant la mise au rebut de la batterie.

6.4 Pour expulser l'air

De l'air peut pénétrer dans la pompe lorsque les joints sont remplacés ou lorsque l'huile est changée.

- 1 Pour expulser l'air, activez la poignée à plusieurs reprises durant quelques temps jusqu'à ce que l'air soit expulsé.
- 2 Si nécessaire, abaissez les fourches et répétez l'action de pompage encore quelques fois jusqu'à ce que l'air soit expulsé de la pompe.

7 Des pièces de rechange

7.1 PJA434 Des pièces de rechange

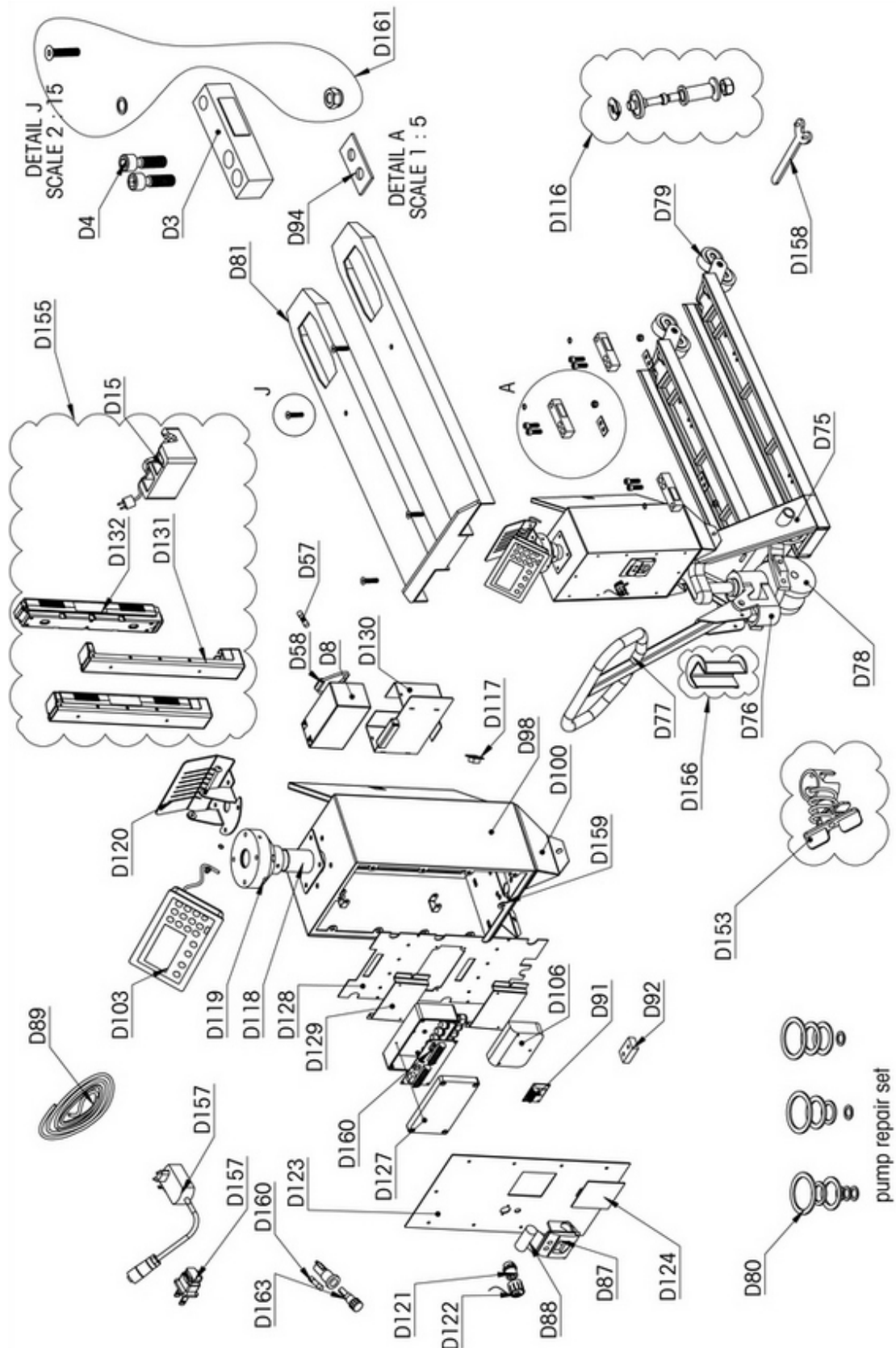

Numéro d'article	La description	Positionner
30666630	Load Cell PJA LC-1000-M	D3
30666631	Bolt PJA SAP-MP-BOLT-M12-40-CYL	D4

Numéro d'article	La description	Positionner
30666648	Junction Board PJA EB-4-LC-21-41	D91
30666656	Base PJA SAP-MP-BASE-ROTATING	D119
30666657	Bracket PJA MP-SUP-MT-ICS-PROTECT-STST	D120
30666660	Bolt PJA SAP-MP-LC-BOLT-NUT	D161
30666661	Bolt PJA SAP-MP-LC-BOLT-NUT-STST	D161
30666663	Load Cell PJA LC-2000-M	D3
30666665	Battery PJA BA-12V-7A	D8
30666666	Charger PJA SAO-CH-DUAL-N2	D15
30666667	Charger PJA SA-CH-DUAL-N2-UK	D15
30666668	Charger PJA SA-CH-DUAL-N2-US	D15
30666670	Fuse PJA EP-FUSE-HOL-FL	D58
30666671	Pallet Truck PJA PT-A-RAL5003	D75
30666672	Pallet Truck PJA PT-A-QM3000-4LC-RAL5003	D75
30666673	Pallet Truck PJA PT-A-RAL5003-WOF-690	D75
30666674	Pump PJA PTP-A-PUMP	D76
30666675	Handle PJA PTP-A-HANDLE	D77
30666676	Wheel PJA PTP-A-WH-ST-RUB	D78
30666677	Wheel PJA PTP-A-WH-ST-PU	D78
30666678	Wheel PJA PTP-A-WH-TL-PU-82MM-LOOSE	D79
30666679	Wheel PJA PTP-A-WH-TL-NYL-82MM-LOOSE	D79
30666680	Repair Kit PJA PTP-A-REP	D80
30666681	Fork Shoes PJA FS-A-RAL5003	D81
30666682	Fork Shoes PJA FS-A-WOF-690-RAL5003	D81
30666683	Fork Shoes PJA FS-A-STST	D81
30666684	Fork Shoes PJA FS-A-WOF-690-STST	D81
30666685	Printer PJA SA-PR-INT-MX-MCPK5377	D87
30666686	Printer PJA PR-INT-TH-RAVAS-MPP8250	D87
30666687	Paper PJA SAP-PRP-PAP-RAVAS-57-50-12	D88
30666688	Paper PJA SAP-PRP-PAP-INT-TH-RAVAS	D88
30666689	Cable PJA CA-RS232-MT	D89
30666691	Switch PJA SAO-EP-LEVELSWITCH-C3041	D92
30666692	Mounting PJA SAP-MP-MP-3	D94
30666693	Housing PJA SAP-HO-HI-END-BH-RAL5003	D98
30666694	Mount PJA SAP-HOP-MP-U-HI-END-RAL5003	D100
30666695	Indicator PJA IN-MT-ICS-439-I/O	D103
30666696	Indicator PJA IN-MT-ICS-469-I/O	D103
30666697	Indicator PJA IN-MT-ICS-689-I/O	D103
30666698	Indicator PJA IN-MT-ICS-689-WIFI	D103
30666699	Junction Box PJA SA-HO-SYN-JUNCTION	D106
30666700	Flexbolt PJA SAP-MP-LC-FLEXIBLE-V5	D116
30666701	Flexbolt PJA SAP-MP-LC-FLEXIBLE-V5-STST	D116
30666702	Lock Pro PJA HOP-LOCK-PRO	D117
30666706	Connector PJA CO-4P-M-CH	D121
30666707	Cap PJA COP-CAP-RECEPTACK	D122
30666708	Cover PJA SAP-HOP-CP-HI-END-BH-MT-R5003	D123
30666709	Cover PJA SAP-HOP-CP-HI-END-BH-R5003ABL	D123
30666710	Cover PJA SAP-HOP-CP-HI-END-BH-RAL5003	D123

Numéro d'article	La description	Positionner
30666711	Cover PJA SAP-HOP-HI-END-CO-PR-RAL5003	D124
30666712	IO box PJA SA-HO-EB-MT-ICS-IORS232	D127
30666713	Cover PJA SAP-HOP-MC-HI-END-RAL9005	D128
30666714	Mounting PJA SAP-MP-JUNC-HI-END-STST	D129
30666715	Housing PJA HO-BAT-MT-HI-END-STST	D130
30666716	Holder PJA SAP-BAP-HOLDER-PROLINE	D131
30666717	Battery PJA SA-BA-MT-6V-RC-N2	D132
30666718	Foot Brake PJA PTP-A-BRAKE-FO	D153
30666719	Kit PJA SA-KIT-MOD-GREEN-BATTERY	D155
30666720	Pump Block PJA MP-PUMP-BLOCK	D156
30666721	Charger PJA SA-CH-12V-1A-5M	D157
30666722	Charger PJA SA-CH-12V-1A	D157
30666723	Flexbolt PJA HH-FLEXBOLT-TOOL	D158
30666724	Fastener PJA SAP-MP-BOLT-RUBBER-NUT-M5	D159
30666725	Fuse PJA EP-FUSE-2A	D160
30666728	Fuse Holder PJA EP-FUSE-HOL-IP65	D163
30674676	Bracket PJA SAP-HOP-HI-END-TUBE-60MM-STST	D118
30674699	Fuse PJA EP-FUSE-3,15A	D57

7.2 PJA439 Des pièces de rechange

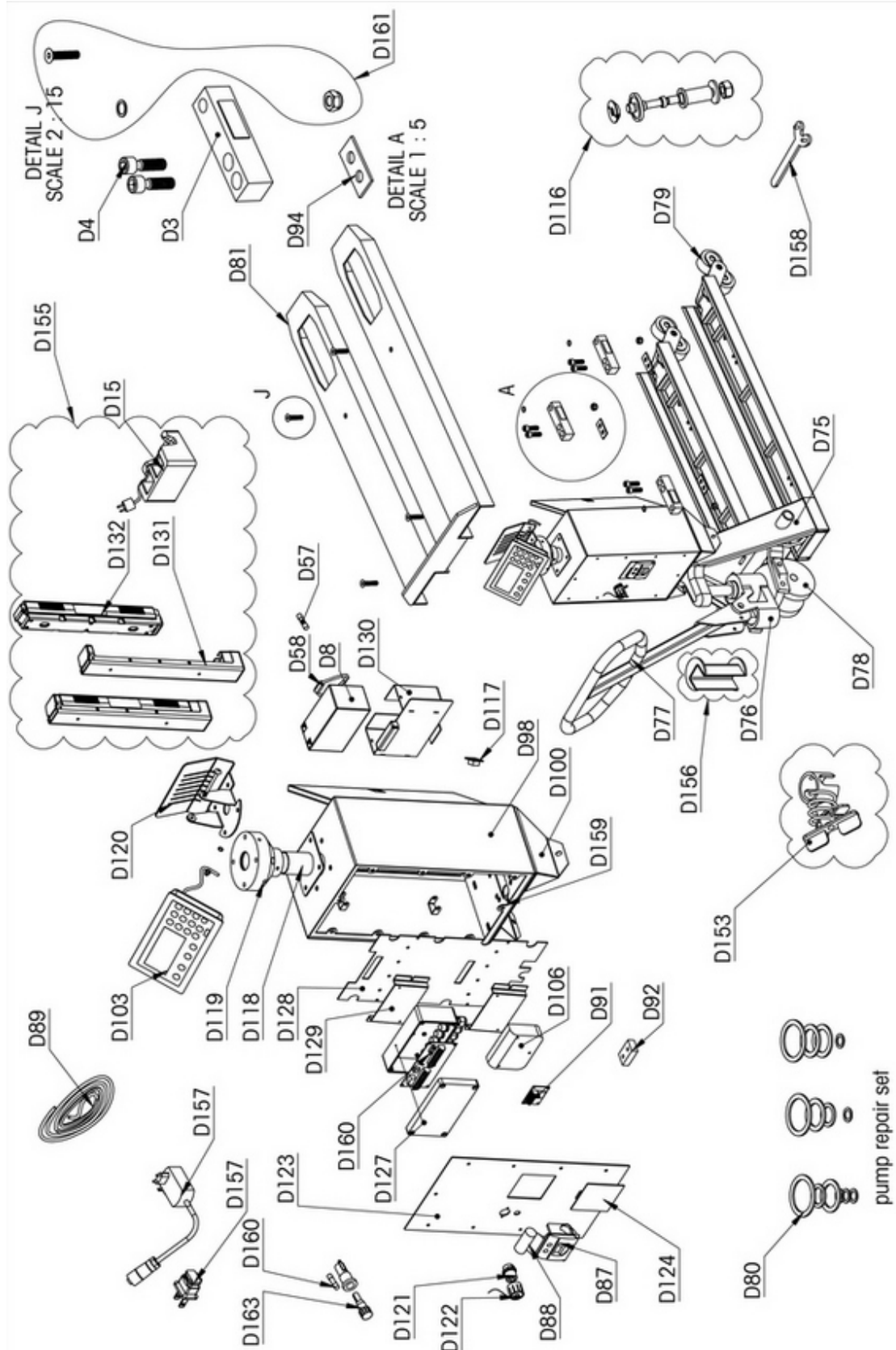

Numéro d'article	La description	Positionner
30666648	Junction Board PJA EB-4-LC-21-41	D91
30666657	Bracket PJA MP-SUP-MT-ICS-PROTECT-STST	D120
30666661	Bolt PJA SAP-MP-LC-BOLT-NUT-STST	D161
30666665	Battery PJA BA-12V-7A	D8

Numéro d'article	La description	Positionner
30666666	Charger PJA SAO-CH-DUAL-N2	D15
30666667	Charger PJA SA-CH-DUAL-N2-UK	D15
30666668	Charger PJA SA-CH-DUAL-N2-US	D15
30666670	Fuse PJA EP-FUSE-HOL-FL	D58
30666683	Fork Shoes PJA FS-A-STST	D81
30666684	Fork Shoes PJA FS-A-WOF-690-STST	D81
30666685	Printer PJA SA-PR-INT-MX-MCPK5377	D87
30666686	Printer PJA PR-INT-TH-RAVAS-MPP8250	D87
30666687	Paper PJA SAP-PRP-PAP-RAVAS-57-50-12	D88
30666688	Paper PJA SAP-PRP-PAP-INT-TH-RAVAS	D88
30666689	Cable PJA CA-RS232-MT	D89
30666691	Switch PJA SAO-EP-LEVELSWITCH-C3041	D92
30666695	Indicator PJA IN-MT-ICS-439-I/O	D103
30666696	Indicator PJA IN-MT-ICS-469-I/O	D103
30666697	Indicator PJA IN-MT-ICS-689-I/O	D103
30666698	Indicator PJA IN-MT-ICS-689-WIFI	D103
30666699	Junction Box PJA SA-HO-SYN-JUNCTION	D106
30666701	Flexbolt PJA SAP-MP-LC-FLEXIBLE-V5-STST	D116
30666702	Lock Pro PJA HOP-LOCK-PRO	D117
30666706	Connector PJA CO-4P-M-CH	D121
30666707	Cap PJA COP-CAP-RECEPTACK	D122
30666712	IO box PJA SA-HO-EB-MT-ICS-IORS232	D127
30666714	Mounting PJA SAP-MP-JUNC-HI-END-STST	D129
30666715	Housing PJA HO-BAT-MT-HI-END-STST	D130
30666716	Holder PJA SAP-BAP-HOLDER-PROLINE	D131
30666717	Battery PJA SA-BA-MT-6V-RC-N2	D132
30666719	Kit PJA SA-KIT-MOD-GREEN-BATTERY	D155
30666720	Pump Block PJA MP-PUMP-BLOCK	D156
30666721	Charger PJA SA-CH-12V-1A-5M	D157
30666722	Charger PJA SA-CH-12V-1A	D157
30666723	Flexbolt PJA HH-FLEXBOLT-TOOL	D158
30666724	Fastener PJA SAP-MP-BOLT-RUBBER-NUT-M5	D159
30666725	Fuse PJA EP-FUSE-2A	D160
30666728	Fuse Holder PJA EP-FUSE-HOL-IP65	D163
30674676	Bracket PJA SAP-HOP-HI-END-TUBE-60MM-STST	D118
30674692	Load Cell PJA SA-LC-1000-M	D3
30674693	Load Cell PJA SA-LC-2000-M	D3
30674694	Bolt PJA SAP-MP-BOLT-M12-40-CYL-STST	D4
30674699	Fuse PJA EP-FUSE-3,15A	D57
30674701	Pallet Truck PJA PT-A-STST	D75
30674702	Pallet Truck PJA PT-A-QM3000-4LC-STST	D75
30674703	Pallet Truck PJA PT-A-STST-WOF-690	D75
30674704	Pump PJA PTP-A-PUMP-STST	D76
30674705	Handle PJA PTP-A-HAN-STST	D77
30674706	Wheel PJA PTP-A-WH-ST-NYL-STST	D78
30674707	Wheel PJA PTP-A-WH-TL-PU-STST-LOOSE	D79
30674709	Repair Kit PJA PTP-A-REP-STST	D80

Numéro d'article	La description	Positionner
30674719	Housing PJA SAP-HO-HI-END-BH-STST	D98
30674729	Base PJA SAP-MP-BASE-ROTATING-STST	D119
30674733	Cover PJA SAP-HOP-CP-HI-END-BH-MT-STST	D123
30674734	Cover PJA SAP-HOP-CP-HI-END-BH-RAV-STST	D123
30674735	Cover PJA SAP-HOP-HI-END-CO-PR-STST	D124
30674737	Cover PJA SAP-HOP-MC-HI-END-STST	D128
30674742	Foot Brake PJA PTP-A-BRAKE-FO-STST	D153
30674800	Mount PJA SAP-HOP-MP-U-HI-END-STST	D100

fr

METTLER TOLEDO Service

Felicidades por escoger la calidad y precisión de METTLER TOLEDO. El uso apropiado conforme a este manual de usuario, así como el calibrado y el mantenimiento regulares proporcionado por nuestro equipo de servicio entrenado en nuestra fábrica le asegura el funcionamiento fiable y correcto, protegiendo así su inversión. Consúltenos con respecto a un contrato de servicio adaptado a sus necesidades y presupuesto. Hay más información disponible en www.mt.com/service.

Hay varias maneras importantes para garantizar el máximo rendimiento de su inversión:

- 1 **Registre su producto:** Le invitamos a registrar su producto en www.mt.com/productregistration de manera que le podamos informar sobre mejoras, actualizaciones y notificaciones importantes referentes a su producto.
- 2 **Contacte con METTLER TOLEDO para el servicio:** El valor de una medida es proporcional a su precisión. Una balanza fuera de especificación puede disminuir la calidad, reducir los beneficios y aumentar la responsabilidad. El servicio oportuno de METTLER TOLEDO garantizará la precisión y optimizará el tiempo de actividad y la vida útil del equipo.
 - ➔ **Instalación, configuración, integración y entrenamiento:** Nuestros representantes de servicio son expertos en equipos de pesaje entrenados en la fábrica. Nos aseguramos de que su equipo de pesaje está listo para la producción de una manera eficaz y oportuna de costos y que el personal está capacitado para el éxito.
 - ➔ **Documentación de calibración inicial:** El entorno de instalación y los requisitos de aplicación son únicos para cada balanza industrial de modo que el rendimiento debe ser probado y certificado. Nuestros servicios de calibración y certificados documentan la exactitud para garantizar la calidad de la producción y proporcionan un registro del sistema de calidad del rendimiento.
 - ➔ **Mantenimiento de calibración periódica:** Un acuerdo de servicio de calibración proporciona en curso confianza en su proceso de pesaje y documentación de cumplimiento de los requisitos. Ofrecemos una variedad de planes de servicio que están programados para satisfacer sus necesidades y diseñados para ajustarse a su presupuesto.

Índice de contenidos

1	Instrucciones de seguridad	3
1.1	Instrucciones generales de seguridad.....	3
2	Introducción	4
2.1	Visión general del producto.....	4
2.2	Datos técnicos.....	4
2.2.1	Especificaciones.....	4
2.2.2	Dimensiones físicas.....	5
2.3	Área de aplicación.....	5
2.4	Condiciones ambientales.....	5
2.5	Documentación adicional.....	5
3	Instalación	6
3.1	Desembalaje.....	6
3.2	Contenido de la entrega.....	6
4	Instalación y configuración	7
5	Funcionamiento	8
5.1	Comprobación de la báscula pesa-palés.....	8
5.1.1	Comprobación de funcionamiento.....	8
5.1.2	Comprobación de verificación.....	8
5.1.3	Comprobación del nivel de la batería.....	8
5.2	Funcionamiento de la báscula pesa-palés.....	8
5.2.1	Recomendaciones generales para un funcionamiento seguro.....	8
5.2.2	Tarea de pesaje.....	8
5.2.3	Uso de la palanca de control.....	9
5.2.4	Notas importantes.....	9
6	Servicios y mantenimiento	11
6.1	Mantenimiento periódico.....	11
6.1.1	Comprobación de la elevación y el descenso.....	11
6.1.2	Comprobación de los componentes electrónicos internos.....	11
6.2	Limpieza.....	11
6.3	Funcionamiento con batería.....	12
6.3.1	Duración de la batería.....	12
6.3.2	Carga de la batería.....	12
6.3.2.1	Carga de la batería de Pb.....	12
6.3.2.2	Carga de la batería de NiMH.....	12
6.3.3	Eliminación de las baterías.....	13
6.4	Expulsión del aire.....	13
7	Piezas de repuesto	14
7.1	PJA434 Piezas de repuesto.....	14
7.2	PJA439 Piezas de repuesto.....	17

1 Instrucciones de seguridad

1.1 Instrucciones generales de seguridad

- Lea detenidamente los manuales de este dispositivo y del terminal de pesaje antes de usarlos.
- Por motivos de seguridad, debe respetar rigurosamente las advertencias e instrucciones indicadas en todos los manuales pertinentes.
- No puede garantizarse la seguridad del dispositivo si no se emplea conforme a las instrucciones de manejo ni se realiza su mantenimiento conforme a este manual.
- Solo personal cualificado debe realizar el mantenimiento del equipo. Tenga cuidado al realizar comprobaciones, pruebas y ajustes que se deban llevar a cabo con el equipo encendido. Si no se tiene en cuenta esta precaución, se podrían producir daños personales o materiales.
- Antes de conectar o desconectar cualquier componente eléctrico interno, o de interconectar cables entre equipos electrónicos, siempre debe desconectar la alimentación y esperar como mínimo treinta (30) segundos antes de realizar cualquier conexión o desconexión. Si no se tienen en cuenta estas precauciones, se pueden producir lesiones personales, daños en el equipo o su destrucción.

2 Introducción

2.1 Visión general del producto

PJA434 y PJA439 se han diseñado para aplicaciones de almacén e instalaciones de producción exigentes. PJA434 es de acero pintado, mientras que PJA439 está fabricada íntegramente en acero inoxidable. Estos sistemas de pesaje funcionan con una batería recargable y proporcionan la suficiente energía como para trabajar un día entero con una batería completamente cargada. Su fuente de alimentación integrada le permite pesar allá donde vaya la báscula pesa-palés y, gracias al pesaje móvil, podrá ahorrar dinero. Trabjará con más eficiencia, puesto que no hace falta llevar la carga hasta la báscula; sino que ahora es la báscula la que se desplaza. Además, la salida Wi-Fi del terminal ICS689 le permite integrar la báscula pesa-palés PJA en su red WLAN y usarla como báscula fija de conexión por cable. Con todo, los sistemas ofrecen movilidad, flexibilidad y exactitud.

2.2 Datos técnicos

2.2.1 Especificaciones

Exactitud del pesaje de procesos							
Capacidad	Resolución	Valores típicos*			Terminal		
		Repetibilidad (dt) (con carga máxima)	Error de indicación (con media carga)	Error de indicación (a plena carga)	ICS439	ICS469	ICS689
600 (300/600) kg	0,1/0,2 kg d MR	30	50	60	x	x	x
600 kg	0,2 kg D	30	50	60	x	x	x
600 kg	0,1 kg D	30	50	60	x	x	x
1.500 (600/1.500) kg	0,2/0,5 kg d MR	60 g	90 g	120 g	x	x	x
2000 (1000/2000) kg	0,5/1 kg d MR	70 g	100 g	150 g	x	x	x
2.500 (1.500/2.500) kg	0,5/1 kg d MR	100 g	150 g	200 g	x	x	x
3.000 (1.500/3.000) kg	1/2 kg d MR	150 g	200 g	250 g	x	x	x
Exactitud homologada							
600 kg	0,2 kg e	30 g	50 g	60 g	x	x	x
1.500 (600/1.500) kg	0,2/0,5 kg e MR	60 g	90 g	120 g	x	x	x
2000 (1000/2000) kg	0,5/1 kg e MR	70 g	100 g	150 g	x	x	x
2500 (1500/2500) kg	0,5/1 kg e MR	100 g	150 g	200 g	x	x	x
3000 (1500/3000) kg	1/2 kg e MR	150 g	200 g	250 g	x	x	x
Rendimiento de la plataforma							
Material de la plataforma de la báscula pesa-palés	Opcional	PJA434 de acero dulce pintado; PJA439 de acero inoxidable			x	x	x
Protección contra entradas	Estándar	Sistema IP65; terminal IP67			x	x	x
GMP	Opcional	Solo disponible en plataforma de acero inoxidable			x	x	x
Ruedas de dirección	Opcional	Goma/Poliuretano			x	x	x
Ruedas de carga	Opcional	Poliuretano, tándem/Nailon, tándem			x	x	x
Freno de pie	Opcional	-			x	x	x
Bomba con bloqueo	Opcional	-			x	x	x
Soprote para terminal	Opcional	Fijo/Giratorio			x	x	x
Capacidad de batería	Opcional	Batería de Pb, 12 V, 7 Ah/Batería de NiMH, 12 V, 4,8 Ah			x	x	x
Duración de la batería	-	Batería de Pb, retroiluminación tenue, sin Wi-Fi, sin impresora			25 horas	25 horas	20 horas
	-	Batería de NiMH, retroiluminación tenue, sin Wi-Fi, sin impresora			20 horas	20 horas	15 horas
Tiempo de carga	-	8 horas			x	x	x
Apagado automático	Estándar	Tras 15 minutos			x	x	x
Impresora	Opcional	No/Térmica/Matricial			x	x	x
Terminal	Opcional	-			x	x	x
Wi-Fi	Opcional	Solo disponible en ICS689 con Wi-Fi			-	-	x
Certificado del NMI.	Opcional	N.º de homologación del NMI: T5920			x	x	x

* A temperatura ambiente y en condiciones medioambientales estables sin vibración ni corrientes, con la colocación automatizada de la pesa.

2.2.2 Dimensiones físicas

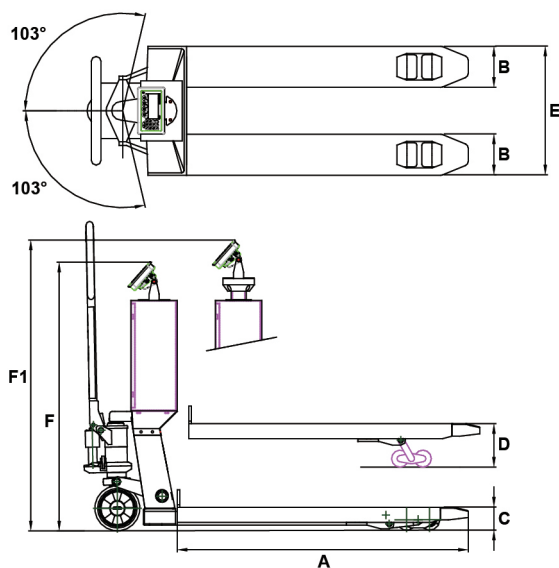

Dimensiones de PJA434/PJA439

A, opcional	Longitud de las horquillas	1150/950/1400 mm
B	Anchura de las horquillas	160 mm
C, opcional	Altura de las horquillas bajadas	90/85 mm
D	Altura máxima de las horquillas	200 mm
E, opcional	Anchura de horquilla a horquilla	550/690 mm
F/F ¹	Altura hasta el terminal de la parte superior	Entre 1215 y 1335 mm

2.3 Área de aplicación

Este producto está diseñado para usarse en zonas seguras.

2.4 Condiciones ambientales

- El producto solo podrá funcionar con exactitud en un rango de $-10\text{ }^{\circ}\text{C}$ a $40\text{ }^{\circ}\text{C}$ (de $14\text{ }^{\circ}\text{F}$ a $104\text{ }^{\circ}\text{F}$), con una humedad relativa del 10 % al 95 % sin condensación.
- Deben evitarse los cambios bruscos de temperatura, ya que provocan condensación en los componentes electrónicos. El sistema de pesaje debe estar desconectado durante el tiempo de aclimatación.
- Consulte con METTLER TOLEDO para obtener información sobre el uso del producto en un entorno químico.

2.5 Documentación adicional

Para este producto, hay disponibles dos documentos denominados "Guía rápida" y "Manual de usuario".

- La Guía rápida se imprime y se proporciona junto con el producto.
- El Manual de usuario (disponible en www.mt.com) contiene una descripción completa del producto y de su uso.

3 Instalación

Este producto se ha diseñado para poderse usar de inmediato, por lo que, tras desembalarlo, solo se requiere una instalación mínima.

3.1 Desembalaje

- 1 Desembale el producto y retire todo el material de embalaje. Guarde este material por si tuviera que enviar el producto en el futuro.
- 2 Quite todas las cintas que recubren las horquillas, puesto que, de lo contrario, la exactitud del pesaje podría verse afectada.
- 3 En el caso de las unidades de acero inoxidable, quite también las cintas de protección de todas las ruedas antes de poner la unidad en funcionamiento.
- 4 Compruebe el contenido del paquete como se indica en [Contenido de la entrega ▶ página 6].

3.2 Contenido de la entrega

En el momento de la entrega de la unidad, compruebe el contenido del paquete, que debe corresponderse con lo indicado en la siguiente tabla.

Art.	Cantidad
Báscula pesa-palés	1
Manual de usuario del terminal de pesaje	1
Guía rápida de la báscula pesa-palés	1
Cargador de la batería	1

4 Instalación y configuración

Para obtener información sobre la configuración y la calibración de la báscula, consulte el manual del terminal de pesaje conectado.

5 Funcionamiento

5.1 Comprobación de la báscula pesa-palés

5.1.1 Comprobación de funcionamiento

La comprobación de funcionamiento solo puede efectuarse si se ha calibrado previamente la báscula. Consulte el manual que acompaña al terminal de pesaje conectado para obtener más información sobre este proceso.

- 1 Antes de comenzar una serie de pesaje, realice una comprobación de funcionamiento de la báscula y del terminal de pesaje conectado.
- 2 Asegúrese de que la báscula esté conectada a un terminal de pesaje y de que este esté encendido.
- 3 Compruebe que no haya ninguna carga sobre la báscula y que se muestre "0" en la pantalla del terminal de pesaje.
- 4 Coloque una carga en la báscula. Debe mostrarse un valor distinto de "0" en la pantalla.
- 5 Retire la carga de la báscula. Debe volver a mostrarse "0" en la pantalla. De lo contrario, ponga a cero la báscula.

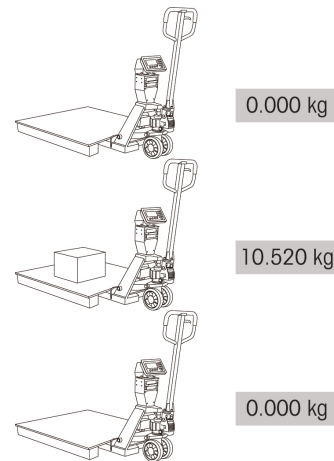

5.1.2 Comprobación de verificación

Para llevar a cabo una comprobación de verificación, consulte el manual del terminal de pesaje conectado. Si el sellado de verificación se rompe, la verificación dejará de ser válida.

5.1.3 Comprobación del nivel de la batería



Compruebe la batería antes de usar la báscula. Recargue la batería cuando su nivel sea bajo, tal y como se indica en [Carga de la batería ► página 12].

Consulte el manual del terminal de pesaje para obtener más información sobre la indicación del nivel de la batería.

5.2 Funcionamiento de la báscula pesa-palés

5.2.1 Recomendaciones generales para un funcionamiento seguro

- No ponga en funcionamiento la unidad, a menos que el operario esté familiarizado con ella y haya recibido formación o autorización para hacerlo.
- No use la unidad, a no ser que el operario tenga la certeza de que se encuentra en buen estado. Preste especial atención al estado de las ruedas, la empuñadura, las horquillas y el control inferior.
- No use la unidad en superficies inclinadas.
- No coloque nunca ninguna parte del cuerpo en el mecanismo de elevación ni debajo las horquillas o de la carga.
- No transporte pasajeros.
- Se recomienda que el operario lleve guantes y calzado de seguridad en todo momento.
- No manipule cargas inestables ni mal apiladas.
- No sobrecargue la unidad.
- Asegúrese de que la longitud de las horquillas coincide con la longitud del palé.

5.2.2 Tarea de pesaje

ADVERTENCIA Asegúrese de que la báscula pesa-palés se encuentre sobre una superficie nivelada (de hormigón) al pesar o transportar cargas. No se puede superar una pendiente de suelo del 2 %.

- 1 Encienda el terminal de pesaje.

- 2 Espere de 3 a 5 minutos hasta que el terminal de pesaje se caliente completamente.
- 3 No levante ninguna carga hasta que se muestre el valor "0" en el terminal.
- 4 Baje las horquillas y, a continuación, introdúzcalas en el palé. **⚠ ADVERTENCIA: Por motivos de seguridad, debe colocar la carga en el centro de las horquillas, no en el extremo.**
- 5 Suba las horquillas hasta que el palé y la carga queden completamente separados del suelo (consulte las instrucciones de elevación en [Uso de la palanca de control ▶ página 9]). Asegúrese de que no haya obstáculos u objetos en el área circundante que puedan interferir en la trayectoria del palé, las horquillas o la carga.
- 6 Consulte el valor de peso cuando se estabilice la lectura en el terminal de pesaje.

5.2.3 Uso de la palanca de control

Descenso de las horquillas

- 1 Coloque la palanca de control en la posición de **DESCENSO**.
- 2 Las horquillas descenderán hasta la posición más baja.

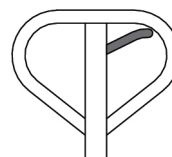

Elevación de las horquillas

- 1 Coloque la palanca de control en la posición de **ELEVACIÓN**.
- 2 Introduzca las horquillas descendidas en el palé. **⚠ ADVERTENCIA: Por motivos de seguridad, debe colocar la carga en el centro de las horquillas, no en el extremo.**
- 3 Mueva la empuñadura de arriba abajo para levantar la carga.

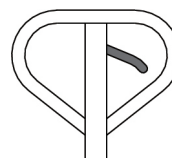

Mover la báscula pesa-palés

- 1 Coloque la palanca de control en posición **NEUTRAL**.
- 2 Tire de la empuñadura para mover la báscula.

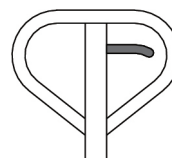

5.2.4 Notas importantes

Para obtener los mejores resultados de pesaje, tenga en cuenta estas indicaciones:

- Asegúrese de que el centro de gravedad de la carga se encuentre entre las horquillas.
- Cerciórese de que la carga se pueda levantar con total libertad, sin que toque la carcasa del terminal ni otros palés.

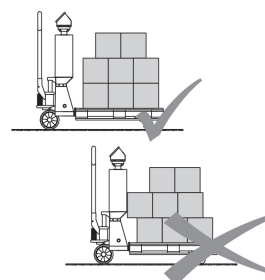
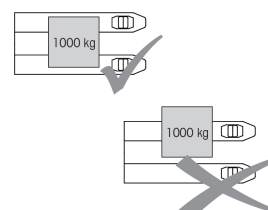

- Coloque la carga desde la parte interior de las horquillas, no en sus extremos.

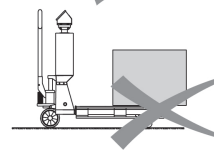
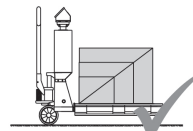

- Centre la carga, no la coloque de forma descentrada respecto a las horquillas.

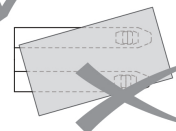
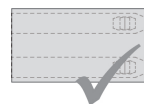

- Dado que las ruedas de dirección se encuentran en la parte delantera, cerca de la carcasa del terminal, es preferible tirar de la báscula en lugar de empujarla.

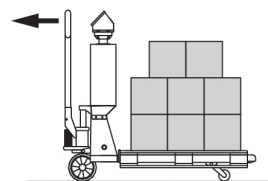

- Cuando no use la unidad, baje las horquillas al máximo y coloque la palanca de control en posición neutral.

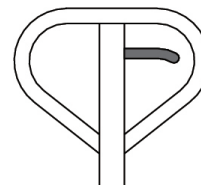

- Evite los procesos abrasivos y que puedan provocar desgaste.

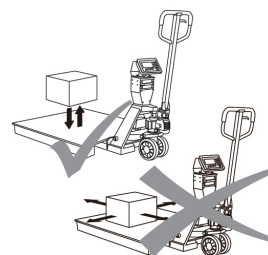

- Evite la caída de cargas, los choques y los impactos laterales.

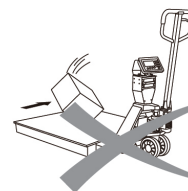

6 Servicios y mantenimiento

Pida a algún representante autorizado del servicio técnico de METTLER TOLEDO que inspeccione y calibre el producto periódicamente. Si el producto se usa para fines de autorización legal, consulte a las autoridades locales de pesos y medidas para conocer los requisitos mínimos de inspección. Póngase en contacto con el representante autorizado del servicio técnico de METTLER TOLEDO de su zona para obtener información acerca del servicio de inspección y calibración periódicas.



⚠ ADVERTENCIA

Solo personal cualificado debe realizar el mantenimiento del equipo. Tenga cuidado al realizar comprobaciones, pruebas y ajustes que se deban llevar a cabo con el equipo encendido. Si no se tiene en cuenta esta precaución, se podrían producir daños personales o materiales.



⚠ ADVERTENCIA

Antes de conectar o desconectar cualquier componente eléctrico interno, o de interconectar cables entre equipos electrónicos, siempre debe desconectar la alimentación y esperar como mínimo treinta (30) segundos antes de realizar cualquier conexión o desconexión. Si no se tienen en cuenta estas precauciones, se pueden producir lesiones personales, daños en el equipo o su destrucción.

6.1 Mantenimiento periódico

6.1.1 Comprobación de la elevación y el descenso

- 1 Compruebe la elevación y el descenso de las horquillas, tal y como se indican en [Uso de la palanca de control ▶ página 9].
- 2 Compruebe que todas las partes móviles, incluidas las ruedas y los cojinetes, no estén deformadas ni presenten daños.
- 3 Lubrique los puntos de contacto si es necesario.

6.1.2 Comprobación de los componentes electrónicos internos

- Abra el compartimento de la batería y el armario de control y realice estas comprobaciones:
 - ➔ Compruebe si los cables están sueltos o dañados.
 - ➔ Compruebe si hay humedad.

6.2 Limpieza



⚠ ADVERTENCIA

El uso incorrecto de productos de limpieza puede dañar el equipo.

Notas especiales sobre la limpieza

- Use únicamente productos de limpieza que no reaccionen con los plásticos de los que está fabricada la báscula.
- Emplea desinfectantes y productos de limpieza únicamente como se indique en las instrucciones del fabricante.
- No use productos de limpieza muy ácidos, alcalinos ni clorados. Evite las sustancias con un valor de pH alto o bajo, ya que pueden aumentar el peligro de corrosión.
- Tenga especial cuidado al limpiar el interior.

- El sistema de pesaje (sin impresora) cumple con la clase de protección IP65, es decir, la presencia de polvo o humedad (provocada por la lluvia o procedente de un chorro de agua por cualquier lado) no afectará al funcionamiento de los componentes electrónicos. Sin embargo, la limpieza de alta presión combinada con agua caliente o limpiadores químicos conllevará la entrada de humedad y, por tanto, influirá de forma negativa en el funcionamiento del sistema.
- Los cojinetes de las ruedas (que no contienen poliuretano) y los puntos de pivote de la barra de nivelación de las ruedas de carga deben limpiarse y engrasarse periódicamente.

Instrucciones de limpieza

- Elimine la suciedad y los depósitos periódicamente del exterior y el interior de la báscula.
- ➔ El procedimiento dependerá tanto del tipo de superficie como de las condiciones ambientales que prevalezcan en el lugar de instalación.

6.3 Funcionamiento con batería



Compruebe la batería antes de usar la báscula. Recargue la batería cuando su nivel sea bajo, tal y como se indica en [Carga de la batería ▶ página 12].

Consulte el manual del terminal de pesaje para obtener más información sobre la indicación del nivel de la batería.

Esta unidad se entrega con una de las siguientes baterías.

	ICS439	ICS469	ICS689	ICS689 con Wi-Fi
Batería de Pb de 7 Ah	Sí	Sí	Sí	Sí
Batería de NiMH	Sí	Sí	Sí	Sí

En el terminal de pesaje se muestra el nivel de tensión de la batería. Esta debe cargarse si en el indicador solo aparece una barra. El sistema de pesaje se desconectará cuando la batería se vacíe por completo.

6.3.1 Duración de la batería

Consulte [Especificaciones ▶ página 4] para conocer la duración de la batería de la unidad.

6.3.2 Carga de la batería

Para alargar la vida útil de la batería lo máximo posible, siga atentamente las instrucciones de carga que se indican a continuación. **Respete el tiempo carga indicado en** [Especificaciones ▶ página 4].

6.3.2.1 Carga de la batería de Pb

La batería de Pb puede cargarse en su compartimento desde la interfaz. El adaptador se suministra con clavijas específicas para cada país. Elija el adecuado para llevar a cabo la carga.



6.3.2.2 Carga de la batería de NiMH



⚠ ADVERTENCIA

Cargue siempre los dos bancos de baterías al mismo tiempo.

Retire los dos bancos de baterías de NiMH de su compartimento y cárguelos con la estación de carga.

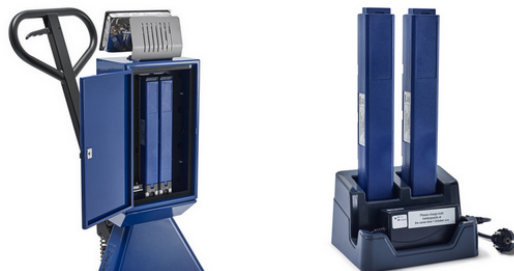

6.3.3 Eliminación de las baterías

Como consecuencia del uso normal durante cierto tiempo, la potencia disponible en las baterías se reducirá, por lo que estas perderán su capacidad de alimentar el terminal durante un tiempo prolongado. Cuando esto ocurra, se deben sustituir las baterías y desechar adecuadamente las originales.



ADVERTENCIA

Deseche la batería empleada adecuadamente. Manténgala alejada de los niños. No la desmonte ni la arroje al fuego.

Cumpla con la legislación y las normativas locales relativas a la eliminación de baterías.

6.4 Expulsión del aire

Cuando se sustituye el sellado o se cambia el aceite, puede entrar aire en la unidad de bombeo.

- 1 Para expulsar este aire, mueva la empuñadura de arriba abajo unas cuantas veces.
- 2 Si se requiere, baje las horquillas y repita el proceso unas cuantas veces más hasta que salga todo el aire de la bomba.

7 Piezas de repuesto

7.1 PJA434 Piezas de repuesto

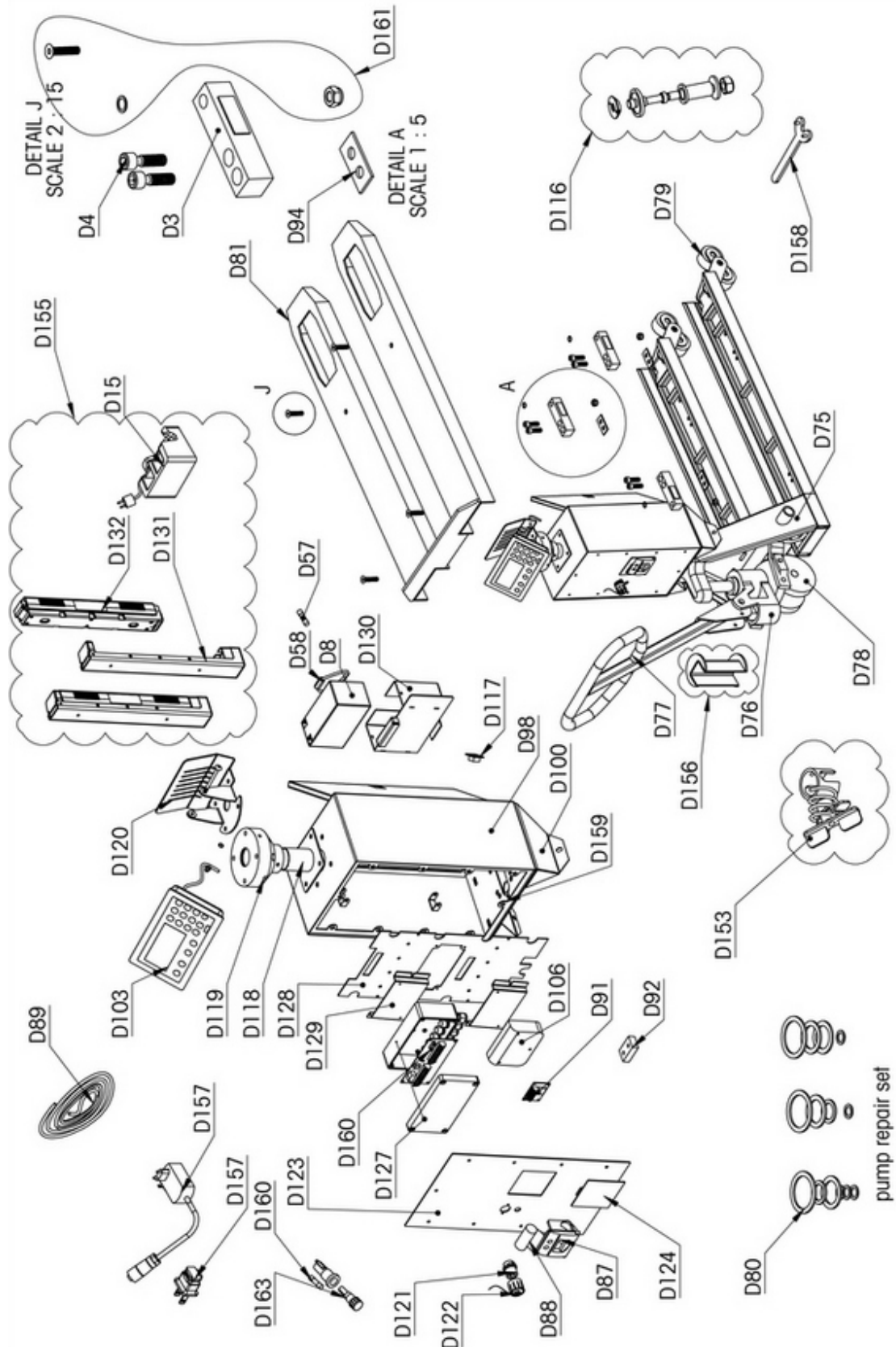

Número de pieza	Descripción	Posición
30666630	Load Cell PJA LC-1000-M	D3
30666631	Bolt PJA SAP-MP-BOLT-M12-40-CYL	D4

Número de pieza	Descripción	Posición
30666648	Junction Board PJA EB-4-LC-21-41	D91
30666656	Base PJA SAP-MP-BASE-ROTATING	D119
30666657	Bracket PJA MP-SUP-MT-ICS-PROTECT-STST	D120
30666660	Bolt PJA SAP-MP-LC-BOLT-NUT	D161
30666661	Bolt PJA SAP-MP-LC-BOLT-NUT-STST	D161
30666663	Load Cell PJA LC-2000-M	D3
30666665	Battery PJA BA-12V-7A	D8
30666666	Charger PJA SAO-CH-DUAL-N2	D15
30666667	Charger PJA SA-CH-DUAL-N2-UK	D15
30666668	Charger PJA SA-CH-DUAL-N2-US	D15
30666670	Fuse PJA EP-FUSE-HOL-FL	D58
30666671	Pallet Truck PJA PT-A-RAL5003	D75
30666672	Pallet Truck PJA PT-A-QM3000-4LC-RAL5003	D75
30666673	Pallet Truck PJA PT-A-RAL5003-WOF-690	D75
30666674	Pump PJA PTP-A-PUMP	D76
30666675	Handle PJA PTP-A-HANDLE	D77
30666676	Wheel PJA PTP-A-WH-ST-RUB	D78
30666677	Wheel PJA PTP-A-WH-ST-PU	D78
30666678	Wheel PJA PTP-A-WH-TL-PU-82MM-LOOSE	D79
30666679	Wheel PJA PTP-A-WH-TL-NYL-82MM-LOOSE	D79
30666680	Repair Kit PJA PTP-A-REP	D80
30666681	Fork Shoes PJA FS-A-RAL5003	D81
30666682	Fork Shoes PJA FS-A-WOF-690-RAL5003	D81
30666683	Fork Shoes PJA FS-A-STST	D81
30666684	Fork Shoes PJA FS-A-WOF-690-STST	D81
30666685	Printer PJA SA-PR-INT-MX-MCPK5377	D87
30666686	Printer PJA PR-INT-TH-RAVAS-MPP8250	D87
30666687	Paper PJA SAP-PRP-PAP-RAVAS-57-50-12	D88
30666688	Paper PJA SAP-PRP-PAP-INT-TH-RAVAS	D88
30666689	Cable PJA CA-RS232-MT	D89
30666691	Switch PJA SAO-EP-LEVELSWITCH-C3041	D92
30666692	Mounting PJA SAP-MP-MP-3	D94
30666693	Housing PJA SAP-HO-HI-END-BH-RAL5003	D98
30666694	Mount PJA SAP-HOP-MP-U-HI-END-RAL5003	D100
30666695	Indicator PJA IN-MT-ICS-439-I/O	D103
30666696	Indicator PJA IN-MT-ICS-469-I/O	D103
30666697	Indicator PJA IN-MT-ICS-689-I/O	D103
30666698	Indicator PJA IN-MT-ICS-689-WIFI	D103
30666699	Junction Box PJA SA-HO-SYN-JUNCTION	D106
30666700	Flexbolt PJA SAP-MP-LC-FLEXIBLE-V5	D116
30666701	Flexbolt PJA SAP-MP-LC-FLEXIBLE-V5-STST	D116
30666702	Lock Pro PJA HOP-LOCK-PRO	D117
30666706	Connector PJA CO-4P-M-CH	D121
30666707	Cap PJA COP-CAP-RECEPTACK	D122
30666708	Cover PJA SAP-HOP-CP-HI-END-BH-MT-R5003	D123
30666709	Cover PJA SAP-HOP-CP-HI-END-BH-R5003ABL	D123
30666710	Cover PJA SAP-HOP-CP-HI-END-BH-RAL5003	D123

Número de pieza	Descripción	Posición
30666711	Cover PJA SAP-HOP-HI-END-CO-PR-RAL5003	D124
30666712	IO box PJA SA-HO-EB-MT-ICS-IORS232	D127
30666713	Cover PJA SAP-HOP-MC-HI-END-RAL9005	D128
30666714	Mounting PJA SAP-MP-JUNC-HI-END-STST	D129
30666715	Housing PJA HO-BAT-MT-HI-END-STST	D130
30666716	Holder PJA SAP-BAP-HOLDER-PROLINE	D131
30666717	Battery PJA SA-BA-MT-6V-RC-N2	D132
30666718	Foot Brake PJA PTP-A-BRAKE-FO	D153
30666719	Kit PJA SA-KIT-MOD-GREEN-BATTERY	D155
30666720	Pump Block PJA MP-PUMP-BLOCK	D156
30666721	Charger PJA SA-CH-12V-1A-5M	D157
30666722	Charger PJA SA-CH-12V-1A	D157
30666723	Flexbolt PJA HH-FLEXBOLT-TOOL	D158
30666724	Fastener PJA SAP-MP-BOLT-RUBBER-NUT-M5	D159
30666725	Fuse PJA EP-FUSE-2A	D160
30666728	Fuse Holder PJA EP-FUSE-HOL-IP65	D163
30674676	Bracket PJA SAP-HOP-HI-END-TUBE-60MM-STST	D118
30674699	Fuse PJA EP-FUSE-3,15A	D57

7.2 PJA439 Piezas de repuesto

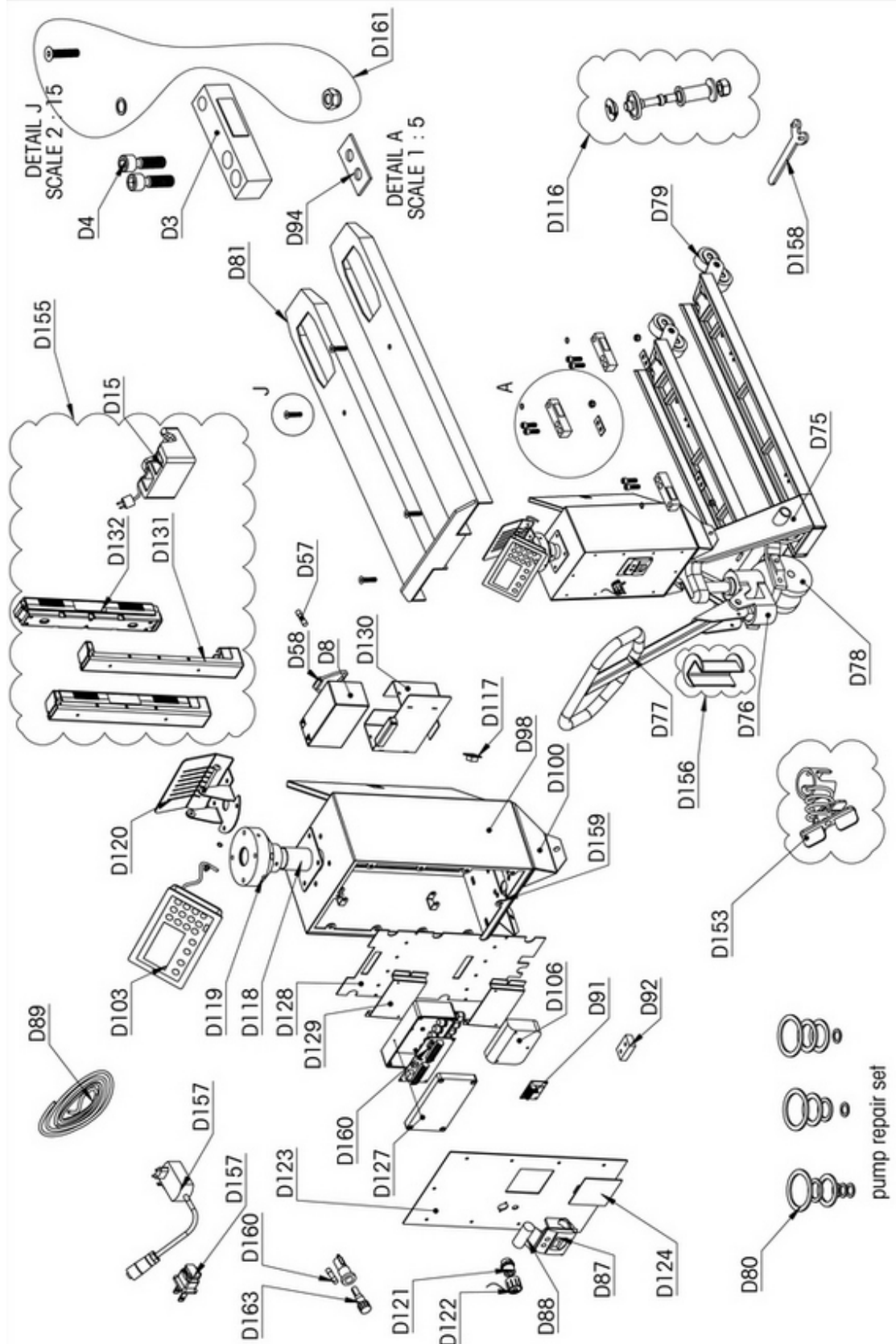

Número de pieza	Descripción	Posición
30666648	Junction Board PJA EB-4-LC-21-41	D91
30666657	Bracket PJA MP-SUP-MT-ICS-PROTECT-STST	D120
30666661	Bolt PJA SAP-MP-LC-BOLT-NUT-STST	D161
30666665	Battery PJA BA-12V-7A	D8

Número de pieza	Descripción	Posición
30666666	Charger PJA SAO-CH-DUAL-N2	D15
30666667	Charger PJA SA-CH-DUAL-N2-UK	D15
30666668	Charger PJA SA-CH-DUAL-N2-US	D15
30666670	Fuse PJA EP-FUSE-HOL-FL	D58
30666683	Fork Shoes PJA FS-A-STST	D81
30666684	Fork Shoes PJA FS-A-WOF-690-STST	D81
30666685	Printer PJA SA-PR-INT-MX-MCPK5377	D87
30666686	Printer PJA PR-INT-TH-RAVAS-MPP8250	D87
30666687	Paper PJA SAP-PRP-PAP-RAVAS-57-50-12	D88
30666688	Paper PJA SAP-PRP-PAP-INT-TH-RAVAS	D88
30666689	Cable PJA CA-RS232-MT	D89
30666691	Switch PJA SAO-EP-LEVELSWITCH-C3041	D92
30666695	Indicator PJA IN-MT-ICS-439-I/O	D103
30666696	Indicator PJA IN-MT-ICS-469-I/O	D103
30666697	Indicator PJA IN-MT-ICS-689-I/O	D103
30666698	Indicator PJA IN-MT-ICS-689-WIFI	D103
30666699	Junction Box PJA SA-HO-SYN-JUNCTION	D106
30666701	Flexbolt PJA SAP-MP-LC-FLEXIBLE-V5-STST	D116
30666702	Lock Pro PJA HOP-LOCK-PRO	D117
30666706	Connector PJA CO-4P-M-CH	D121
30666707	Cap PJA COP-CAP-RECEPTACK	D122
30666712	IO box PJA SA-HO-EB-MT-ICS-IORS232	D127
30666714	Mounting PJA SAP-MP-JUNC-HI-END-STST	D129
30666715	Housing PJA HO-BAT-MT-HI-END-STST	D130
30666716	Holder PJA SAP-BAP-HOLDER-PROLINE	D131
30666717	Battery PJA SA-BA-MT-6V-RC-N2	D132
30666719	Kit PJA SA-KIT-MOD-GREEN-BATTERY	D155
30666720	Pump Block PJA MP-PUMP-BLOCK	D156
30666721	Charger PJA SA-CH-12V-1A-5M	D157
30666722	Charger PJA SA-CH-12V-1A	D157
30666723	Flexbolt PJA HH-FLEXBOLT-TOOL	D158
30666724	Fastener PJA SAP-MP-BOLT-RUBBER-NUT-M5	D159
30666725	Fuse PJA EP-FUSE-2A	D160
30666728	Fuse Holder PJA EP-FUSE-HOL-IP65	D163
30674676	Bracket PJA SAP-HOP-HI-END-TUBE-60MM-STST	D118
30674692	Load Cell PJA SA-LC-1000-M	D3
30674693	Load Cell PJA SA-LC-2000-M	D3
30674694	Bolt PJA SAP-MP-BOLT-M12-40-CYL-STST	D4
30674699	Fuse PJA EP-FUSE-3, 15A	D57
30674701	Pallet Truck PJA PT-A-STST	D75
30674702	Pallet Truck PJA PT-A-QM3000-4LC-STST	D75
30674703	Pallet Truck PJA PT-A-STST-WOF-690	D75
30674704	Pump PJA PTP-A-PUMP-STST	D76
30674705	Handle PJA PTP-A-HAN-STST	D77
30674706	Wheel PJA PTP-A-WH-ST-NYL-STST	D78
30674707	Wheel PJA PTP-A-WH-TL-PU-STST-LOOSE	D79
30674709	Repair Kit PJA PTP-A-REP-STST	D80

Número de pieza	Descripción	Posición
30674719	Housing PJA SAP-HO-HI-END-BH-STST	D98
30674729	Base PJA SAP-MP-BASE-ROTATING-STST	D119
30674733	Cover PJA SAP-HOP-CP-HI-END-BH-MT-STST	D123
30674734	Cover PJA SAP-HOP-CP-HI-END-BH-RAV-STST	D123
30674735	Cover PJA SAP-HOP-HI-END-CO-PR-STST	D124
30674737	Cover PJA SAP-HOP-MC-HI-END-STST	D128
30674742	Foot Brake PJA PTP-A-BRAKE-FO-STST	D153
30674800	Mount PJA SAP-HOP-MP-U-HI-END-STST	D100

METTLER TOLEDO Service

Congratulazioni per aver scelto la qualità e la precisione di METTLER TOLEDO. L'utilizzo corretto di questa nuova apparecchiatura in accordo con le istruzioni riportate in questo Manuale e interventi regolari di calibrazione e manutenzione a cura del nostro team del servizio assistenza appositamente addestrato in fabbrica, garantiscono un funzionamento affidabile e accurato e proteggono il vostro investimento. Contattateci: insieme definiremo un contratto di assistenza su misura per le vostre esigenze e per il vostro budget. Ulteriori informazioni sono disponibili alla pagina web www.mt.com/service.

Per ottenere il massimo dal vostro investimento dovete:

- 1 **Registrare il prodotto:** Vi invitiamo a registrare il prodotto alla pagina web www.mt.com/productregistration così potremo tenervi sempre informati sui miglioramenti, gli aggiornamenti e le segnalazioni importanti riguardanti il vostro prodotto.
- 2 **Per interventi di manutenzione/assistenza, contattare METTLER TOLEDO:** Il valore di una misurazione è proporzionale alla sua precisione – una bilancia fuori specifica può comportare una diminuzione della qualità e dei profitti e aumentare la responsabilità. Un servizio tempestivo da parte di METTLER TOLEDO garantirà precisione e ottimizzerà i tempi medi di funzionamento e la durata dell'apparecchiatura.
 - ➔ **Installazione, configurazione, integrazione e addestramento:** I nostri rappresentanti dell'assistenza sono esperti di strumenti di pesata e sono addestrati in fabbrica. Vogliamo essere certi che il vostro strumento di pesata sia pronto per la produzione in maniera efficace rispetto ai costi e tempestiva e che il personale sia ben addestrato.
 - ➔ **Documentazione relativa alla calibrazione iniziale:** L'ambiente di installazione e i requisiti di applicazione sono specifici per ogni bilancia industriale, per cui è necessario testarne e certificarne le prestazioni. I nostri interventi e certificati di calibrazione documentano la precisione per garantire qualità produttiva e fornire un sistema di registrazione e qualificazione delle prestazioni.
 - ➔ **Manutenzione periodica della calibrazione:** Un Accordo in materia di Interventi di Calibrazione garantisce in maniera costante la qualità del vostro processo di pesata e la tenuta della documentazione aggiornata attestante il rispetto dei requisiti. Offriamo una pluralità di programmi di assistenza messi a punto per soddisfare le vostre esigenze e salvaguardare il vostro budget.

Sommario

1	Istruzioni di sicurezza	3
1.1	Istruzioni generali relative alla sicurezza	3
2	Presentazione	4
2.1	Panoramica del prodotto	4
2.2	Dati tecnici	4
2.2.1	Specifiche	4
2.2.2	Dimensioni	5
2.3	Area di applicazione	5
2.4	Condizioni ambientali	5
2.5	Altri documenti	5
3	Installazione	6
3.1	Disimballaggio	6
3.2	Contenuto della fornitura	6
4	Messa in servizio e configurazione	7
5	Funzionamento	8
5.1	Controllo del transpallet pesatore	8
5.1.1	Controllo funzionale	8
5.1.2	Test di verifica	8
5.1.3	Controllo del livello di carica della batteria	8
5.2	Utilizzo del transpallet pesatore	8
5.2.1	Linee guida generali per un utilizzo sicuro	8
5.2.2	Utilizzo per la pesatura	8
5.2.3	Utilizzo della leva di comando	9
5.2.4	Note importanti	9
6	Manutenzione e assistenza tecnica	11
6.1	Operazioni di manutenzione ordinaria	11
6.1.1	Controllo di sollevamento e abbassamento	11
6.1.2	Controllo dei componenti elettronici interni	11
6.2	Pulizia	11
6.3	Funzionamento a batteria	12
6.3.1	Durata della batteria	12
6.3.2	Ricarica della batteria	12
6.3.2.1	Ricarica della batteria al piombo	12
6.3.2.2	Ricarica della batteria al NiMH	12
6.3.3	Smaltimento delle batterie	13
6.4	Espulsione di aria	13
7	Pezzi di ricambio	14
7.1	PJA434 Pezzi di ricambio	14
7.2	PJA439 Pezzi di ricambio	17

1 Istruzioni di sicurezza

1.1 Istruzioni generali relative alla sicurezza

- Prima dell'uso, leggere attentamente i manuali del dispositivo e del terminale di pesatura.
- Per motivi di sicurezza, è necessario seguire scrupolosamente le avvertenze e le istruzioni presenti in tutti i manuali pertinenti.
- Non è possibile garantire la sicurezza del dispositivo se questo non viene utilizzato come indicato nelle istruzioni d'uso e sottoposto a manutenzione come specificato in questo manuale.
- La manutenzione degli strumenti deve essere affidata solo a personale qualificato. Prestare attenzione durante controlli, test e regolazioni da eseguire ad alimentazione attiva. La mancata osservanza di queste precauzioni può provocare lesioni alle persone e/o danni alle cose.
- Prima di collegare o scollegare qualsiasi componente elettronico interno o di collegare fra loro gli strumenti elettronici mediante cavi, staccare sempre l'alimentazione e attendere almeno trenta (30) secondi prima di eseguire collegamenti o disconnessioni. La mancata osservanza di queste precauzioni potrebbe causare danni agli strumenti, distruggerli e/o provocare lesioni alle persone.

2 Presentazione

2.1 Panoramica del prodotto

I modelli PJA434 e PJA439 sono progettati per le applicazioni pesanti in magazzini e stabilimenti di produzione. Il modello PJA434 è la versione in acciaio verniciato, mentre il modello PJA439 è in acciaio inossidabile al 100%. Il sistema di pesatura viene alimentato da una batteria ricaricabile integrata che, quando è completamente carica, fornisce energia sufficiente per un'intera giornata di lavoro. Questa fonte di alimentazione integrata consente di effettuare la pesatura ovunque venga portato il transpallet. Questa soluzione di pesatura portatile consente di risparmiare. Spostando la bilancia dove si trova il carico invece di portare il carico alla bilancia si lavora in modo più efficiente. La funzionalità di trasmissione Wi-Fi del terminale ICS689 consente di integrare il transpallet pesatore PJA nella WLAN locale e di utilizzarlo come una qualsiasi bilancia fissa collegata alla rete mediante cavi, garantendo mobilità, flessibilità e accuratezza.

2.2 Dati tecnici

2.2.1 Specifiche

Accuratezza della pesatura di processo							
Portata	Risoluzione	Valori tipici*			Terminale		
		DS ripetibilità (a carico massimo)	Errore di indicazione (a mezzo carico)	Errore di indicazione (a pieno carico)	ICS439	ICS469	ICS689
600 (300/600) kg	0,1/0,2 kg d MR	30	50	60	x	x	x
600 kg	0,2 kg d	30	50	60	x	x	x
600 kg	0,1 kg d	30	50	60	x	x	x
1.500 (600/1.500) kg	0,2/0,5 kg d MR	60 g	90 g	120 g	x	x	x
2.000 (1.000/2.000) kg	0,5/1 kg d MR	70 g	100 g	150 g	x	x	x
2.500 (1.500/2.500) kg	0,5/1 kg d MR	100 g	150 g	200 g	x	x	x
3.000 (1.500/3.000) kg	1/2 kg d MR	150 g	200 g	250 g	x	x	x
Accuratezza approvata							
600 kg	0,2 kg e	30 g	50 g	60 g	x	x	x
1.500 (600/1.500) kg	0,2/0,5 kg e MR	60 g	90 g	120 g	x	x	x
2.000 (1.000/2.000) kg	0,5/1 kg e MR	70 g	100 g	150 g	x	x	x
2500 (1.500/2.500) kg	0,5/1 kg e MR	100 g	150 g	200 g	x	x	x
3000 (1.500/3.000) kg	1/2 kg e MR	150 g	200 g	250 g	x	x	x
Prestazioni piattaforma							
Materiale della piattaforma del transpallet	Opzionale	PJA434: acciaio al carbonio verniciato; PJA439: acciaio inossidabile			x	x	x
Grado di protezione	Standard	Sistema IP65; terminale IP67			x	x	x
GMP	Opzionale	Disponibile solo per piattaforma in acciaio inossidabile			x	x	x
Ruote di manovra	Opzionale	Gomma/poliuretano			x	x	x
Rulli di carico	Opzionale	Poliuretano, plastica Tandem/nylon, plastica Tandem			x	x	x
Freno a pedale	Opzionale	-			x	x	x
Blocco pompa	Opzionale	-			x	x	x
Staffa per il terminale	Opzionale	Fissa/rotante			x	x	x
Capacità batteria	Opzionale	Batteria al piombo, 12 V, 7 Ah; batteria NiMH, 12 V, 4,8 Ah			x	x	x
Durata della batteria	-	Batteria al piombo, retroilluminazione debole, senza Wi-Fi, senza stampante			25 ore	25 ore	20 ore
	-	Batteria NiMH, retroilluminazione debole, senza Wi-Fi, senza stampante			20 ore	20 ore	15 ore
Tempo di carica	-	8 ore			x	x	x
Spegnimento automatico	Standard	Dopo 15 minuti			x	x	x
Stampante	Opzionale	Assente/termica/ad aghi			x	x	x
Terminale	Opzionale	-			x	x	x
a sicurezza intrinseca	Opzionale	Disponibile solo sul modello ICS689 con Wi-Fi			-	-	x
Certificato NMI	Opzionale	Approvazione NMI (T5920)			x	x	x

* A temperatura ambiente e in condizioni ambientali stabili senza vibrazioni e correnti d'aria, con posizionamento automatico del peso.

2.2.2 Dimensioni

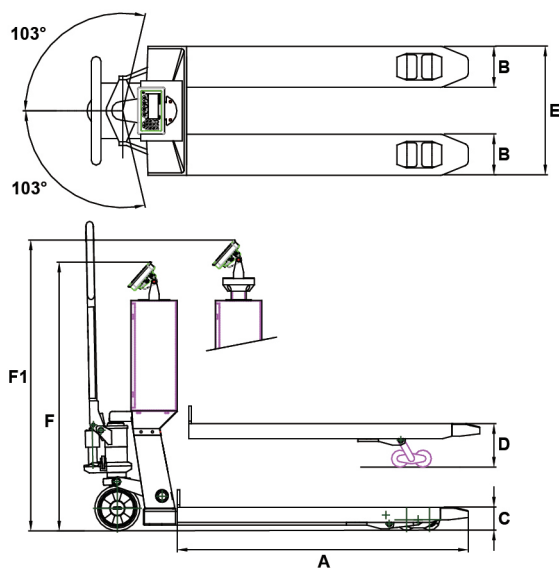

Dimensioni PJA434/PJA439

A, opzionale	Lunghezza forche	1.150, 950, 1.400 mm
B	Larghezza forca	160 mm
C, opzionale	Altezza forche abbassate	90/85 mm
D	Altezza massima forche	200 mm
E, opzionale	Larghezza coperta dalle forche	550/690 mm
F/F ¹	Altezza parte superiore del terminale	1215-1335 mm

2.3 Area di applicazione

Il prodotto è progettato per essere utilizzato in un'area sicura.

2.4 Condizioni ambientali

- Il prodotto deve essere utilizzato con attenzione esclusivamente con una temperatura compresa tra -10 °C e +40 °C con un'umidità relativa inferiore al 95%, senza condensa.
- Impedire che si verifichino rapide variazioni della temperatura poiché possono generare condensa all'interno dei componenti elettronici. Durante la fase di acclimatazione, il sistema di pesatura deve essere spento.
- Per informazioni sull'utilizzo del prodotto in un ambiente chimico, rivolgersi a METTLER TOLEDO.

2.5 Altri documenti

Per questo prodotto sono disponibili due documenti: il manuale d'uso e la guida rapida.

- La guida rapida viene consegnata insieme al prodotto in formato cartaceo.
- Il manuale d'uso (disponibile su www.mt.com) contiene una descrizione completa del prodotto e del suo utilizzo.

3 Installazione

Il prodotto è progettato per essere pronto per l'uso e richiede operazioni di installazione di minima entità dopo il disimballaggio.

3.1 Disimballaggio

- 1 Disimballare il prodotto e rimuovere tutti i materiali da imballaggio. Conservare i materiali da imballaggio nell'eventualità che il prodotto debba essere spedito in futuro.
- 2 Rimuovere tutti i nastri che avvolgono le forche, in caso contrario l'accuratezza della pesatura potrebbe essere compromessa.
- 3 Per le unità in acciaio inossidabile, rimuovere i nastri protettivi di ruote e rulli prima di utilizzare l'unità.
- 4 Controllare il contenuto della confezione, indicato in [Contenuto della fornitura ► pagina 6].

3.2 Contenuto della fornitura

Al momento della consegna dell'unità, controllare il contenuto della confezione basandosi sulla tabella riportata di seguito.

Elemento	Quantità
Transpallet pesatori	1
Manuali d'uso del terminale di pesatura	1
Guida rapida del transpallet pesatore	1
Caricabatteria	1

4 Messa in servizio e configurazione

Per informazioni sulla configurazione e sulla taratura della bilancia, consultare il manuale del terminale di pesatura collegato.



5 Funzionamento

5.1 Controllo del transpallet pesatore

5.1.1 Controllo funzionale

Eseguire il controllo funzionale nelle condizioni in cui è stata tarata la bilancia. Per informazioni sulla taratura, consultare il manuale fornito insieme al terminale di pesatura collegato.

- 1 Prima di iniziare una serie di pesature, effettuare un controllo funzionale del transpallet pesatore del terminale di pesatura collegato.
- 2 Verificare che il transpallet pesatore sia collegato a un terminale di pesatura e che il terminale sia acceso.
- 3 Accertarsi che il transpallet pesatore sia scarico e che sul display del terminale di pesatura sia indicato il valore 0.
- 4 Caricare il transpallet pesatore. Il valore sul display deve essere diverso da 0.
- 5 Scaricare il transpallet pesatore. Sul display deve essere nuovamente indicato il valore 0. In caso contrario azzerare la bilancia.

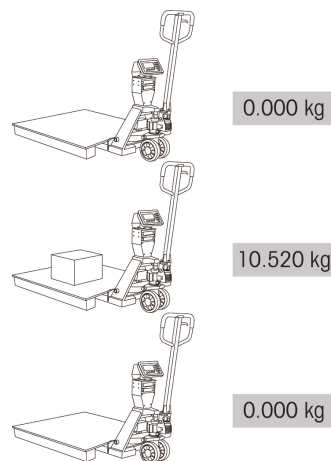

5.1.2 Test di verifica

Per eseguire un test di verifica, consultare il manuale del terminale di pesatura collegato. Se il sigillo di verifica è rotto, la verifica effettuata non è più valida.

5.1.3 Controllo del livello di carica della batteria



Prima dell'uso, controllare la batteria. Quando il livello di carica della batteria è basso, ricaricare la batteria come indicato in [Ricarica della batteria ► pagina 12].

Per ulteriori informazioni sull'indicazione del livello di carica della batteria, consultare il manuale del terminale di pesatura.

5.2 Utilizzo del transpallet pesatore

5.2.1 Linee guida generali per un utilizzo sicuro

- Non utilizzare l'unità se non la si conosce e se non si ha un'apposita formazione o autorizzazione.
- Non utilizzare l'unità finché non si è certi che sia in buone condizioni. Prestare particolare attenzione alle condizioni di ruote e rulli, del gruppo di componenti della maniglia, delle forche e dei comandi inferiori.
- Non utilizzare l'unità su superfici in pendenza.
- Non collocare mai una parte del corpo nel meccanismo di sollevamento, sotto le forche o sotto il carico.
- Non trasportare passeggeri.
- L'operatore deve indossare sempre guanti e calzature di sicurezza.
- Non utilizzare con carichi instabili o impilati in modo instabile.
- Non caricare l'unità oltre la portata massima.
- Verificare che la lunghezza delle forche corrisponda a quella del pallet.

5.2.2 Utilizzo per la pesatura

AVVERTENZA Quando si pesano o trasportano carichi, accertarsi che il transpallet pesatore si trovi su una superficie orizzontale (cemento). La pendenza massima del pavimento deve essere inferiore al 2%.

- 1 Accendere il terminale di pesatura.
- 2 Attendere 3-5 minuti che il terminale di pesatura si riscaldi.
- 3 Non sollevare carichi prima che sul terminale sia indicato il valore "0".

- 4 Abbassare le forche, quindi spingere le forche abbassate all'interno del pallet. **⚠ AVVERTENZA: Per motivi di sicurezza, collocare il carico in posizione centrale sulle due forche e non in fondo alle forche.**
- 5 Sollevare le forche finché il pallet e il carico non sono più in contatto col suolo (vedere [Utilizzo della leva di comando ▶ pagina 9] per istruzioni sul sollevamento). Verificare che non vi siano oggetti o ostacoli posti lateralmente che toccano il pallet, le forche o il carico.
- 6 Rilevare il valore del peso quando la lettura visualizzata sul terminale di pesatura è stabile.

5.2.3 Utilizzo della leva di comando

Per abbassare le forche

- 1 Collocare la leva di comando in posizione **LOWER** (abbassamento).
- 2 Le forche scenderanno nella posizione più bassa possibile.

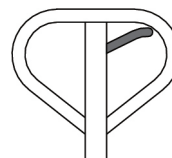

Per sollevare il carico

- 1 Collocare la leva di comando in posizione **ASCENT** (sollevamento).
- 2 Spingere le forche abbassate all'interno del pallet. **⚠ AVVERTENZA: Per motivi di sicurezza, collocare il carico in posizione centrale sulle due forche e non in fondo alle forche.**
- 3 Pompate con la maniglia per sollevare il carico.

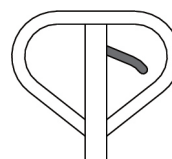

Per spostare il transpallet pesatore

- 1 Collocare la leva di comando in posizione **NEUTRAL** (neutrale).
- 2 Tirare la maniglia per spostare il transpallet.

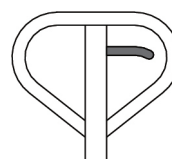

5.2.4 Note importanti

Per ottenere risultati di pesatura migliori, attenersi alle seguenti istruzioni:

- Per ottenere risultati di pesatura migliori, accertarsi che il baricentro del carico si trovi tra le due forche.
- Verificare che il carico venga sollevato liberamente senza toccare lo chassis del terminale o altri pallet.

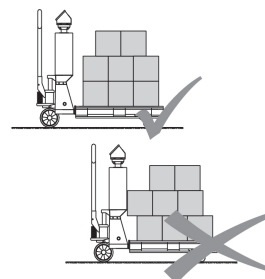
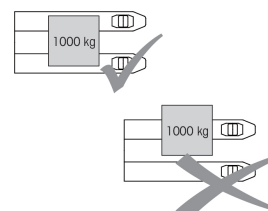

- Posizionare il carico a partire dalla base delle forche. Non posizionare il carico sulla punta delle forche.

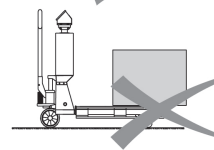
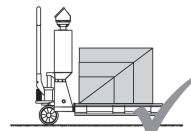

- Collocare il carico in posizione centrale sulle due forche. Non posizionare il carico in modo decentrato sulle due forche.

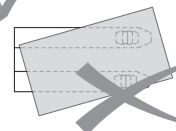
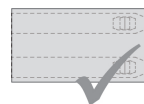

- Dal momento che le ruote di manovra sono montate nella parte anteriore, vicino allo chassis del terminale, è meglio tirare il transpallett piuttosto che spingerlo.

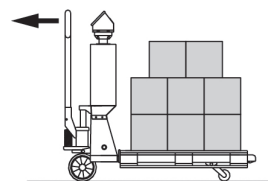

- Quando l'unità non è in uso, abbassare le forche nella posizione più bassa possibile e collocare la leva di comando in posizione neutrale.

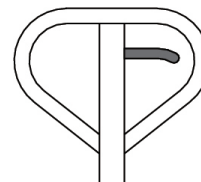

- Non utilizzare per applicazioni che comportino abrasione e usura.

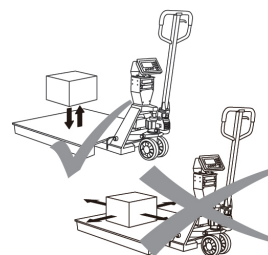

- Non far cadere i carichi cadenti ed evitare urti e impatti laterali.

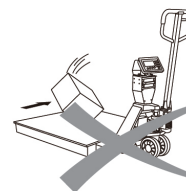

6 Manutenzione e assistenza tecnica

Far ispezionare e tarare il prodotto periodicamente a un esperto dell'assistenza tecnica autorizzato da METTLER TOLEDO. Se si utilizza il prodotto per scopi che richiedono l'omologazione per il commercio, rivolgersi alle autorità metrologiche locali per conoscere i requisiti di ispezione minimi. Contattare l'esperto locale dell'assistenza tecnica autorizzato da METTLER TOLEDO per richiedere informazioni sul servizio di ispezione e taratura periodiche.



AVVERTENZA

La manutenzione degli strumenti deve essere affidata solo a personale qualificato. Prestare attenzione durante controlli, test e regolazioni da eseguire ad alimentazione attiva. La mancata osservanza di queste precauzioni può provocare lesioni alle persone e/o danni alle cose.



AVVERTENZA

Prima di collegare o scollegare qualsiasi componente elettronico interno o di collegare fra loro gli strumenti elettronici mediante cavi, staccare sempre l'alimentazione e attendere almeno trenta (30) secondi prima di eseguire collegamenti o disconnessioni. La mancata osservanza di queste precauzioni potrebbe causare danni agli strumenti, distruggerli e/o provocare lesioni alle persone.

6.1 Operazioni di manutenzione ordinaria

6.1.1 Controllo di sollevamento e abbassamento

- 1 Controllare il sollevamento e l'abbassamento delle forche come indicato in [Utilizzo della leva di comando ▶ pagina 9].
- 2 Controllare tutti i componenti mobili, compresi ruote, rulli e cuscinetti, per verificare che non presentino deformazioni o danni.
- 3 Se necessario, lubrificare i giunti dei componenti mobili.

6.1.2 Controllo dei componenti elettronici interni

- Aprire lo scomparto delle batterie e il quadro di comando per verificare quanto segue:
 - ➔ Controllare che i cavi non abbiano collegamenti laschi o danneggiati.
 - ➔ Controllare che non sia presente umidità.

6.2 Pulizia



AVVERTENZA

Utilizzando i detersivi in modo non corretto si danneggiano gli strumenti.

Note speciali sulla pulizia

- Utilizzare solo detersivi che non hanno effetti sulle materie plastiche utilizzate nel transpallet pesatore.
- Utilizzare disinfettanti e detersivi esclusivamente in conformità alle istruzioni del produttore.
- Non utilizzare detersivi molto acidi, molto alcalini o molto clorati. Non utilizzare sostanze con pH ridotto o elevato, poiché comportano un maggior rischio di corrosione.
- Prestare particolare attenzione alla pulizia dell'interno.
- Il sistema di pesatura (senza stampante) ha una protezione di grado IP65. Ciò significa che polvere o umidità (pioggia o getti d'acqua provenienti da ogni lato) non influenzano il funzionamento dei componenti elettronici. Tuttavia, la pulizia con strumenti ad alta pressione con acqua tiepida o detersivi chimici può agevolare la penetrazione dell'umidità e avere quindi un effetto negativo sul funzionamento del sistema.

- I cuscinetti delle ruote/dei rulli (non in poliuretano) e i fulcri di rotazione della barra di livellamento dei rulli di carico devono essere puliti e lubrificati regolarmente.

Procedura di pulizia

- Rimuovere periodicamente sporcizia e depositi presenti all'esterno e all'interno del transpallet pesatore.
- ➔ La procedura da seguire dipende dal tipo di superficie e dalle condizioni ambientali presenti nel luogo di installazione.

6.3 Funzionamento a batteria



Prima dell'uso, controllare la batteria. Quando il livello di carica della batteria è basso, ricaricare la batteria come indicato in [Ricarica della batteria ▶ pagina 12].

Per ulteriori informazioni sull'indicazione del livello di carica della batteria, consultare il manuale del terminale di pesatura.

L'unità viene consegnata con una delle seguenti configurazioni di batterie.

	ICS439	ICS469	ICS689	ICS689 con Wi-Fi
Batteria al piombo, 7 Ah	Sì	Sì	Sì	Sì
Batteria NiMH	Sì	Sì	Sì	Sì

Il livello di tensione della batteria è visibile nel terminale di pesatura. Quando l'indicatore della batteria ha una sola barra, è necessario ricaricare la batteria. Quando la batteria è completamente scarica, il sistema di pesatura si spegne.

6.3.1 Durata della batteria

Per conoscere l'autonomia dell'unità a batteria, vedere [Specifiche ▶ pagina 4].

6.3.2 Ricarica della batteria

Per massimizzare la durata utile della batteria, seguire scrupolosamente le istruzioni per la ricarica riportate di seguito. **Rispettare il tempo di ricarica specificato in** [Specifiche ▶ pagina 4].

6.3.2.1 Ricarica della batteria al piombo

È possibile ricaricare la batteria al piombo utilizzando l'interfaccia presente sullo scomparto della batteria. L'adattatore viene fornito insieme alle spine utilizzabili nei diversi Paesi. Scegliere la spina appropriata per effettuare la ricarica.



6.3.2.2 Ricarica della batteria al NiMH



⚠ AVVERTENZA

Ricaricare sempre entrambe le batterie contemporaneamente.

Rimuovere le batterie NiMH dallo scomparto batterie e utilizzare la stazione di ricarica per ricaricarle.



6.3.3 Smaltimento delle batterie

In seguito al normale utilizzo per un periodo di tempo, la capacità del pacco batteria si riduce fino a non essere più in grado di alimentare il terminale per periodi di tempo prolungati. Quando si verifica questa situazione, sostituire il pacco batteria e smaltire correttamente la batteria originale.



AVVERTENZA

Smaltire correttamente la batteria esausta. Tenere fuori dalla portata dei bambini. Non disassemblare e non bruciare.

Rispettare le normative e i regolamenti locali relativi allo smaltimento delle batterie.

6.4 Espulsione di aria

È possibile che all'interno dell'unità pompa penetri dell'aria quando si sostituiscono i sigilli o si cambia l'olio.

- 1 Per espellere l'aria, pompare con la maniglia alcune volte, finché l'aria non è stata espulsa.
- 2 Se necessario, abbassare le forche e pompare nuovamente alcune volte fino a espellere tutta l'aria presente nella pompa.



7 Pezzi di ricambio

7.1 PJA434 Pezzi di ricambio

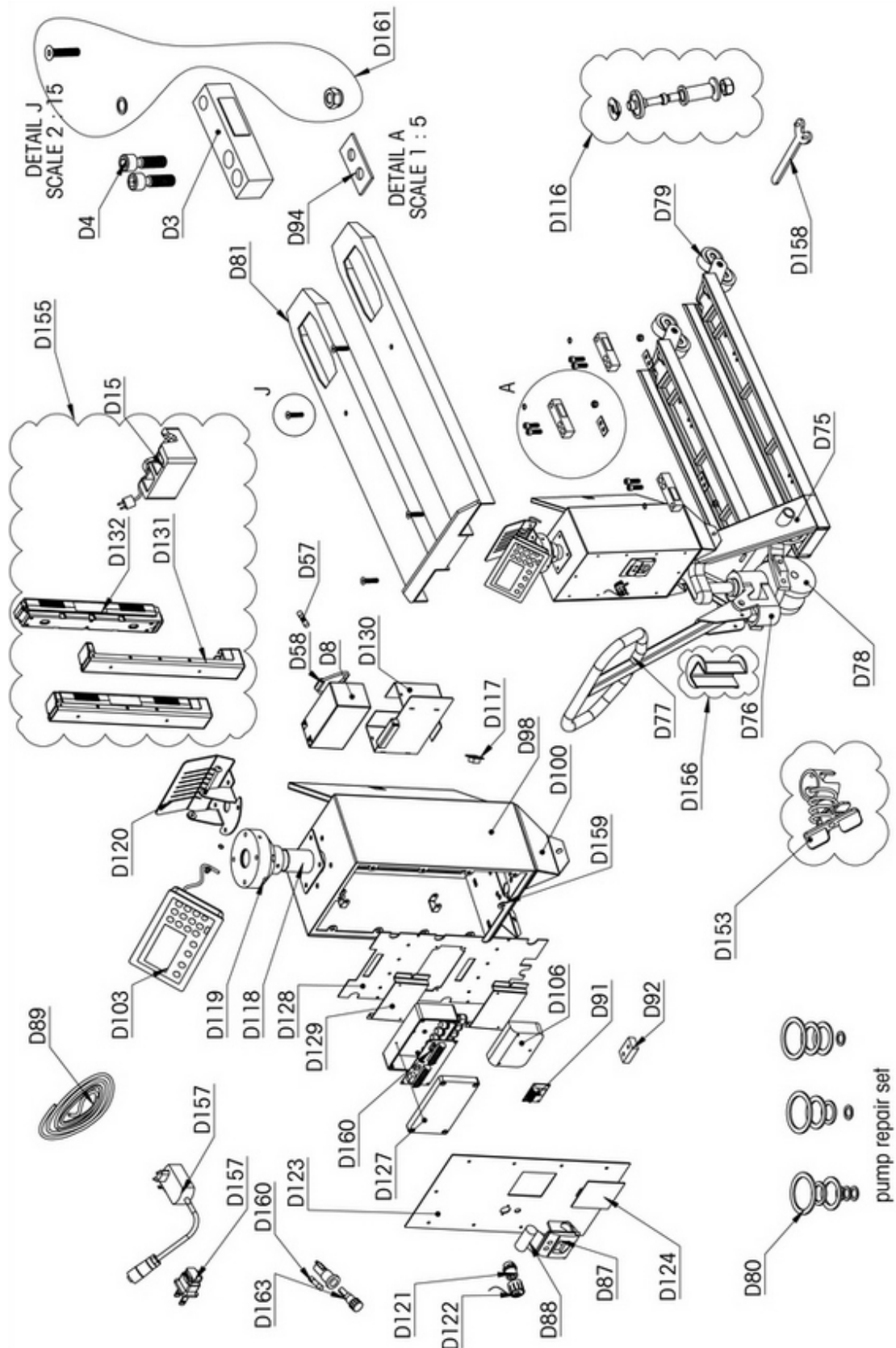

Numero di parte	Descrizione	Posizione
30666630	Load Cell PJA LC-1000-M	D3
30666631	Bolt PJA SAP-MP-BOLT-M12-40-CYL	D4

Numero di parte	Descrizione	Posizione
30666648	Junction Board PJA EB-4-LC-21-41	D91
30666656	Base PJA SAP-MP-BASE-ROTATING	D119
30666657	Bracket PJA MP-SUP-MT-ICS-PROTECT-STST	D120
30666660	Bolt PJA SAP-MP-LC-BOLT-NUT	D161
30666661	Bolt PJA SAP-MP-LC-BOLT-NUT-STST	D161
30666663	Load Cell PJA LC-2000-M	D3
30666665	Battery PJA BA-12V-7A	D8
30666666	Charger PJA SAO-CH-DUAL-N2	D15
30666667	Charger PJA SA-CH-DUAL-N2-UK	D15
30666668	Charger PJA SA-CH-DUAL-N2-US	D15
30666670	Fuse PJA EP-FUSE-HOL-FL	D58
30666671	Pallet Truck PJA PT-A-RAL5003	D75
30666672	Pallet Truck PJA PT-A-QM3000-4LC-RAL5003	D75
30666673	Pallet Truck PJA PT-A-RAL5003-WOF-690	D75
30666674	Pump PJA PTP-A-PUMP	D76
30666675	Handle PJA PTP-A-HANDLE	D77
30666676	Wheel PJA PTP-A-WH-ST-RUB	D78
30666677	Wheel PJA PTP-A-WH-ST-PU	D78
30666678	Wheel PJA PTP-A-WH-TL-PU-82MM-LOOSE	D79
30666679	Wheel PJA PTP-A-WH-TL-NYL-82MM-LOOSE	D79
30666680	Repair Kit PJA PTP-A-REP	D80
30666681	Fork Shoes PJA FS-A-RAL5003	D81
30666682	Fork Shoes PJA FS-A-WOF-690-RAL5003	D81
30666683	Fork Shoes PJA FS-A-STST	D81
30666684	Fork Shoes PJA FS-A-WOF-690-STST	D81
30666685	Printer PJA SA-PR-INT-MX-MCPK5377	D87
30666686	Printer PJA PR-INT-TH-RAVAS-MPP8250	D87
30666687	Paper PJA SAP-PRP-PAP-RAVAS-57-50-12	D88
30666688	Paper PJA SAP-PRP-PAP-INT-TH-RAVAS	D88
30666689	Cable PJA CA-RS232-MT	D89
30666691	Switch PJA SAO-EP-LEVELSWITCH-C3041	D92
30666692	Mounting PJA SAP-MP-MP-3	D94
30666693	Housing PJA SAP-HO-HI-END-BH-RAL5003	D98
30666694	Mount PJA SAP-HOP-MP-U-HI-END-RAL5003	D100
30666695	Indicator PJA IN-MT-ICS-439-I/O	D103
30666696	Indicator PJA IN-MT-ICS-469-I/O	D103
30666697	Indicator PJA IN-MT-ICS-689-I/O	D103
30666698	Indicator PJA IN-MT-ICS-689-WIFI	D103
30666699	Junction Box PJA SA-HO-SYN-JUNCTION	D106
30666700	Flexbolt PJA SAP-MP-LC-FLEXIBLE-V5	D116
30666701	Flexbolt PJA SAP-MP-LC-FLEXIBLE-V5-STST	D116
30666702	Lock Pro PJA HOP-LOCK-PRO	D117
30666706	Connector PJA CO-4P-M-CH	D121
30666707	Cap PJA COP-CAP-RECEPTACK	D122
30666708	Cover PJA SAP-HOP-CP-HI-END-BH-MT-R5003	D123
30666709	Cover PJA SAP-HOP-CP-HI-END-BH-R5003ABL	D123
30666710	Cover PJA SAP-HOP-CP-HI-END-BH-RAL5003	D123

Numero di parte	Descrizione	Posizione
30666711	Cover PJA SAP-HOP-HI-END-CO-PR-RAL5003	D124
30666712	IO box PJA SA-HO-EB-MT-ICS-IORS232	D127
30666713	Cover PJA SAP-HOP-MC-HI-END-RAL9005	D128
30666714	Mounting PJA SAP-MP-JUNC-HI-END-STST	D129
30666715	Housing PJA HO-BAT-MT-HI-END-STST	D130
30666716	Holder PJA SAP-BAP-HOLDER-PROLINE	D131
30666717	Battery PJA SA-BA-MT-6V-RC-N2	D132
30666718	Foot Brake PJA PTP-A-BRAKE-FO	D153
30666719	Kit PJA SA-KIT-MOD-GREEN-BATTERY	D155
30666720	Pump Block PJA MP-PUMP-BLOCK	D156
30666721	Charger PJA SA-CH-12V-1A-5M	D157
30666722	Charger PJA SA-CH-12V-1A	D157
30666723	Flexbolt PJA HH-FLEXBOLT-TOOL	D158
30666724	Fastener PJA SAP-MP-BOLT-RUBBER-NUT-M5	D159
30666725	Fuse PJA EP-FUSE-2A	D160
30666728	Fuse Holder PJA EP-FUSE-HOL-IP65	D163
30674676	Bracket PJA SAP-HOP-HI-END-TUBE-60MM-STST	D118
30674699	Fuse PJA EP-FUSE-3,15A	D57

7.2 PJA439 Pezzi di ricambio

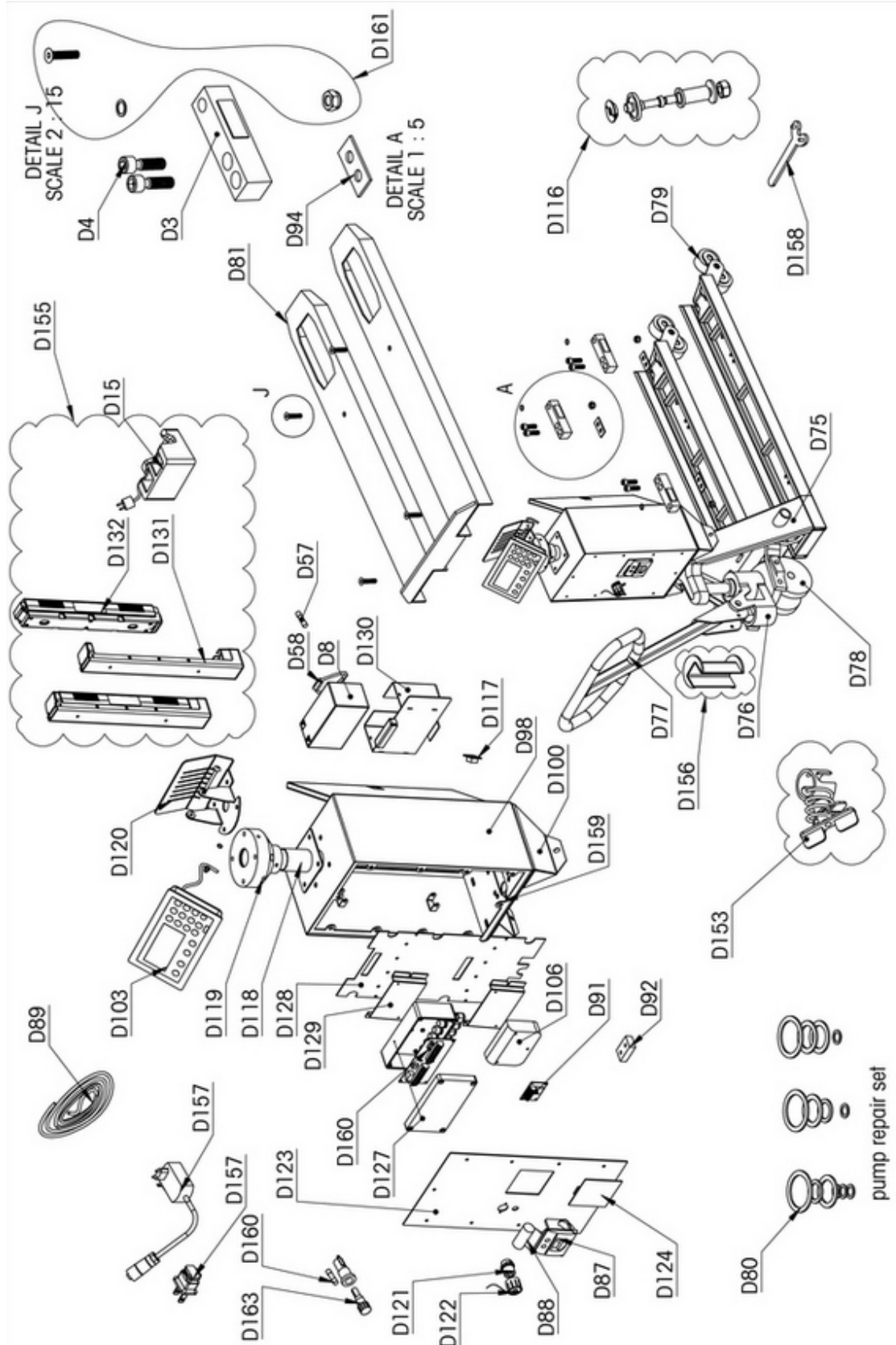

Numero di parte	Descrizione	Posizione
30666648	Junction Board PJA EB-4-LC-21-41	D91
30666657	Bracket PJA MP-SUP-MT-ICS-PROTECT-STST	D120
30666661	Bolt PJA SAP-MP-LC-BOLT-NUT-STST	D161
30666665	Battery PJA BA-12V-7A	D8

Numero di parte	Descrizione	Posizione
30666666	Charger PJA SAO-CH-DUAL-N2	D15
30666667	Charger PJA SA-CH-DUAL-N2-UK	D15
30666668	Charger PJA SA-CH-DUAL-N2-US	D15
30666670	Fuse PJA EP-FUSE-HOL-FL	D58
30666683	Fork Shoes PJA FS-A-STST	D81
30666684	Fork Shoes PJA FS-A-WOF-690-STST	D81
30666685	Printer PJA SA-PR-INT-MX-MCPK5377	D87
30666686	Printer PJA PR-INT-TH-RAVAS-MPP8250	D87
30666687	Paper PJA SAP-PRP-PAP-RAVAS-57-50-12	D88
30666688	Paper PJA SAP-PRP-PAP-INT-TH-RAVAS	D88
30666689	Cable PJA CA-RS232-MT	D89
30666691	Switch PJA SAO-EP-LEVELSWITCH-C3041	D92
30666695	Indicator PJA IN-MT-ICS-439-I/O	D103
30666696	Indicator PJA IN-MT-ICS-469-I/O	D103
30666697	Indicator PJA IN-MT-ICS-689-I/O	D103
30666698	Indicator PJA IN-MT-ICS-689-WIFI	D103
30666699	Junction Box PJA SA-HO-SYN-JUNCTION	D106
30666701	Flexbolt PJA SAP-MP-LC-FLEXIBLE-V5-STST	D116
30666702	Lock Pro PJA HOP-LOCK-PRO	D117
30666706	Connector PJA CO-4P-M-CH	D121
30666707	Cap PJA COP-CAP-RECEPTACK	D122
30666712	IO box PJA SA-HO-EB-MT-ICS-IORS232	D127
30666714	Mounting PJA SAP-MP-JUNC-HI-END-STST	D129
30666715	Housing PJA HO-BAT-MT-HI-END-STST	D130
30666716	Holder PJA SAP-BAP-HOLDER-PROLINE	D131
30666717	Battery PJA SA-BA-MT-6V-RC-N2	D132
30666719	Kit PJA SA-KIT-MOD-GREEN-BATTERY	D155
30666720	Pump Block PJA MP-PUMP-BLOCK	D156
30666721	Charger PJA SA-CH-12V-1A-5M	D157
30666722	Charger PJA SA-CH-12V-1A	D157
30666723	Flexbolt PJA HH-FLEXBOLT-TOOL	D158
30666724	Fastener PJA SAP-MP-BOLT-RUBBER-NUT-M5	D159
30666725	Fuse PJA EP-FUSE-2A	D160
30666728	Fuse Holder PJA EP-FUSE-HOL-IP65	D163
30674676	Bracket PJA SAP-HOP-HI-END-TUBE-60MM-STST	D118
30674692	Load Cell PJA SA-LC-1000-M	D3
30674693	Load Cell PJA SA-LC-2000-M	D3
30674694	Bolt PJA SAP-MP-BOLT-M12-40-CYL-STST	D4
30674699	Fuse PJA EP-FUSE-3,15A	D57
30674701	Pallet Truck PJA PT-A-STST	D75
30674702	Pallet Truck PJA PT-A-QM3000-4LC-STST	D75
30674703	Pallet Truck PJA PT-A-STST-WOF-690	D75
30674704	Pump PJA PTP-A-PUMP-STST	D76
30674705	Handle PJA PTP-A-HAN-STST	D77
30674706	Wheel PJA PTP-A-WH-ST-NYL-STST	D78
30674707	Wheel PJA PTP-A-WH-TL-PU-STST-LOOSE	D79
30674709	Repair Kit PJA PTP-A-REP-STST	D80

Numero di parte	Descrizione	Posizione
30674719	Housing PJA SAP-HO-HI-END-BH-STST	D98
30674729	Base PJA SAP-MP-BASE-ROTATING-STST	D119
30674733	Cover PJA SAP-HOP-CP-HI-END-BH-MT-STST	D123
30674734	Cover PJA SAP-HOP-CP-HI-END-BH-RAV-STST	D123
30674735	Cover PJA SAP-HOP-HI-END-CO-PR-STST	D124
30674737	Cover PJA SAP-HOP-MC-HI-END-STST	D128
30674742	Foot Brake PJA PTP-A-BRAKE-FO-STST	D153
30674800	Mount PJA SAP-HOP-MP-U-HI-END-STST	D100

METTLER TOLEDO Service

Hartelijk gefeliciteerd dat u hebt gekozen voor de kwaliteit en precisie van METTLER TOLEDO. Zorgvuldig gebruik van uw nieuwe apparatuur conform deze handleiding en regelmatige kalibratie en onderhoud door onze professionele klantenservice verzekeren een langdurig betrouwbare werking en waardebehoud van uw meetapparatuur. Neem contact met ons op voor een service-overeenkomst afgestemd op uw behoeften en budget. Zie voor meer informatie www.mt.com/service.

Er zijn een aantal manieren om het meeste te halen uit uw investering:

- 1 **Registreer uw product:** Registreer uw nieuwe product onder www.mt.com/productregistration zodat wij u kunnen informeren over verbeteringen, updates en andere belangrijke mededelingen betreffende uw product.
- 2 **Neem contact op met METTLER TOLEDO voor service:** De waarde van een meting is evenredig aan de nauwkeurigheid ervan – een weegschaal die weegt buiten zijn specificaties kan kwaliteit en winstgevendheid verminderen en aansprakelijkheidsrisico's vergroten. Tijdige service door METTLER TOLEDO garandeert de nauwkeurigheid en optimaliseert de beschikbaarheid en levensduur van de apparatuur.
 - ➔ **Installatie, configuratie, integratie en training:** Onze servicemonteurs zijn professioneel getrainde experts op het gebied van weegapparatuur. Wij zorgen ervoor dat uw weegapparatuur gebruiksklaar is, vlot en tegen lage kosten, en dat uw personeel succesvol is geïnstrueerd.
 - ➔ **Initiële kalibratiedocumentatie:** De installatie-omgeving en randvoorwaarden van de toepassing zijn uniek voor elke industriële weegschaal, daarom moeten de prestaties worden getest en gecertificeerd. Onze kalibratiediensten en -certificaten documenteren de nauwkeurigheid voor een juiste productiekwaliteit in het kader van een kwaliteitssysteem.
 - ➔ **Periodieke kalibratie:** Een kalibratieservice-overeenkomst verschaft blijvende zekerheid dat uw weegproces en documentatie in overeenstemming zijn met de eisen. Wij bieden diverse serviceschema's, afgestemd op uw behoeften en budget.

Inhoudsopgave

1	Veiligheidsinstructies	3
1.1	Algemene veiligheidsinformatie.....	3
2	Introductie	4
2.1	Productoverzicht.....	4
2.2	Technische informatie.....	4
2.2.1	Specificaties	4
2.2.2	Fysieke afmetingen.....	5
2.3	Toepassingsgebied	5
2.4	Bedrijfsomgeving	5
2.5	Bijkomende documenten	5
3	Installatie	6
3.1	Uitpakken.....	6
3.2	Geleverde apparatuur	6
4	Installatie en configuratie	7
5	Bediening	8
5.1	De wegende palletpompwagen controleren	8
5.1.1	Functietest.....	8
5.1.2	Verificatietest	8
5.1.3	Accuvermogen controleren	8
5.2	De wegende palletpompwagen bedienen	8
5.2.1	Algemene richtlijnen voor veilig gebruik	8
5.2.2	Weegfunctie	8
5.2.3	De regelhendel gebruiken.....	9
5.2.4	Belangrijke opmerkingen.....	9
6	Onderhoud en service	11
6.1	Onderhoudsroutine.....	11
6.1.1	Hijsfunctie controleren	11
6.1.2	De interne elektronica controleren.....	11
6.2	Reiniging	11
6.3	Werking op accuvermogen	12
6.3.1	Levensduur van de accu	12
6.3.2	Accu opladen	12
6.3.2.1	Loodaccu opladen.....	12
6.3.2.2	NiMH-accu opladen.....	12
6.3.3	Accu verwijderen	12
6.4	Ontluchten	13
7	Reserveonderdelen	14
7.1	PJA434 Reserveonderdelen	14
7.2	PJA439 Reserveonderdelen	17

1 Veiligheidsinstructies

1.1 Algemene veiligheidsinformatie

- Lees de handleidingen van het apparaat en de weegterminal zorgvuldig voorafgaand aan het gebruik.
- Om veiligheidsredenen dient u de waarschuwingen en instructies in alle bijbehorende handleidingen strikt op te volgen.
- De veiligheid van het apparaat kan niet worden gewaarborgd indien het gebruik niet overeenkomt met de bedieningsinstructies en als het apparaat niet conform deze handleiding wordt onderhouden.
- Alleen vakbekwaam personeel mag de apparatuur onderhouden. Wees voorzichtig tijdens controles, kalibraties en aanpassingen die uitgevoerd moeten worden met ingeschakelde stroom. Als deze voorzorgsmaatregel niet in acht wordt genomen, kan lichamelijk letsel en/of schade het gevolg zijn.
- Voordat er interne elektronische onderdelen of draden tussen elektronische apparaten aangesloten of losgehaald worden, moet de stroom worden uitgeschakeld. Wacht minstens dertig (30) seconden voordat u met de werkzaamheden begint. Als deze voorzorgsmaatregelen niet in acht worden genomen, kan dat beschadiging of vernietiging van de apparatuur en/of lichamelijk letsel veroorzaken.

2 Introductie

2.1 Productoverzicht

De PJA434 en PJA439 zijn ontworpen voor gebruik in zware werkomstandigheden in magazijnen en productievoorzieningen. PJA434 is de uitvoering in gelakt staal en PJA439 is de uitvoering in 100% roestvrijstaal. Een ingebouwde oplaadbare accu levert stroom aan het weegstelsel. Een volledig opgeladen accu gaat een hele dag mee. Dankzij deze ingebouwde stroomvoorziening kunt u overal wegen waar de palletpompwagen zich bevindt. Mobiel wegen betekent kostenbesparingen. U kunt efficiënter werken door de weegschaal naar de last te brengen in plaats van de last naar de weegschaal. De wifi-signalen van de ICS689-terminal integreren de PJA wegende palletpompwagens in uw WLAN, zodat hij net als een stationaire, bedrade netwerkweegschaal kan worden gebruikt. Mobiel, flexibel en nauwkeurig.

2.2 Technische informatie

2.2.1 Specificaties

Nauwkeurigheid weegproces							
Capaciteit	Resolutie	Typische waarden*			Terminal		
		Reproduceerbaarheid SD (bij vollast)	Indicatiefout (bij halve belasting)	Indicatiefout (bij vollast)	ICS439	ICS469	ICS689
600 (300/600) kg	0,1/0,2 kg d MR	30	50	60	x	x	x
600 kg	0,2 kg d	30	50	60	x	x	x
600 kg	0,1 kg d	30	50	60	x	x	x
1.500 (600/1.500) kg	0,2/0,5 kg d MR	60 g	90 g	120 g	x	x	x
2.000 (1.000/2.000) kg	0,5/1 kg d MR	70 g	100 g	150 g	x	x	x
2.500 (1.500/2.500) kg	0,5/1 kg d MR	100 g	150 g	200 g	x	x	x
3.000 (1.500/3.000) kg	1/2 kg d MR	150 g	200 g	250 g	x	x	x
Goedgekeurde nauwkeurigheid							
600 kg	0,2 kg e	30 g	50 g	60 g	x	x	x
1.500 (600/1.500) kg	0,2/0,5 kg e MR	60 g	90 g	120 g	x	x	x
2.000 (1.000/2.000) kg	0,5/1 kg e MR	70 g	100 g	150 g	x	x	x
2.500 (1.500/2.500) kg	0,5/1 kg e MR	100 g	150 g	200 g	x	x	x
3000 (1.500/3.000) kg	1/2 kg e MR	150 g	200 g	250 g	x	x	x
Platformprestaties							
Platformmateriaal van de palletpompwagens	Optie	PJA434 gelakt zachtstaal, PJA439 rvs			x	x	x
Beschermingsklasse	Standaard	Systeem IP65, terminal IP67			x	x	x
GMP	Optie	Alleen beschikbaar op een rvs-platform			x	x	x
Stuurwielen	Optie	Rubber / polyurethaan			x	x	x
Laadwielen	Optie	Polyurethaan, tandem / Nylon, tandem			x	x	x
Voetrem	Optie	-			x	x	x
Pompvergrendeling	Optie	-			x	x	x
Terminalbeugel	Optie	Vast / roterend			x	x	x
Accucapaciteit	Optie	Loodaccu, 12 V, 7 Ah / NiMH-accu, 12 V, 4,8 Ah			x	x	x
Levensduur van de accu	-	Loodaccu, zwakke achtergrondverlichting, geen wifi, geen printer			25 uur	25 uur	20 uur
	-	NiMH-accu, zwakke achtergrondverlichting, geen wifi, geen printer			20 uur	20 uur	15 uur
Opladuren	-	8 uur			x	x	x
Automatische uitschakeling	Standaard	Na 15 minuten			x	x	x
Printer	Optie	Nee / thermisch / matrix			x	x	x
Terminal	Optie	-			x	x	x
Wifi	Optie	Alleen beschikbaar op de ICS689 WiFi			-	-	x
NMI-certificaat	Optie	NMI-type goedkeuring (T5920)			x	x	x

* Op kamertemperatuur en bij stabiele omgevingsomstandigheden zonder trillingen en luchtstromen, met geautomatiseerde gewichtsplaatting.

2.2.2 Fysieke afmetingen

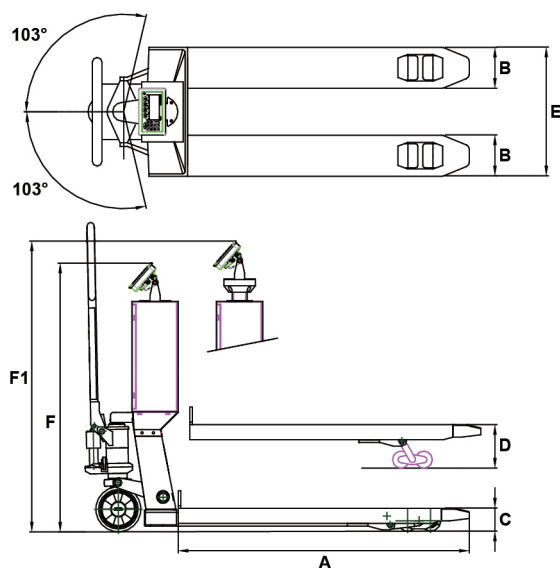

Afmetingen PJA434/PJA439

A, optie	Vorklengte	1150 / 950 / 1400 mm
B	Vorkbreedte	160 mm
C, optie	Minimale vorkhoogte	90 / 85 mm
D	Maximale vorkhoogte	200 mm
E, optie	Breedte over de vorken	550 / 690 mm
F/F ¹	Hoogte tot bovenkant terminal	1215-1335 mm

2.3 Toepassingsgebied

Het product is ontworpen voor gebruik in veilige werkomgevingen.

2.4 Bedrijfsomgeving

- Het product mag alleen zorgvuldig worden geopend bij -10 tot +40°C, 10 tot 95% relatieve vochtigheid, niet-condenserend.
- Snelle temperatuursveranderingen moeten worden vermeden, omdat dit condensatie in de elektronica kan veroorzaken. Tijdens de acclimatisering moet het weegstelsel uitgeschakeld zijn.
- Raadpleeg METTLER TOLEDO voor informatie over het gebruik in een chemische werkomgeving.

2.5 Bijkomende documenten

Er zijn twee documenten beschikbaar voor dit product: een 'Beknopte handleiding' en een 'Gebruikershandleiding'.

- De 'Beknopte handleiding' wordt in papierformaat samen met het product meegeleverd.
- De gebruikershandleiding (zie www.mi.com) bevat de volledige beschrijving van het product en hoe het wordt gebruikt.

3 Installatie

Dit product is gebruiksklaar ontworpen en vereist na het uitpakken een minimum aan installatie.

3.1 Uitpakken

- 1 Haal het product uit de verpakking en verwijder al het verpakkingsmateriaal. Bewaar het verpakkingsmateriaal voor het geval het product later teruggezonden moet worden.
- 2 Verwijder al het materiaal dat rond de vorken is gewikkeld, anders zal het apparaat niet nauwkeurig wegen.
- 3 Bij roestvrijstalen units haalt u de beschermtape van alle wielen af voordat u het apparaat gaat gebruiken.
- 4 Controleer de meegeleverde artikelen conform [Geleverde apparatuur ► pagina 6].

3.2 Geleverde apparatuur

Na aflevering van het apparaat controleert u de inhoud van de verpakking, zoals aangegeven in onderstaande tabel.

Item	Aantal
Wegende palletpompwagen	1
Gebruikershandleiding van de weegterminal	1
Beknopte handleiding van de wegende palletpompwagen	1
Acculader	1

4 Installatie en configuratie

Voor informatie over het configureren en kalibreren van de weegschaal leest u de handleiding van de bijbehorende weegterminal.

5 Bediening

5.1 De wegende palletpompwagen controleren

5.1.1 Functietest

De functietest mag alleen worden uitgevoerd als de weegschaal gekalibreerd is. Raadpleeg de handleiding van de aangesloten weegterminal voor meer informatie over de kalibratie.

- 1 Voordat een serie wegingen wordt gestart, moet een functietest van de weegschaal en de aangesloten weegterminal worden uitgevoerd.
- 2 Zorg ervoor dat de weegschaal op een weegterminal is aangesloten en dat de weegterminal ingeschakeld is.
- 3 Zorg ervoor dat er niets op de weegschaal ligt en dat het display van de weegterminal op 0 staat.
- 4 Leg een item op de weegschaal. Het display moet een waarde tonen die geen 0 is.
- 5 Haal het item van de weegschaal af. Het display moet terugkeren naar 0. Is dat niet het geval, dan moet u de weegschaal nulstellen.

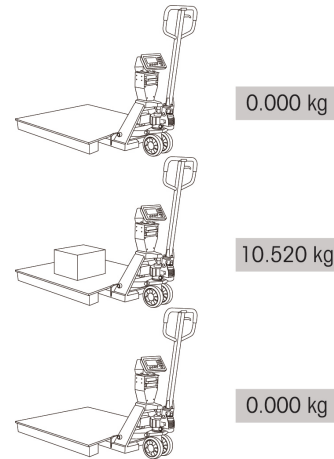

5.1.2 Verificatietest

Voor een verificatietest raadpleegt u de handleiding van de aangesloten weegterminal. Een verbroken verificatieverzegeling betekent dat de verificatie niet langer geldig is.

5.1.3 Accuvermogen controleren

 Controleer de accu voordat u het apparaat gaat bedienen. Laad de accu op conform [Accu opladen ► pagina 12] als het accuvermogen laag is.

Raadpleeg de handleiding van de weegterminal voor verdere uitleg over het accuvermogenslichtje.

5.2 De wegende palletpompwagen bedienen

5.2.1 Algemene richtlijnen voor veilig gebruik

- Het apparaat mag alleen worden bediend als de operator bekend is met de bedieningselementen, en de juiste training of toestemming heeft ontvangen.
- Het apparaat mag alleen worden bediend als de operator ervan overtuigd is dat het in goede staat verkeert. Let vooral op de conditie van de wielen, het handvat, de vorken en het hijsmechanisme.
- Gebruik het apparaat nooit op een helling.
- Plaats nooit enig deel van het menselijk lichaam in het hijsmechanisme of onder de vorken of last.
- Vervoer geen personen.
- Aangeraden wordt dat de operator te allen tijde handschoenen en veiligheidsschoenen draagt.
- Werk nooit met instabiele of los op elkaar gestapelde artikelen.
- U mag het apparaat niet overbelasten.
- Zorg ervoor dat de lengte van de vorken overeenkomt met de lengte van de pallet.

5.2.2 Weegfunctie

WAARSCHUWING Zorg ervoor dat de wegende palletpompwagen op een horizontale (betonnen) ondergrond staat wanneer lasten worden gewogen of getransporteerd. De maximale helling van de vloer is minder dan 2%.

- 1 Schakel de weegterminal in.
- 2 Wacht 3-5 minuten totdat de weegterminal helemaal is opgewarmd.
- 3 U mag niets optillen voordat de terminal op 0 staat.

- 4 Laat de vorken zakken en duw de neergelaten vorken in de pallet. **⚠ WAARSCHUWING: Om veiligheidsredenen moet de last midden over de vorken worden geplaatst en niet op het uiteinde van de vorken.**
- 5 Haal de vorken omhoog, totdat de beladen pallet helemaal van de grond af is (raadpleeg [De regelhendel gebruiken ► pagina 9] voor informatie over de hijsfunctie). Zorg ervoor dat geen randapparatuur of obstakels de pallet, vorken of last raken.
- 6 Lees het gewicht af wanneer de waarde op de weegterminal stabiel wordt weergegeven.

5.2.3 De regelhendel gebruiken

De vorken laten zakken

- 1 Zet de regelhendel in de positie **OMLAAG**.
- 2 De vorken zakken naar de laagste stand.

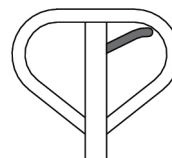

De last optillen

- 1 Zet de regelhendel in de positie **OMHOOG**.
- 2 Steek de neergelaten vorken in de pallet **⚠ WAARSCHUWING: Om veiligheidsredenen moet de last midden over de vorken worden geplaatst en niet op het uiteinde van de vorken.**
- 3 Pomp met het handvat om de last op te tillen.

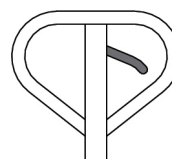

De wegende palletpompwagen verplaatsen

- 1 Zet de regelhendel op de positie **NEUTRAAL**.
- 2 Trek aan het handvat om de weegschaal te verplaatsen.

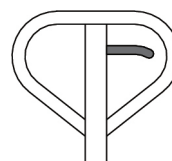

5.2.4 Belangrijke opmerkingen

Voor de beste weegresultaten let u op het volgende:

- Zorg ervoor dat het zwaartepunt van de last zich tussen de vorken in bevindt.
- Zorg ervoor dat de last wordt opgetild zonder dat de behuizing van de terminal of andere pallets worden geraakt.

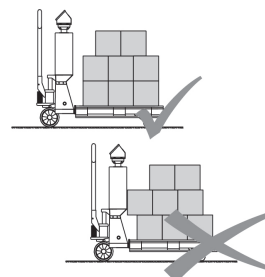
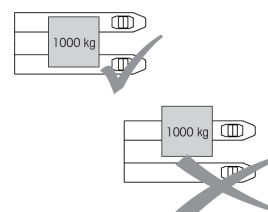

- Plaats de last op de achterkant van de vorken. Plaats de last niet op de punten van de vorken.

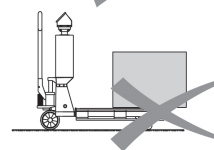
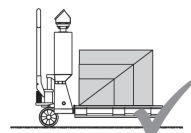

- Plaats de last in het midden van de vorken. Plaats de last niet excentriek op de vorken.

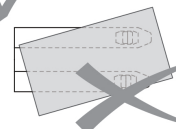
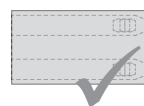

- Aangezien de stuurwielen aan de voorkant vlak bij de terminalbehuizing zijn gemonteerd, is het beter om de weegschaal te trekken dan te duwen.

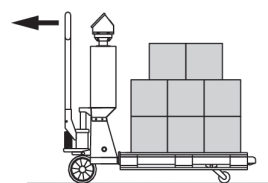

- Als het apparaat niet wordt gebruikt, zet u de vorken helemaal omlaag en zet u de regelhendel in de neutrale stand.

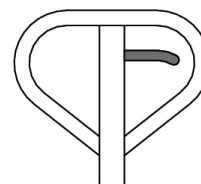

- Vermijd bijtende en slijtende processen.

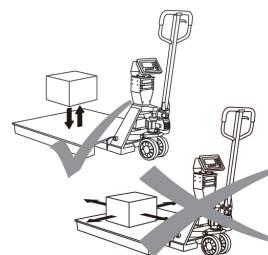

- Vermijd vallende lasten, schokken en zijwaartse botsingen.

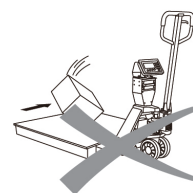

6 Onderhoud en service

Zorg ervoor dat een bevoegde onderhoudstechnicus van METTLER TOLEDO het apparaat regelmatig inspecteert en kalibreert. Als het apparaat voor handelstoepassingen wordt gebruikt, moet u de lokale meetinstanties raadplegen voor de minimale inspectievereisten. Neem contact op met de lokale, bevoegde onderhoudstechnicus van METTLER TOLEDO voor informatie over periodieke inspecties en kalibraties.



WAARSCHUWING

Alleen vakbekwaam personeel mag de apparatuur onderhouden. Wees voorzichtig tijdens controles, kalibraties en aanpassingen die uitgevoerd moeten worden met ingeschakelde stroom. Als deze voorzorgsmaatregel niet in acht wordt genomen, kan lichamelijk letsel en/of schade het gevolg zijn.



WAARSCHUWING

Voordat er interne elektronische onderdelen of draden tussen elektronische apparaten aangesloten of losgehaald worden, moet de stroom worden uitgeschakeld. Wacht minstens dertig (30) seconden voordat u met de werkzaamheden begint. Als deze voorzorgsmaatregelen niet in acht worden genomen, kan dat beschadiging of vernietiging van de apparatuur en/of lichamelijk letsel veroorzaken.

6.1 Onderhoudsroutine

6.1.1 Hijsfunctie controleren

- 1 Controleer of de vorken goed omhoog en omlaag gaan, conform [De regelhendel gebruiken ► pagina 9].
- 2 Controleer alle bewegende delen, inclusief de wielen en lagers, op eventuele vervorming of beschadiging.
- 3 Smeer de scharnierpunten zo nodig.

6.1.2 De interne elektronica controleren

- Open het accuvak en de regelkast en controleer het volgende:
 - ➔ Controleer de kabels op losse aansluitingen en beschadigingen.
 - ➔ Controleer op binnengedrongen vocht.

6.2 Reiniging



WAARSCHUWING

Schade aan de apparatuur als gevolg van het verkeerde gebruik van reinigingsmiddelen.

Extra informatie over de reiniging

- Gebruik alleen reinigingsmiddelen die niet reageren op de kunststoffen die voor de weegschaal zijn gebruikt.
- Gebruik alle ontsmettings- en reinigingsmiddelen alleen conform de instructies van de fabrikant.
- Gebruik nooit sterk zure, alkalische of gechloreerde reinigingsmiddelen. Vermijd stoffen met een hoge of lage pH-waarde, aangezien er anders een risico op corrosie bestaat.
- Wees vooral voorzichtig wanneer u het interieur reinigt.
- Het weegsysteem (zonder printer) voldoet aan beschermingsklasse IP65. Dit betekent dat stof en vocht geen invloed hebben op de werking van de elektronica (inclusief regen of een waterstraal vanuit alle richtingen). Een reinigingsproces met een hogedrukstraal met warm water of chemische reinigingsmiddelen zal er echter wel toe leiden dat er vocht binnendringt en dit heeft een negatieve invloed op de werking van het systeem.
- De lagers van de wielen (non-polyurethaan) en de draaipunten van de nivelleerstang van de laadwielen moeten regelmatig gereinigd en gesmeerd worden.

Reinigingsinstructies

- Verwijder regelmatig al het vuil en alle aanslag van de buiten- en binnenzijde van de weegschaal.
- ➔ De procedure hangt zowel van het soort oppervlak als van de omgevingsvoorwaarden op de installatielocatie af.

6.3 Werking op accuvermogen



Controleer de accu voordat u het apparaat gaat bedienen. Laad de accu op conform [Accu opladen ▶ pagina 12] als het accuvermogen laag is.

Raadpleeg de handleiding van de weegterminal voor verdere uitleg over het accuvermogenslichtje.

Dit apparaat wordt geleverd met één van de volgende accu-configuraties.

	ICS439	ICS469	ICS689	ICS689 wifi
Loodaccu 7 Ah	Ja	Ja	Ja	Ja
NiMH-batterij	Ja	Ja	Ja	Ja

Het spanningsniveau van de accu wordt op de weegterminal weergegeven. Wanneer het accusymbool slechts één balkje heeft, moet de accu opgeladen worden. Als de accu helemaal leeg is, schakelt het weegstelsel uit.

6.3.1 Levensduur van de accu

Raadpleeg [Specificaties ▶ pagina 4] voor de levensduur van de accu.

6.3.2 Accu opladen

Voor de maximale levensduur van de accu moet u onderstaande laad instructies nauwkeurig opvolgen. **Volg de laaduren zoals vermeld in** [Specificaties ▶ pagina 4].

6.3.2.1 Loodaccu opladen

De loodaccu wordt opgeladen via de interface op de accubehuizing. De adapter wordt geleverd met landspecifieke stekkers. Kies de juiste stekker om de accu te laden.



6.3.2.2 NiMH-accu opladen



WAARSCHUWING

U moet altijd beide accugroepen tegelijkertijd opladen.

Verwijder de NiMH-accugroepen uit de accubehuizing en gebruik het laadstation om de accu op te laden.



6.3.3 Accu verwijderen

Bij normaal gebruik gedurende een bepaalde tijd, zal het beschikbare accuvermogen reduceren en kan de accu de terminal niet langer goed aandrijven. Als dit gebeurt, moet de accu worden vervangen en moet de oude accu op goede wijze worden verwijderd.



WAARSCHUWING

Verwijder de gebruikte accu op juiste wijze. Houd de accu uit de buurt van kinderen. U mag de accu niet demonteren of verbranden.

Volg de plaatselijke wet- en regelgeving met betrekking tot de verwijdering van de accu.

6.4 Ontluchten

Er kan lucht in de pomp terechtkomen wanneer de afdichtingen worden vervangen of wanneer de olie wordt ververs.

- 1 Als u de pomp wilt ontluchten, drukt u een paar maal op het handvat, totdat de lucht is uitgestoten.
- 2 Zo nodig zet u de vorken omlaag en drukt u nog een paar maal op het handvat, totdat de pomp is ontlucht.

7 Reserveonderdelen

7.1 PJA434 Reserveonderdelen

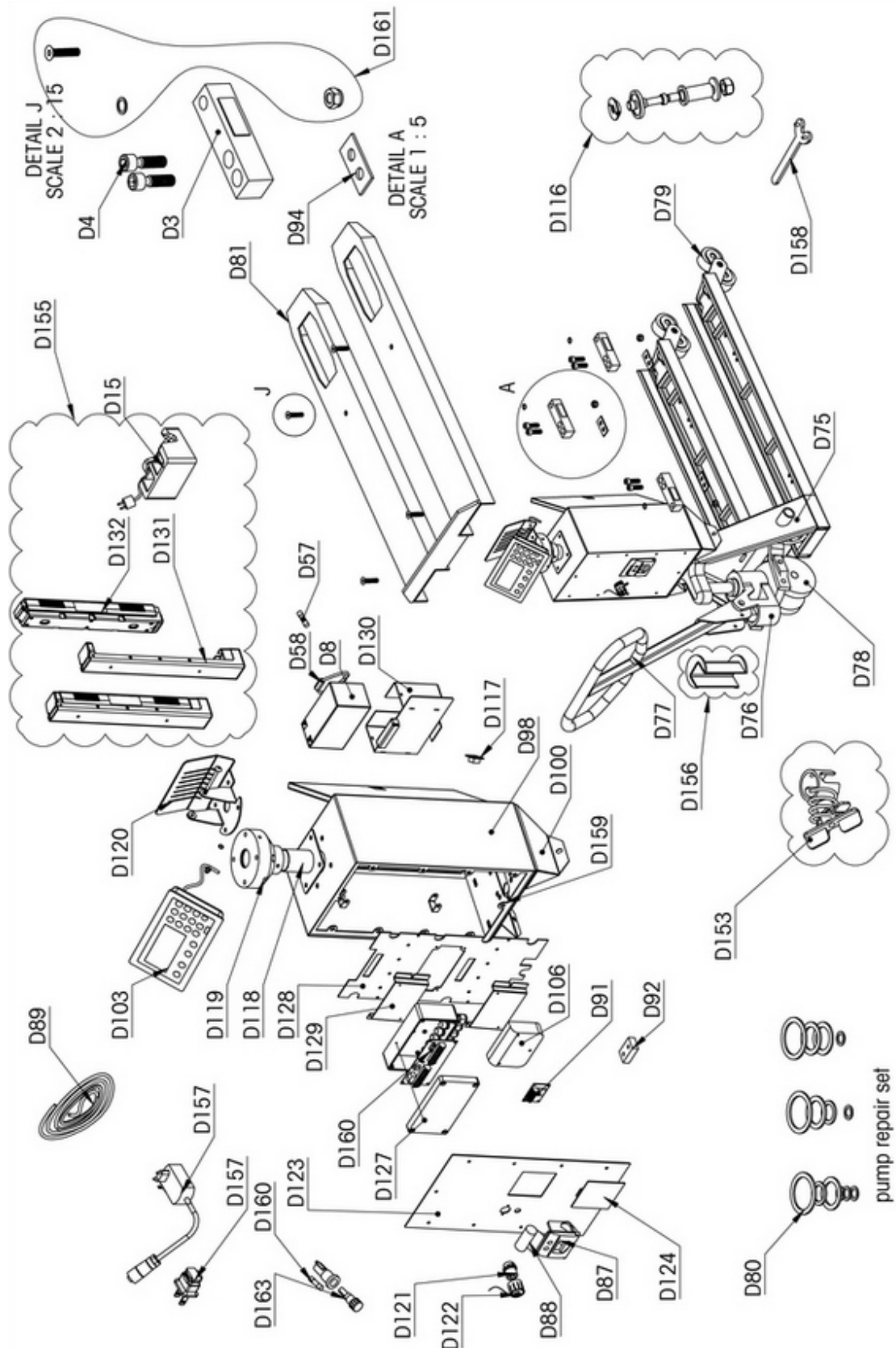

Onderdeel nummer	Omschrijving	Positie
30666630	Load Cell PJA LC-1000-M	D3
30666631	Bolt PJA SAP-MP-BOLT-M12-40-CYL	D4

Onderdeel nummer	Omschrijving	Positie
30666648	Junction Board PJA EB-4-LC-21-41	D91
30666656	Base PJA SAP-MP-BASE-ROTATING	D119
30666657	Bracket PJA MP-SUP-MT-ICS-PROTECT-STST	D120
30666660	Bolt PJA SAP-MP-LC-BOLT-NUT	D161
30666661	Bolt PJA SAP-MP-LC-BOLT-NUT-STST	D161
30666663	Load Cell PJA LC-2000-M	D3
30666665	Battery PJA BA-12V-7A	D8
30666666	Charger PJA SAO-CH-DUAL-N2	D15
30666667	Charger PJA SA-CH-DUAL-N2-UK	D15
30666668	Charger PJA SA-CH-DUAL-N2-US	D15
30666670	Fuse PJA EP-FUSE-HOL-FL	D58
30666671	Pallet Truck PJA PT-A-RAL5003	D75
30666672	Pallet Truck PJA PT-A-QM3000-4LC-RAL5003	D75
30666673	Pallet Truck PJA PT-A-RAL5003-WOF-690	D75
30666674	Pump PJA PTP-A-PUMP	D76
30666675	Handle PJA PTP-A-HANDLE	D77
30666676	Wheel PJA PTP-A-WH-ST-RUB	D78
30666677	Wheel PJA PTP-A-WH-ST-PU	D78
30666678	Wheel PJA PTP-A-WH-TL-PU-82MM-LOOSE	D79
30666679	Wheel PJA PTP-A-WH-TL-NYL-82MM-LOOSE	D79
30666680	Repair Kit PJA PTP-A-REP	D80
30666681	Fork Shoes PJA FS-A-RAL5003	D81
30666682	Fork Shoes PJA FS-A-WOF-690-RAL5003	D81
30666683	Fork Shoes PJA FS-A-STST	D81
30666684	Fork Shoes PJA FS-A-WOF-690-STST	D81
30666685	Printer PJA SA-PR-INT-MX-MCPK5377	D87
30666686	Printer PJA PR-INT-TH-RAVAS-MPP8250	D87
30666687	Paper PJA SAP-PRP-PAP-RAVAS-57-50-12	D88
30666688	Paper PJA SAP-PRP-PAP-INT-TH-RAVAS	D88
30666689	Cable PJA CA-RS232-MT	D89
30666691	Switch PJA SAO-EP-LEVELSWITCH-C3041	D92
30666692	Mounting PJA SAP-MP-MP-3	D94
30666693	Housing PJA SAP-HO-HI-END-BH-RAL5003	D98
30666694	Mount PJA SAP-HOP-MP-U-HI-END-RAL5003	D100
30666695	Indicator PJA IN-MT-ICS-439-I/O	D103
30666696	Indicator PJA IN-MT-ICS-469-I/O	D103
30666697	Indicator PJA IN-MT-ICS-689-I/O	D103
30666698	Indicator PJA IN-MT-ICS-689-WIFI	D103
30666699	Junction Box PJA SA-HO-SYN-JUNCTION	D106
30666700	Flexbolt PJA SAP-MP-LC-FLEXIBLE-V5	D116
30666701	Flexbolt PJA SAP-MP-LC-FLEXIBLE-V5-STST	D116
30666702	Lock Pro PJA HOP-LOCK-PRO	D117
30666706	Connector PJA CO-4P-M-CH	D121
30666707	Cap PJA COP-CAP-RECEPTACK	D122
30666708	Cover PJA SAP-HOP-CP-HI-END-BH-MT-R5003	D123
30666709	Cover PJA SAP-HOP-CP-HI-END-BH-R5003ABL	D123
30666710	Cover PJA SAP-HOP-CP-HI-END-BH-RAL5003	D123

Onderdeel nummer	Omschrijving	Positie
30666711	Cover PJA SAP-HOP-HI-END-CO-PR-RAL5003	D124
30666712	IO box PJA SA-HO-EB-MT-ICS-IORS232	D127
30666713	Cover PJA SAP-HOP-MC-HI-END-RAL9005	D128
30666714	Mounting PJA SAP-MP-JUNC-HI-END-STST	D129
30666715	Housing PJA HO-BAT-MT-HI-END-STST	D130
30666716	Holder PJA SAP-BAP-HOLDER-PROLINE	D131
30666717	Battery PJA SA-BA-MT-6V-RC-N2	D132
30666718	Foot Brake PJA PTP-A-BRAKE-FO	D153
30666719	Kit PJA SA-KIT-MOD-GREEN-BATTERY	D155
30666720	Pump Block PJA MP-PUMP-BLOCK	D156
30666721	Charger PJA SA-CH-12V-1A-5M	D157
30666722	Charger PJA SA-CH-12V-1A	D157
30666723	Flexbolt PJA HH-FLEXBOLT-TOOL	D158
30666724	Fastener PJA SAP-MP-BOLT-RUBBER-NUT-M5	D159
30666725	Fuse PJA EP-FUSE-2A	D160
30666728	Fuse Holder PJA EP-FUSE-HOL-IP65	D163
30674676	Bracket PJA SAP-HOP-HI-END-TUBE-60MM-STST	D118
30674699	Fuse PJA EP-FUSE-3,15A	D57

7.2 PJA439 Reserveonderdelen

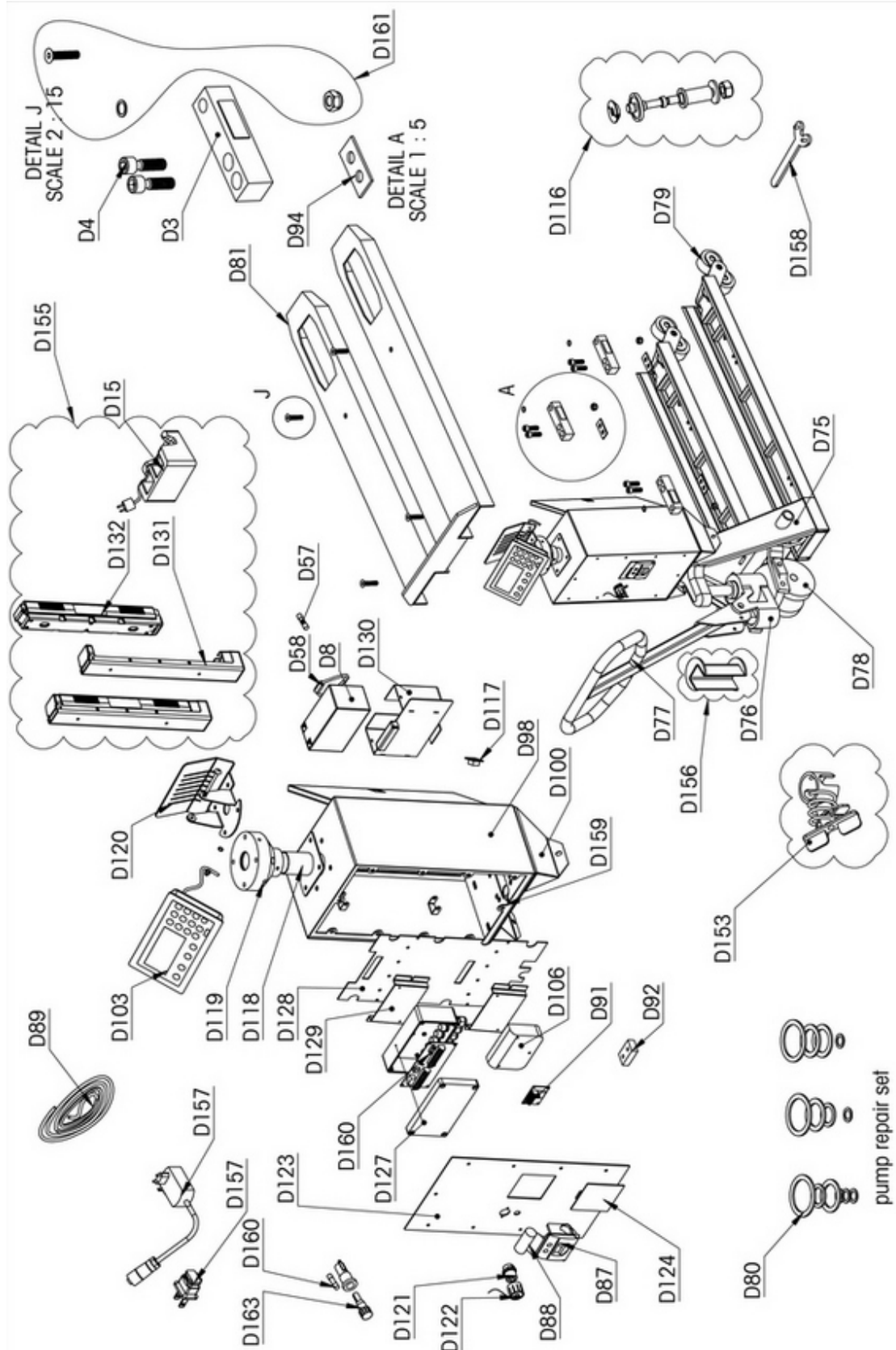

Onderdeel nummer	Omschrijving	Positie
30666648	Junction Board PJA EB-4-LC-21-41	D91
30666657	Bracket PJA MP-SUP-MT-ICS-PROTECT-STST	D120
30666661	Bolt PJA SAP-MP-LC-BOLT-NUT-STST	D161
30666665	Battery PJA BA-12V-7A	D8

Onderdeel nummer	Omschrijving	Positie
30666666	Charger PJA SAO-CH-DUAL-N2	D15
30666667	Charger PJA SA-CH-DUAL-N2-UK	D15
30666668	Charger PJA SA-CH-DUAL-N2-US	D15
30666670	Fuse PJA EP-FUSE-HOL-FL	D58
30666683	Fork Shoes PJA FS-A-STST	D81
30666684	Fork Shoes PJA FS-A-WOF-690-STST	D81
30666685	Printer PJA SA-PR-INT-MX-MCPK5377	D87
30666686	Printer PJA PR-INT-TH-RAVAS-MPP8250	D87
30666687	Paper PJA SAP-PRP-PAP-RAVAS-57-50-12	D88
30666688	Paper PJA SAP-PRP-PAP-INT-TH-RAVAS	D88
30666689	Cable PJA CA-RS232-MT	D89
30666691	Switch PJA SAO-EP-LEVELSWITCH-C3041	D92
30666695	Indicator PJA IN-MT-ICS-439-I/O	D103
30666696	Indicator PJA IN-MT-ICS-469-I/O	D103
30666697	Indicator PJA IN-MT-ICS-689-I/O	D103
30666698	Indicator PJA IN-MT-ICS-689-WIFI	D103
30666699	Junction Box PJA SA-HO-SYN-JUNCTION	D106
30666701	Flexbolt PJA SAP-MP-LC-FLEXIBLE-V5-STST	D116
30666702	Lock Pro PJA HOP-LOCK-PRO	D117
30666706	Connector PJA CO-4P-M-CH	D121
30666707	Cap PJA COP-CAP-RECEPTACK	D122
30666712	IO box PJA SA-HO-EB-MT-ICS-IORS232	D127
30666714	Mounting PJA SAP-MP-JUNC-HI-END-STST	D129
30666715	Housing PJA HO-BAT-MT-HI-END-STST	D130
30666716	Holder PJA SAP-BAP-HOLDER-PROLINE	D131
30666717	Battery PJA SA-BA-MT-6V-RC-N2	D132
30666719	Kit PJA SA-KIT-MOD-GREEN-BATTERY	D155
30666720	Pump Block PJA MP-PUMP-BLOCK	D156
30666721	Charger PJA SA-CH-12V-1A-5M	D157
30666722	Charger PJA SA-CH-12V-1A	D157
30666723	Flexbolt PJA HH-FLEXBOLT-TOOL	D158
30666724	Fastener PJA SAP-MP-BOLT-RUBBER-NUT-M5	D159
30666725	Fuse PJA EP-FUSE-2A	D160
30666728	Fuse Holder PJA EP-FUSE-HOL-IP65	D163
30674676	Bracket PJA SAP-HOP-HI-END-TUBE-60MM-STST	D118
30674692	Load Cell PJA SA-LC-1000-M	D3
30674693	Load Cell PJA SA-LC-2000-M	D3
30674694	Bolt PJA SAP-MP-BOLT-M12-40-CYL-STST	D4
30674699	Fuse PJA EP-FUSE-3,15A	D57
30674701	Pallet Truck PJA PT-A-STST	D75
30674702	Pallet Truck PJA PT-A-QM3000-4LC-STST	D75
30674703	Pallet Truck PJA PT-A-STST-WOF-690	D75
30674704	Pump PJA PTP-A-PUMP-STST	D76
30674705	Handle PJA PTP-A-HAN-STST	D77
30674706	Wheel PJA PTP-A-WH-ST-NYL-STST	D78
30674707	Wheel PJA PTP-A-WH-TL-PU-STST-LOOSE	D79
30674709	Repair Kit PJA PTP-A-REP-STST	D80

Onderdeel nummer	Omschrijving	Positie
30674719	Housing PJA SAP-HO-HI-END-BH-STST	D98
30674729	Base PJA SAP-MP-BASE-ROTATING-STST	D119
30674733	Cover PJA SAP-HOP-CP-HI-END-BH-MT-STST	D123
30674734	Cover PJA SAP-HOP-CP-HI-END-BH-RAV-STST	D123
30674735	Cover PJA SAP-HOP-HI-END-CO-PR-STST	D124
30674737	Cover PJA SAP-HOP-MC-HI-END-STST	D128
30674742	Foot Brake PJA PTP-A-BRAKE-FO-STST	D153
30674800	Mount PJA SAP-HOP-MP-U-HI-END-STST	D100

METTLER TOLEDO Service

Parabéns por escolher a qualidade e a precisão da METTLER TOLEDO. O uso correto do seu novo equipamento de acordo com este Manual, bem como calibrações e manutenções regulares por nossa equipe treinada de fábrica garantem uma operação precisa e confiável para proteger o seu investimento. Fale conosco sobre um contrato de serviço personalizado às suas necessidades e orçamento. Outras informações estão disponíveis em www.mt.com/service.

Há várias maneiras importantes de garantir que você aumente o desempenho do seu investimento:

- 1 **Registre seu produto:** Nós o convidamos a registrar seu produto em www.mt.com/productregistration para que possamos falar com você sobre melhorias, novidades e notificações importantes sobre o produto.
- 2 **Entre em contato com a METTLER TOLEDO para obter atendimento:** O valor de uma medida é proporcional à sua precisão. Uma balança fora das especificações pode reduzir a qualidade, os lucros e aumentar os riscos. O atendimento em tempo hábil da METTLER TOLEDO garantirá a precisão e otimizará o tempo de atividade e a vida útil do equipamento.
 - ➔ **Instalação, configuração, integração e treinamento:** Nossos representantes de atendimento são especialistas treinados de fábrica em equipamentos de pesagem. Nós garantimos que seu equipamento de pesagem esteja pronto para produção, de maneira econômica e oportuna, e que o pessoal seja treinado para o êxito.
 - ➔ **Documentação inicial de calibração:** O ambiente de instalação e as exigências de aplicação são específicos para cada balança industrial. Sendo assim, o desempenho deve ser testado e certificado. Nossos serviços e certificados de calibração documentam a precisão, garantindo a qualidade da produção e fornecendo o registro de desempenho de um sistema de qualidade.
 - ➔ **Manutenção periódica de calibração:** Um Contrato de serviço de calibração oferece confiança contínua no seu processo de pesagem, bem como a comprovação de conformidade com os requisitos. Oferecemos diversos planos de serviço programados para atender às suas necessidades e desenvolvidos para caber no seu orçamento.

Índice remissivo

1	Instruções de Segurança	3
1.1	Instruções de Segurança Gerais.....	3
2	Introduções	4
2.1	Descrição Geral do Produto	4
2.2	Dados Técnicos.....	4
2.2.1	Especificações.....	4
2.2.2	Dimensões Físicas	5
2.3	Área de Aplicação.....	5
2.4	Condições Ambientais.....	5
2.5	Outros Documentos	5
3	Instalação	6
3.1	Desembalagem	6
3.2	Âmbito da Entrega	6
4	Preparação e Configuração	7
5	Funcionamento	8
5.1	Verificar a Balança de Empilhador de Paletes.....	8
5.1.1	Verificação do Funcionamento.....	8
5.1.2	Teste de Verificação.....	8
5.1.3	Verificar o Nível da Bateria	8
5.2	Utilizar a Balança de Empilhador de Paletes	8
5.2.1	Orientações Gerais para uma Utilização Segura.....	8
5.2.2	Funcionamento da Pesagem	8
5.2.3	Utilizar a Alavanca de Controlo	9
5.2.4	Notas Importantes.....	9
6	Manutenção e Assistência	11
6.1	Rotina de Manutenção.....	11
6.1.1	Verificar a Elevação e o Rebaixamento	11
6.1.2	Verificar os Componentes Eletrónicos Internos	11
6.2	Limpeza	11
6.3	Funcionamento da Bateria	12
6.3.1	Autonomia da Bateria	12
6.3.2	Carregamento da Bateria	12
6.3.2.1	Carregamento da Bateria Pb.....	12
6.3.2.2	Carregamento da Bateria NiMH.....	12
6.3.3	Eliminação de Baterias	13
6.4	Para Expelir Ar.....	13
7	Peças de reposição	14
7.1	PJA434 Peças de reposição	14
7.2	PJA439 Peças de reposição	17

1 Instruções de Segurança

1.1 Instruções de Segurança Gerais

- Leia com atenção os manuais do dispositivo e do terminal de pesagem antes de utilizar.
- Por motivos de segurança, siga rigorosamente os avisos e as instruções indicadas em todos os manuais relacionados.
- A segurança do dispositivo não poderá ser garantida se o mesmo não for utilizado segundo as instruções de utilização e se a manutenção não for realizada de acordo com este manual.
- Apenas pessoal qualificado poderá proceder à manutenção do equipamento. Tenha cuidado quando proceder a verificações, testes e ajustes que devem ser feitos com a alimentação ligada. O não cumprimento desta precaução poderá resultar em ferimentos e/ou danos materiais.
- Antes de ligar/desligar qualquer componente eletrónico interno ou de interligar cablagens entre equipamentos eletrónicos, desligue sempre a alimentação e aguarde, pelo menos, trinta (30) segundos antes de ligar ou desligar qualquer elemento. O não cumprimento destas precauções pode resultar em danos ou na destruição do equipamento e/ou ferimentos.

2 Introduções

2.1 Descrição Geral do Produto

Os modelos PJA434 e PJA439 foram concebidos para utilização em aplicações exigentes em armazéns e instalações de produção. O modelo PJA434 é a versão em aço pintado e o modelo PJA439 é a versão 100% em aço inoxidável. Uma bateria recarregável incorporada alimenta o sistema de pesagem e fornece energia suficiente para trabalhar todo o dia com uma bateria completamente carregada. Esta fonte de alimentação integrada permite-lhe proceder a pesagens onde quer que o empilhador de paletes esteja. Pesagens móveis significam poupança de custos. Pode trabalhar de forma mais eficiente levando a balança até à carga, em vez de deslocar a carga para a balança. A saída WiFi do terminal ICS689 integra a balança de empilhador de paletes PJA na sua WLAN e pode ser utilizada tal como balanças estacionárias em redes com fios. Móvel, Flexível e Precisa.

2.2 Dados Técnicos

2.2.1 Especificações

Precisão de Pesagem do Processo							
Capacidade	Resolução	Valores Habituais*			Terminal		
		DP de Repetibilidade (com carga máxima)	Erro de Indicação (com metade da carga)	Erro de Indicação (com carga completa)	ICS439	ICS469	ICS689
600 (300/600) kg	0,1/0,2 kg d MR	30	50	60	x	x	x
600 kg	0,2 kg d	30	50	60	x	x	x
600 kg	0,1 kg d	30	50	60	x	x	x
1500 (600/1500) kg	0,2/0,5 kg d MR	60 g	90 g	120 g	x	x	x
2000 (1000/2000) kg	0,5/1 kg d MR	70 g	100 g	150 g	x	x	x
2500 (1500/2500) kg	0,5/1 kg d MR	100 g	150 g	200 g	x	x	x
3000 (1500/3000) kg	1/2 kg d MR	150 g	200 g	250 g	x	x	x
Precisão Aprovada							
600 kg	0,2 kg e	30 g	50 g	60 g	x	x	x
1500 (600/1500) kg	0,2/0,5 kg e MR	60 g	90 g	120 g	x	x	x
2000 (1000/2000) kg	0,5/1 kg e MR	70 g	100 g	150 g	x	x	x
2500 (1500/2500) kg	0,5/1 kg e MR	100 g	150 g	200 g	x	x	x
3000 (1500/3000) kg	1/2 kg e MR	150 g	200 g	250 g	x	x	x
Desempenho da Plataforma							
Material da Plataforma do Empilhador de Paletes	Opcional	PJA434 Aço Macio Pintado; PJA439 Aço Inoxidável			x	x	x
Proteção de Entrada	Série	Sistema IP65; Terminal IP67			x	x	x
GMP	Opcional	Apenas disponível com a plataforma inoxidável			x	x	x
Rodas Direcionais	Opcional	Borracha/Poliuretano			x	x	x
Rodas de Carga	Opcional	Poliuretano, Tandem/Nylon, Tandem			x	x	x
Travão de Pé	Opcional	-			x	x	x
Bloqueio da Bomba	Opcional	-			x	x	x
Suporte do Terminal	Opcional	Fixo/Rotativo			x	x	x
Capacidade da Bateria	Opcional	Bateria Pb, 12 V, 7 Ah/Bateria NiMH, 12 V, 4,8 Ah			x	x	x
Autonomia da Bateria	-	Bateria Pb, brilho de retroiluminação fraco, sem WiFi, sem impressora			25 horas	25 horas	20 horas
	-	Bateria NiMH, brilho de retroiluminação fraco, sem WiFi, sem impressora			20 horas	20 horas	15 horas
Horas de Carga	-	8 horas			x	x	x
Desligamento automático	Série	Após 15 minutos			x	x	x
Impressora	Opcional	Não/Térmica/Matricial			x	x	x
Terminal	Opcional	-			x	x	x
WiFi	Opcional	Apenas disponível com ICS689 WiFi			-	-	x
Certificado NMI	Opcional	Aprovação de Tipo NMI (T5920)			x	x	x

* À temperatura ambiente e com condições ambientais estáveis, sem vibrações e correntes de ar, com colocação automática do peso.

2.2.2 Dimensões Físicas

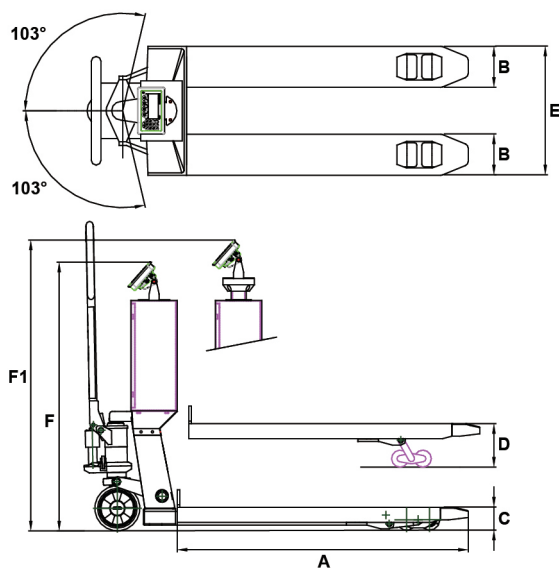

Dimensões do Modelo PJA434/PJA439

A, opcional	Comprimento do Garfo	1150/950/1400 mm
B	Largura do Garfo	160 mm
C, opcional	Altura do Garfo Rebaixado	90/85 mm
D	Altura Máxima do Garfo	200 mm
E, opcional	Largura Sobre os Garfos	550/690 mm
F/F ¹	Altura até ao Terminal Superior	1215 - 1335 mm

2.3 Área de Aplicação

Este produto foi concebido para ser utilizado numa área segura.

2.4 Condições Ambientais

- O produto só pode ser utilizado com precisão entre -10 °C e +40 °C, 10% - 95% de humidade de relativa e sem condensação.
- Devem ser evitadas mudanças rápidas de temperatura, dado que provoca condensação nos componentes eletrónicos. Durante a aclimatização, o sistema de pesagem deve estar desligado.
- Contacte a METTLER TOLEDO para obter informações sobre a utilização do produto num ambiente químico.

2.5 Outros Documentos

Estão disponíveis dois documentos intitulados "Guia Rápido" e "Manual do Utilizador" para este produto.

- O Guia Rápido é impresso e entregue com o produto.
- O Manual do Utilizador (disponível em www.mt.com) contém uma descrição completa do produto e respetiva utilização.

3 Instalação

Este produto foi concebido pronto a ser utilizado e requer procedimentos de instalação mínimos depois de desembalado.

3.1 Desembalagem

- 1 Desembale o produto e retire todos os materiais de embalagem. Guarde estes materiais de embalagem para o caso de ser necessário transportar o produto futuramente.
- 2 Retire todas as fitas que envolvem os garfos, sob pena de comprometer a precisão de pesagem.
- 3 Para unidades em aço inoxidável, retire as fitas de proteção de todas as rodas antes de utilizar.
- 4 Verifique os itens da embalagem de acordo com [Âmbito da Entrega ► página 6].

3.2 Âmbito da Entrega

Após a entrega da unidade, verifique todo o conteúdo da embalagem com base na tabela abaixo.

Item	Quantidade
Balança de empilhador de paletes	1
Manual do utilizador do terminal de pesagem	1
Guia rápido da balança do empilhador de paletes	1
Carregador de baterias	1

4 Preparação e Configuração

Para obter informações sobre a configuração e calibragem da balança, consulte o manual do terminal de pesagem ligado.

5 Funcionamento

5.1 Verificar a Balança de Empilhador de Paletes

5.1.1 Verificação do Funcionamento

A verificação de funcionamento deve ser feita mediante a calibragem da balança. Consulte o manual fornecido com o terminal de pesagem ligado para obter informações sobre calibragem.

- 1 Antes de iniciar uma série de pesagens, proceda a uma verificação de funcionamento da balança e do terminal de pesagem ligado.
- 2 Certifique-se de que a balança está ligada a um terminal de pesagem e que este está ligado.
- 3 Certifique-se de que a balança está sem carga e que o visor do terminal de pesagem indica 0.
- 4 Carregue a balança. O visor deve apresentar um valor diferente de 0.
- 5 Descarregue a balança. O visor deve voltar a 0. Caso contrário, calibre a balança para zero.

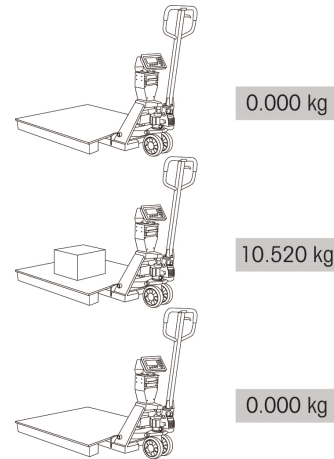

5.1.2 Teste de Verificação

Para realizar um teste de verificação, consulte o manual do terminal de pesagem ligado. Se o selo de verificação for violado, a verificação deixa de ser válida.

5.1.3 Verificar o Nível da Bateria



Verifique a bateria antes de utilizar. Recarregue a bateria de acordo com [Carregamento da Bateria ▶ página 12] quando o nível da mesma estiver baixo.

Consulte o manual do terminal de pesagem para obter mais informações sobre a indicação do nível da bateria.

5.2 Utilizar a Balança de Empilhador de Paletes

5.2.1 Orientações Gerais para uma Utilização Segura

- Utilize a unidade apenas se o operador estiver familiarizado com a mesma e tenha formação e autorização para o fazer.
- Não utilize a unidade até que o operador esteja convicto de que está em boas condições. Tenha especial atenção à condição das rodas, do conjunto de punho, dos garfos e do controlo de abaixamento.
- Não utilize a unidade em solos inclinados.
- Nunca coloque qualquer parte do corpo no mecanismo de elevação ou debaixo dos garfos ou da carga.
- Não transporte passageiros.
- Recomenda-se que o operador utilize sempre luvas e calçado de proteção.
- Não manuseie cargas em pilhas instáveis ou soltas.
- Não sobrecarregue a unidade.
- Certifique-se de que o comprimento dos garfos corresponde ao comprimento da paleta.

5.2.2 Funcionamento da Pesagem

ATENÇÃO Certifique-se de que a balança de empilhador de paletes está numa superfície nivelada (cimento) quando pesar ou transportar cargas. A inclinação máxima do solo deve ser inferior a 2%.

- 1 Ligue o terminal de pesagem.
- 2 Aguarde 3-5 minutos para que o terminal de pesagem aqueça completamente.
- 3 Eleve cargas apenas quando o terminal indicar "0".

- 4 Baixe os garfos e, em seguida, empurre os garfos rebaixados na direção da paleta. **⚠️ ATENÇÃO: Por motivos de segurança, coloque a carga a meio dos garfos e não na extremidade dos mesmos.**
- 5 Eleve os garfos até que a paleta e a carga estejam completamente afastadas do solo (consulte [Utilizar a Alavanca de Controlo ▶ página 9] para obter instruções de elevação). Certifique-se de que não existem itens ou obstáculos exteriores em contacto com a paleta, os garfos ou a carga.
- 6 Leia o valor do peso quando o valor indicado no terminal de pesagem estiver estável.

5.2.3 Utilizar a Alavanca de Controlo

Para Baixar os Garfos

- 1 Coloque a alavanca de controlo na posição **LOWER** (inferior).
- 2 Os garfos descerão para a posição mais baixa.

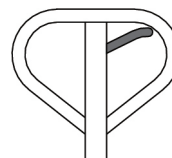

Para Elevar Carga

- 1 Coloque a alavanca de controlo na posição **ASCENT** (subir).
- 2 Empurre os garfos rebaixados na direção da paleta. **⚠️ ATENÇÃO: Por motivos de segurança, coloque a carga a meio dos garfos e não na extremidade dos mesmos.**
- 3 Baixe a pega para elevar a carga.

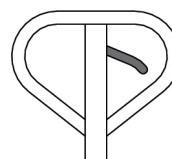

Para Movimentar a Balança de Empilhador de Paletes

- 1 Coloque a alavanca de controlo na posição **NEUTRAL** (neutra).
- 2 Puxe a pega para movimentar a balança.

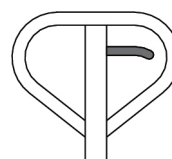

5.2.4 Notas Importantes

Para obter os melhores resultados de pesagem, faça o seguinte:

- Para conseguir os melhores resultados de pesagem, certifique-se de que o centro de gravidade da carga está entre os garfos.
- Certifique-se de que a carga é elevada livremente, sem tocar no compartimento do terminal ou noutras paletes.

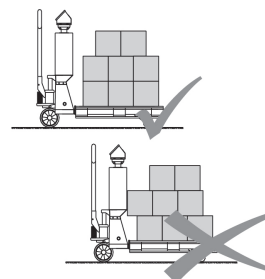
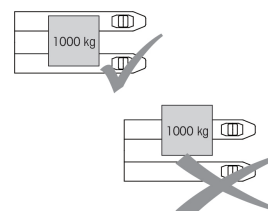

- Coloque a carga a partir da base dos garfos. Não coloque a carga na extremidade dos garfos.

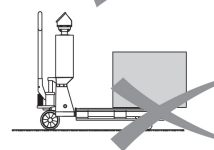
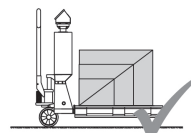

- Coloque a carga a meio dos garfos. Não coloque a carga descentrada nos garfos.

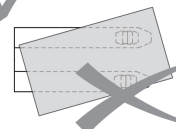
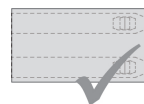

- Dado que as rodas direcionais estão montadas à frente, perto do compartimento do terminal, é preferível puxar a balança em vez de empurrar.

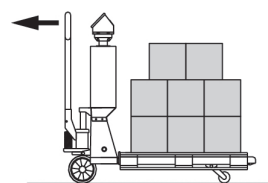

- Quando a unidade não estiver a ser utilizada, baixe os garfos para o ponto mais baixo e coloque a alavanca de controlo na posição neutra.

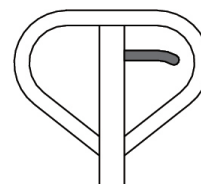

- Evite processos abrasivos e desgastantes.

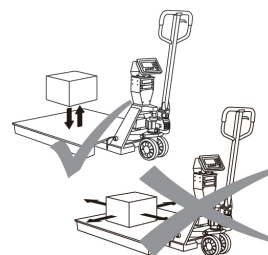

- Evite quedas de carga, colisões e impactos laterais.

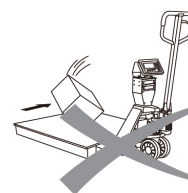

6 Manutenção e Assistência

Solicite a um representante autorizado de assistência METTLER TOLEDO que inspecione e calibre periodicamente o produto. Se o produto for utilizado para finalidades homologadas, contacte as autoridades locais responsáveis por pesos e medidas para obter os requisitos mínimos de inspeção. Contacte o seu representante autorizado local de assistência METTLER TOLEDO para obter informações relativas aos serviços de calibragem e inspeção periódica.



⚠ ATENÇÃO

Apenas pessoal qualificado poderá proceder à manutenção do equipamento. Tenha cuidado quando proceder a verificações, testes e ajustes que devem ser feitos com a alimentação ligada. O não cumprimento desta precaução poderá resultar em ferimentos e/ou danos materiais.



⚠ ATENÇÃO

Antes de ligar/desligar qualquer componente eletrónico interno ou de interligar cablagens entre equipamentos eletrónicos, desligue sempre a alimentação e aguarde, pelo menos, trinta (30) segundos antes de ligar ou desligar qualquer elemento. O não cumprimento destas precauções pode resultar em danos ou na destruição do equipamento e/ou ferimentos.

6.1 Rotina de Manutenção

6.1.1 Verificar a Elevação e o Rebaixamento

- 1 Verifique a elevação e o rebaixamento dos garfos de acordo com [Utilizar a Alavanca de Controlo ▶ página 9].
- 2 Verifique todas as peças móveis, incluindo rodas e rolamentos, para identificar deformações ou danos.
- 3 Lubrifique os pontos da dobradiça, se necessário.

6.1.2 Verificar os Componentes Eletrónicos Internos

- Abra a caixa da bateria e o quadro de comando para verificar os seguintes itens:
 - ➔ Verifique se os cabos estão soltos ou danificados.
 - ➔ Verifique se existe humidade.

6.2 Limpeza



⚠ ATENÇÃO

Danos no equipamento devido à utilização incorreta de agentes de limpeza.

Notas Especiais Sobre Limpeza

- Utilize apenas agentes de limpeza que não danifiquem os plásticos utilizados na balança.
- Utilize apenas desinfetantes e agentes de limpeza que correspondam às instruções do fabricante.
- Não utilize agentes de limpeza muito ácidos, muito alcalinos ou muito clorados. Evite substâncias com um valor de pH alto ou baixo, dado o risco mais elevado de corrosão.
- Esteja particularmente atento quando limpar o interior.
- O sistema de pesagem (sem impressora) cumpre a classe de proteção IP65. Isso significa que pó ou humidade (chuva ou feixes de água de todos os lados) não influenciarão o funcionamento dos componentes eletrónicos. No entanto, a limpeza a alta pressão combinada com água tépida ou agentes de limpeza químicos resultará na entrada de humidade e, portanto, influenciará negativamente o funcionamento do sistema.

- Os rolamentos das rodas (não poliuretano) e os pontos basculantes da barra de nivelamento das rodas de carga devem ser limpos e lubrificados regularmente.

Instruções de Limpeza

- Remova regularmente a sujidade e os depósitos do exterior e interior da balança.
- ➔ O procedimento depende do tipo de superfície e das condições ambientais existentes no local da instalação.

6.3 Funcionamento da Bateria

 Verifique a bateria antes de utilizar. Recarregue a bateria de acordo com [Carregamento da Bateria ▶ página 12] quando o nível da mesma estiver baixo.

Consulte o manual do terminal de pesagem para obter mais informações sobre a indicação do nível da bateria.

Esta unidade é entregue com uma das seguintes configurações de bateria.

	ICS439	ICS469	ICS689	ICS689 wifi
Bateria Pb de 7 Ah	Sim	Sim	Sim	Sim
Bateria NiMH	Sim	Sim	Sim	Sim

O nível de tensão da bateria é indicado no terminal de pesagem. Quando a indicação da bateria apenas mostrar uma barra, a bateria deverá ser carregada. Quando a bateria estiver completamente vazia, o sistema de pesagem desliga-se.

6.3.1 Autonomia da Bateria

Consulte [Especificações ▶ página 4] para saber qual é a autonomia da bateria da unidade.

6.3.2 Carregamento da Bateria

Para conseguir a máxima duração da bateria, siga meticulosamente as instruções de carregamento abaixo. **Cumpra as horas de carregamento indicadas em** [Especificações ▶ página 4].

6.3.2.1 Carregamento da Bateria Pb

A bateria Pb pode ser carregada através da interface na caixa da bateria. O adaptador é fornecido com fichas específicas do país. Escolha a ficha correta para carregar.



6.3.2.2 Carregamento da Bateria NiMH



⚠ ATENÇÃO

Recarregue sempre os dois bancos de baterias ao mesmo tempo!

Retire os bancos de baterias NiMH da caixa da bateria e utilize a estação de carregamento para recarregar a bateria.



6.3.3 Eliminação de Baterias

Em função da uma utilização normal por um período de tempo, a energia disponível no conjunto de baterias diminuirá, perdendo-se a capacidade para alimentar o terminal por um período prolongado. Quando isso acontecer, o conjunto de baterias deverá ser substituído e a bateria original deverá ser devidamente eliminada.



ATENÇÃO

Elimine corretamente a bateria usada. Mantenha afastado de crianças. Não desmonte nem elimine com fogo.

Cumpra os regulamentos e a legislação local relativa à eliminação da bateria.

6.4 Para Expelir Ar

Poderá entrar ar na unidade da bomba quando as vedações forem substituídas ou quando o óleo for mudado.

- 1 Para expelir o ar, baixe a pega algum tempo até expelir o ar.
- 2 Se necessário, baixe os garfos e volte a baixar a pega mais algumas vezes até expelir o ar da bomba.

7 Peças de reposição

7.1 PJA434 Peças de reposição

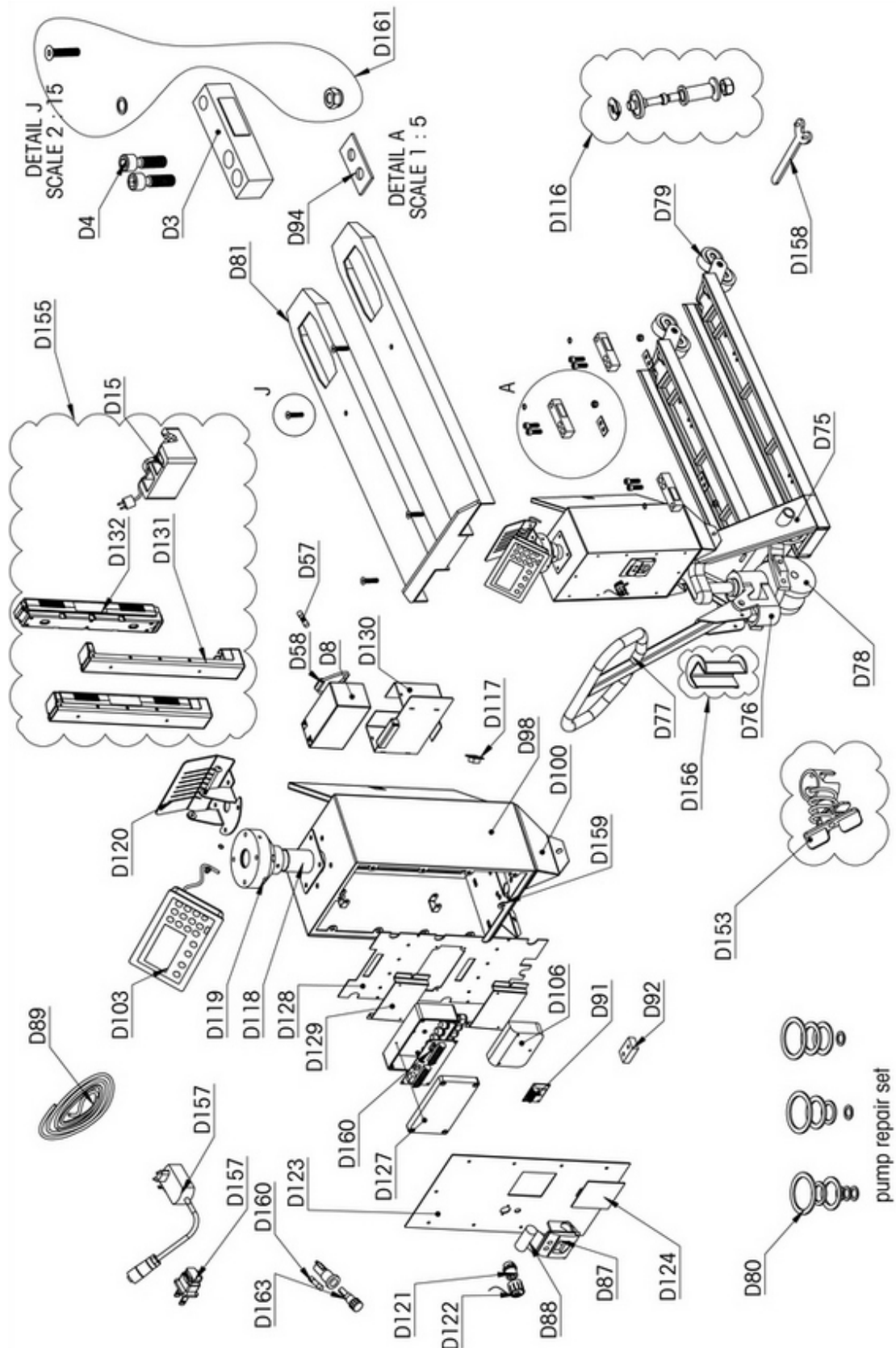

Número da peça	Descrição	Posição
30666630	Load Cell PJA LC-1000-M	D3
30666631	Bolt PJA SAP-MP-BOLT-M12-40-CYL	D4

Número da peça	Descrição	Posição
30666648	Junction Board PJA EB-4-LC-21-41	D91
30666656	Base PJA SAP-MP-BASE-ROTATING	D119
30666657	Bracket PJA MP-SUP-MT-ICS-PROTECT-STST	D120
30666660	Bolt PJA SAP-MP-LC-BOLT-NUT	D161
30666661	Bolt PJA SAP-MP-LC-BOLT-NUT-STST	D161
30666663	Load Cell PJA LC-2000-M	D3
30666665	Battery PJA BA-12V-7A	D8
30666666	Charger PJA SAO-CH-DUAL-N2	D15
30666667	Charger PJA SA-CH-DUAL-N2-UK	D15
30666668	Charger PJA SA-CH-DUAL-N2-US	D15
30666670	Fuse PJA EP-FUSE-HOL-FL	D58
30666671	Pallet Truck PJA PT-A-RAL5003	D75
30666672	Pallet Truck PJA PT-A-QM3000-4LC-RAL5003	D75
30666673	Pallet Truck PJA PT-A-RAL5003-WOF-690	D75
30666674	Pump PJA PTP-A-PUMP	D76
30666675	Handle PJA PTP-A-HANDLE	D77
30666676	Wheel PJA PTP-A-WH-ST-RUB	D78
30666677	Wheel PJA PTP-A-WH-ST-PU	D78
30666678	Wheel PJA PTP-A-WH-TL-PU-82MM-LOOSE	D79
30666679	Wheel PJA PTP-A-WH-TL-NYL-82MM-LOOSE	D79
30666680	Repair Kit PJA PTP-A-REP	D80
30666681	Fork Shoes PJA FS-A-RAL5003	D81
30666682	Fork Shoes PJA FS-A-WOF-690-RAL5003	D81
30666683	Fork Shoes PJA FS-A-STST	D81
30666684	Fork Shoes PJA FS-A-WOF-690-STST	D81
30666685	Printer PJA SA-PR-INT-MX-MCPK5377	D87
30666686	Printer PJA PR-INT-TH-RAVAS-MPP8250	D87
30666687	Paper PJA SAP-PRP-PAP-RAVAS-57-50-12	D88
30666688	Paper PJA SAP-PRP-PAP-INT-TH-RAVAS	D88
30666689	Cable PJA CA-RS232-MT	D89
30666691	Switch PJA SAO-EP-LEVELSWITCH-C3041	D92
30666692	Mounting PJA SAP-MP-MP-3	D94
30666693	Housing PJA SAP-HO-HI-END-BH-RAL5003	D98
30666694	Mount PJA SAP-HOP-MP-U-HI-END-RAL5003	D100
30666695	Indicator PJA IN-MT-ICS-439-I/O	D103
30666696	Indicator PJA IN-MT-ICS-469-I/O	D103
30666697	Indicator PJA IN-MT-ICS-689-I/O	D103
30666698	Indicator PJA IN-MT-ICS-689-WIFI	D103
30666699	Junction Box PJA SA-HO-SYN-JUNCTION	D106
30666700	Flexbolt PJA SAP-MP-LC-FLEXIBLE-V5	D116
30666701	Flexbolt PJA SAP-MP-LC-FLEXIBLE-V5-STST	D116
30666702	Lock Pro PJA HOP-LOCK-PRO	D117
30666706	Connector PJA CO-4P-M-CH	D121
30666707	Cap PJA COP-CAP-RECEPTACK	D122
30666708	Cover PJA SAP-HOP-CP-HI-END-BH-MT-R5003	D123
30666709	Cover PJA SAP-HOP-CP-HI-END-BH-R5003ABL	D123
30666710	Cover PJA SAP-HOP-CP-HI-END-BH-RAL5003	D123

Número da peça	Descrição	Posição
30666711	Cover PJA SAP-HOP-HI-END-CO-PR-RAL5003	D124
30666712	IO box PJA SA-HO-EB-MT-ICS-IORS232	D127
30666713	Cover PJA SAP-HOP-MC-HI-END-RAL9005	D128
30666714	Mounting PJA SAP-MP-JUNC-HI-END-STST	D129
30666715	Housing PJA HO-BAT-MT-HI-END-STST	D130
30666716	Holder PJA SAP-BAP-HOLDER-PROLINE	D131
30666717	Battery PJA SA-BA-MT-6V-RC-N2	D132
30666718	Foot Brake PJA PTP-A-BRAKE-FO	D153
30666719	Kit PJA SA-KIT-MOD-GREEN-BATTERY	D155
30666720	Pump Block PJA MP-PUMP-BLOCK	D156
30666721	Charger PJA SA-CH-12V-1A-5M	D157
30666722	Charger PJA SA-CH-12V-1A	D157
30666723	Flexbolt PJA HH-FLEXBOLT-TOOL	D158
30666724	Fastener PJA SAP-MP-BOLT-RUBBER-NUT-M5	D159
30666725	Fuse PJA EP-FUSE-2A	D160
30666728	Fuse Holder PJA EP-FUSE-HOL-IP65	D163
30674676	Bracket PJA SAP-HOP-HI-END-TUBE-60MM-STST	D118
30674699	Fuse PJA EP-FUSE-3,15A	D57

7.2 PJA439 Peças de reposição

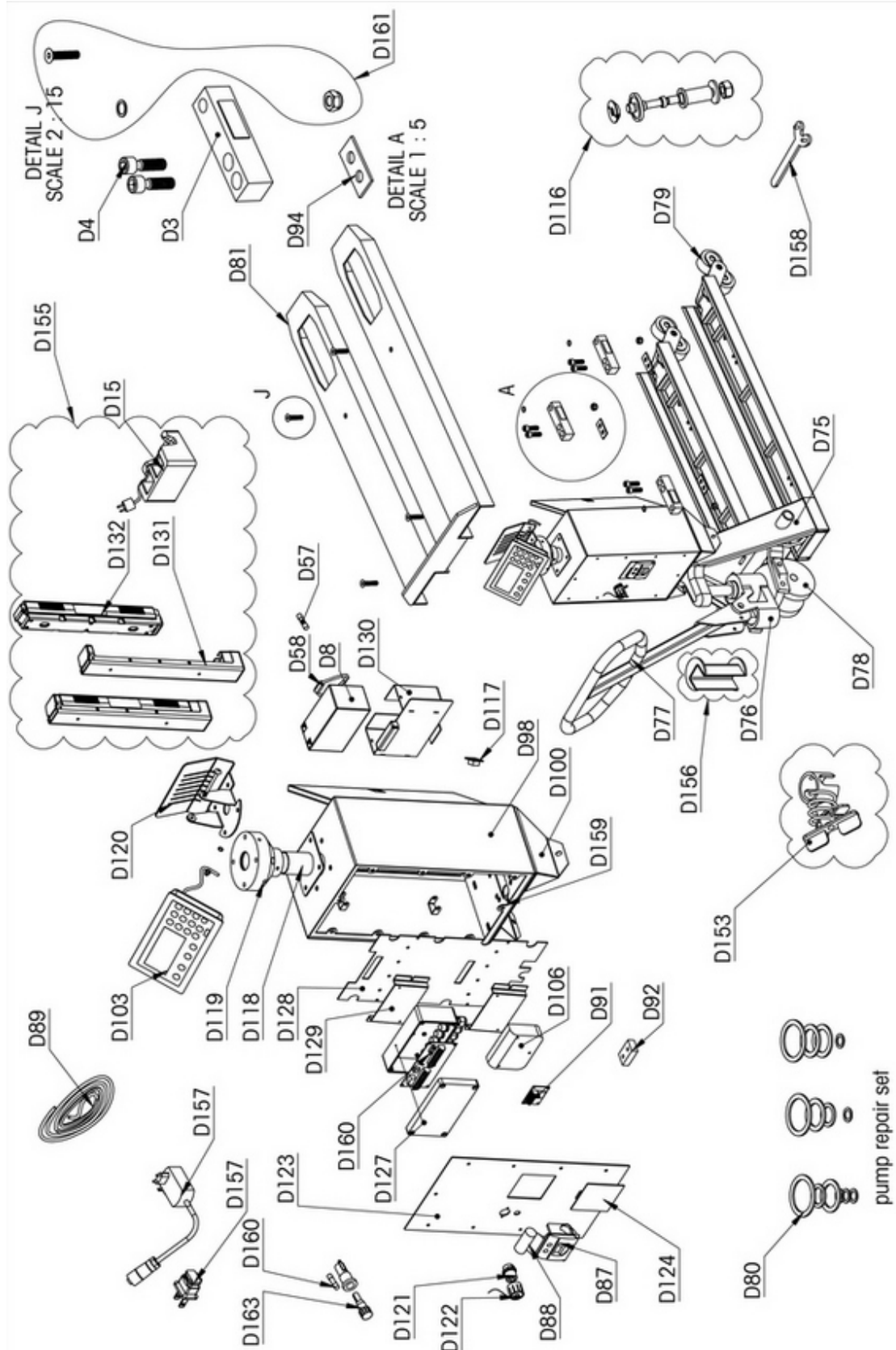

Número da peça	Descrição	Posição
3066648	Junction Board PJA EB-4-LC-21-41	D91
3066657	Bracket PJA MP-SUP-MT-ICS-PROTECT-STST	D120
3066661	Bolt PJA SAP-MP-LC-BOLT-NUT-STST	D161
3066665	Battery PJA BA-12V-7A	D8

Número da peça	Descrição	Posição
30666666	Charger PJA SAO-CH-DUAL-N2	D15
30666667	Charger PJA SA-CH-DUAL-N2-UK	D15
30666668	Charger PJA SA-CH-DUAL-N2-US	D15
30666670	Fuse PJA EP-FUSE-HOL-FL	D58
30666683	Fork Shoes PJA FS-A-STST	D81
30666684	Fork Shoes PJA FS-A-WOF-690-STST	D81
30666685	Printer PJA SA-PR-INT-MX-MCPK5377	D87
30666686	Printer PJA PR-INT-TH-RAVAS-MPP8250	D87
30666687	Paper PJA SAP-PRP-PAP-RAVAS-57-50-12	D88
30666688	Paper PJA SAP-PRP-PAP-INT-TH-RAVAS	D88
30666689	Cable PJA CA-RS232-MT	D89
30666691	Switch PJA SAO-EP-LEVELSWITCH-C3041	D92
30666695	Indicator PJA IN-MT-ICS-439-I/O	D103
30666696	Indicator PJA IN-MT-ICS-469-I/O	D103
30666697	Indicator PJA IN-MT-ICS-689-I/O	D103
30666698	Indicator PJA IN-MT-ICS-689-WIFI	D103
30666699	Junction Box PJA SA-HO-SYN-JUNCTION	D106
30666701	Flexbolt PJA SAP-MP-LC-FLEXIBLE-V5-STST	D116
30666702	Lock Pro PJA HOP-LOCK-PRO	D117
30666706	Connector PJA CO-4P-M-CH	D121
30666707	Cap PJA COP-CAP-RECEPTACK	D122
30666712	IO box PJA SA-HO-EB-MT-ICS-IORS232	D127
30666714	Mounting PJA SAP-MP-JUNC-HI-END-STST	D129
30666715	Housing PJA HO-BAT-MT-HI-END-STST	D130
30666716	Holder PJA SAP-BAP-HOLDER-PROLINE	D131
30666717	Battery PJA SA-BA-MT-6V-RC-N2	D132
30666719	Kit PJA SA-KIT-MOD-GREEN-BATTERY	D155
30666720	Pump Block PJA MP-PUMP-BLOCK	D156
30666721	Charger PJA SA-CH-12V-1A-5M	D157
30666722	Charger PJA SA-CH-12V-1A	D157
30666723	Flexbolt PJA HH-FLEXBOLT-TOOL	D158
30666724	Fastener PJA SAP-MP-BOLT-RUBBER-NUT-M5	D159
30666725	Fuse PJA EP-FUSE-2A	D160
30666728	Fuse Holder PJA EP-FUSE-HOL-IP65	D163
30674676	Bracket PJA SAP-HOP-HI-END-TUBE-60MM-STST	D118
30674692	Load Cell PJA SA-LC-1000-M	D3
30674693	Load Cell PJA SA-LC-2000-M	D3
30674694	Bolt PJA SAP-MP-BOLT-M12-40-CYL-STST	D4
30674699	Fuse PJA EP-FUSE-3,15A	D57
30674701	Pallet Truck PJA PT-A-STST	D75
30674702	Pallet Truck PJA PT-A-QM3000-4LC-STST	D75
30674703	Pallet Truck PJA PT-A-STST-WOF-690	D75
30674704	Pump PJA PTP-A-PUMP-STST	D76
30674705	Handle PJA PTP-A-HAN-STST	D77
30674706	Wheel PJA PTP-A-WH-ST-NYL-STST	D78
30674707	Wheel PJA PTP-A-WH-TL-PU-STST-LOOSE	D79
30674709	Repair Kit PJA PTP-A-REP-STST	D80

Número da peça	Descrição	Posição
30674719	Housing PJA SAP-HO-HI-END-BH-STST	D98
30674729	Base PJA SAP-MP-BASE-ROTATING-STST	D119
30674733	Cover PJA SAP-HOP-CP-HI-END-BH-MT-STST	D123
30674734	Cover PJA SAP-HOP-CP-HI-END-BH-RAV-STST	D123
30674735	Cover PJA SAP-HOP-HI-END-CO-PR-STST	D124
30674737	Cover PJA SAP-HOP-MC-HI-END-STST	D128
30674742	Foot Brake PJA PTP-A-BRAKE-FO-STST	D153
30674800	Mount PJA SAP-HOP-MP-U-HI-END-STST	D100

To protect your product's future:
METTLER TOLEDO Service assures
the quality, measuring accuracy and
preservation of value of this product
for years to come.

Please request full details about our
attractive terms of service.

www.mt.com

For more information

Mettler-Toledo (Albstadt) GmbH

Unter dem Malesfelsen 34
D-72458 Albstadt, Germany
Tel. +49 7431-14 0
Fax +49 7431-14 232
www.mt.com

Subject to technical changes.
© Mettler-Toledo (Albstadt) GmbH 05/2021
30681007A

